

# Gainable Haute Pression

## Manuel d'installation et d'utilisation



ES: "Manual de instalación y usuario" ver [www.mundoclima.com](http://www.mundoclima.com)  
DE: "Benutzer- und Installationshandbuch" sehen [www.mundoclima.com/de](http://www.mundoclima.com/de)  
PT: "Manual de instalação e de utilização" ver [www.mundoclima.com/pt](http://www.mundoclima.com/pt)



# Manuel d'installation et d'utilisation



..... 1



# Manuel d'installation et d'utilisation

## INDEX

MANUEL D'INSTALLATION .....	2
MANUEL D'UTILISATION.....	16

### **IMPORTANT :**

Merci d'avoir acheté notre air conditionné de haute qualité. Pour assurer un fonctionnement correct et durable, veuillez lire attentivement ce manuel avant d'installer et d'utiliser l'appareil. Après l'avoir lu, merci de le conserver dans un lieu sûr et facilement accessible pour de futures consultations. Nous vous prions de consulter ce manuel si vous avez des doutes sur l'usage ou en cas d'irrégularités. Cet équipement doit être installé par un professionnel qualifié selon RD 795/2010, RD1027 / 2007, RD238 / 2013.

### **AVERTISSEMENT :**

L'alimentation doit être MONOPHASÉE (une phase (L) et une neutre (N) avec connexion à terre (GND)) ou TRIPHASÉE (trois phases (L1, L2, L3) et une neutre (N) avec connexion à terre (GND)) et avec un interrupteur manuel. Le non-respect de l'une de ces spécifications supposera l'annulation des conditions de garantie données par le fabricant.

### **NOTE :**

Selon la politique d'actualisation du produit de notre société, les caractéristiques esthétiques et dimensionnelles, données techniques et accessoires de l'unité peuvent être modifiées sans préavis.

### **ATTENTION :**

Veuillez lire attentivement ce manuel avant d'installer et d'utiliser votre nouvel air conditionné. Merci de conserver ce manuel pour de futures consultations.

## INDEX

1. Avant l'installation .....	3
2. Sélection du lieu d'installation .....	3
3. Installation de l'unité intérieure.....	3
4. Installation de tuyauterie de réfrigérant .....	8
5. Installation de la tuyauterie de condensat d'eau.....	9
6. Installation d'un conduit d'air.....	10
7. Connexion électrique .....	12
8. Configuration des micro-interrupteurs .....	14
9. Test de fonctionnement .....	15
10. Noms des pièces .....	16
11. Fonctionnement et performance de la climatisation.....	17
12. Réglage de la direction du flux d'air.....	17
13. Maintenance .....	17
14. Symptômes qui ne sont pas des défauts .....	18
15. Localisation des pannes.....	18

## Manuel d'installation

### Mesures de sécurité

Lisez attentivement avant d'installer le climatiseur pour vous assurer que l'installation est correcte.

Il existe deux types de précautions décrites ci-dessous :

**⚠ Avertissement :** Le non-respect de cette norme peut entraîner la mort ou des blessures graves.

**⚠ Précautions :** Le non-respect de cet avertissement peut entraîner des blessures ou endommager l'appareil. Selon la situation, cela peut également entraîner des blessures graves. Une fois l'installation terminée et l'appareil testé et vérifié comme fonctionnant normalement, expliquez au client comment utiliser et entretenir l'appareil conformément à ce manuel. De plus, assurez-vous que le manuel est sauvegardé correctement pour référence ultérieure.

### ⚠ Avertissement









- L'installation, l'entretien et le nettoyage du filtre doivent être effectués par des installateurs professionnels. Évitez de le faire vous-même. Une installation incorrecte peut causer des fuites d'eau, des décharges électriques ou des incendies.
- Installez le climatiseur en suivant les étapes décrites dans ce manuel. Une installation incorrecte peut causer des fuites d'eau, des décharges électriques ou des incendies.
- Pour l'installation dans des espaces réduits, les mesures nécessaires doivent être prises pour éviter que la concentration de réfrigérant ne dépasse la limite. Veuillez consulter votre revendeur pour les mesures nécessaires. Une concentration élevée de réfrigérant dans un espace hermétique peut causer une insuffisance d'oxygène (anoxie).
- S'assurer que les pièces et accessoires nécessaires sont installés. L'utilisation de pièces non spécifiées peut causer un mauvais fonctionnement ou une panne du climatiseur, ainsi que des fuites d'eau, des chocs électriques et des incendies.
- Montez le climatiseur dans un endroit suffisamment solide pour supporter son poids. Si la base n'est pas correctement fixée, le climatiseur peut tomber et causer des dommages et des blessures.
- Tenir compte des effets des vents violents, des typhons et des tremblements de terre, et renforcer l'installation. Une installation incorrecte peut entraîner la chute du climatiseur et provoquer des accidents.
- Assurez-vous qu'un circuit séparé est utilisé pour l'alimentation électrique. Toutes les pièces électriques doivent être conformes aux lois et règlements locaux et à ce qui est indiqué dans ce manuel d'installation. Les travaux d'installation doivent être effectués par un électricien qualifié. Une capacité insuffisante ou des travaux électriques incorrects peuvent provoquer un choc électrique ou un incendie.
- N'utilisez que du câblage électrique conforme aux spécifications. Tout le câblage sur le lieu d'installation doit être effectué conformément au schéma de raccordement fourni avec le produit. S'assurer qu'aucune force extérieure n'agit sur les bornes et les câbles. Un câblage et une installation incorrects peuvent provoquer un incendie.

- Assurez-vous que le cordon d'alimentation, le cordon de communication et le câblage de commande sont droits et de niveau lors des connexions, et que le couvercle du boîtier électrique est bien fixé. Une fermeture incorrecte de l'armoire électrique peut entraîner un choc électrique, un incendie ou une surchauffe des composants électriques.
- Si une fuite de réfrigérant se produit pendant l'installation, ouvrez immédiatement les portes et les fenêtres pour aérer la pièce. Le fluide frigorigène peut produire des gaz toxiques au contact du feu.
- Couper l'alimentation avant de toucher un composant électrique.
- Ne touchez pas les interrupteurs avec les mains mouillées. Ceci afin d'éviter tout risque d'électrocution.
- Ne pas entrer en contact direct avec le réfrigérant qui s'échappe des raccords de la tuyauterie du réfrigérant. Sinon, il peut causer des engelures.
- Le climatiseur doit être connecté à la terre. Ne branchez pas la ligne de terre au gaz, à l'eau, à la foudre ou à la terre du téléphone. Une mise à la terre incorrecte peut provoquer un choc électrique ou un incendie, et peut provoquer des pannes mécaniques dues à des surtensions de courant de foudre, etc.
- Le commutateur de courant de fuite à la terre doit être installé. Il existe un risque de choc électrique ou d'incendie si le disjoncteur différentiel n'est pas installé.



### ⚠ Précaution :

- Installez la tuyauterie de condensat conformément aux étapes décrites dans ce manuel et assurez-vous que l'évacuation de l'eau est lisse et que la tuyauterie est correctement isolée pour éviter la condensation. Une installation incorrecte de la conduite d'évacuation d'eau peut provoquer des fuites d'eau et endommager le mobilier intérieur.
- Lors du montage des unités intérieures et extérieures, assurez-vous que le cordon d'alimentation est installé à au moins 1 m de tout téléviseur ou radio pour éviter tout bruit ou interférence avec les images.
- Le fluide frigorigène nécessaire à l'installation est le R410A. Assurez-vous que le fluide frigorigène est correct avant l'installation. Un fluide frigorigène incorrect peut entraîner un dysfonctionnement de l'appareil.
- Ne pas installer la climatisation dans les endroits suivants:
  - 1) Où il y a du pétrole ou du gaz, comme dans la cuisine. Sinon, les pièces en plastique risquent de vieillir, de tomber ou de s'égoutter.
  - 2) Là où il y a des gaz corrosifs (comme le dioxyde de soufre). La corrosion des tuyaux en cuivre ou des pièces soudées peut provoquer des fuites de réfrigérant.
  - 3) Là où il y a des machines qui émettent des ondes électromagnétiques. Les ondes électromagnétiques peuvent interférer avec le système de commande et provoquer un dysfonctionnement de l'appareil.
  - 4) Là où il y a une forte teneur en sel dans l'air. Lorsqu'elles sont exposées à l'air salin, les pièces mécaniques subissent un vieillissement accéléré qui compromet gravement la durée de vie de l'appareil.
  - 5) Là où il y a de grandes fluctuations de tension. Le fonctionnement de l'appareil à l'aide d'un système d'alimentation électrique à fortes fluctuations de tension réduit la durée de vie des composants électroniques et provoque un dysfonctionnement du système de commande de l'appareil.
  - 6) En cas de risque de fuite de gaz inflammables. Par exemple, les sites qui contiennent des fibres de carbone ou des poussières combustibles dans l'air, ou qui contiennent des combustibles volatils (tels que des diluants ou de l'essence). Ces gaz peuvent provoquer des explosions et des incendies.
  - 7) Ne touchez pas les ailettes de l'échangeur thermique car cela pourrait provoquer des blessures.
  - 8) Certains produits utilisent du ruban d'emballage en PP. Ne tirez pas ou ne tirez pas sur le ruban d'emballage PP pendant le transport du produit. Ce sera dangereux si la bande d'emballage casse.
  - 9) Respecter les exigences de recyclage des clous, du bois, du carton et d'autres matériaux d'emballage. Ne vous débarrassez pas directement de ces matières, car elles peuvent causer des blessures corporelles.
  - 10) Déchirer le sac d'emballage pour le recycler et empêcher les enfants de jouer avec lui et de suffoquer.

## Accessoires

Code	Nom des accessoires		Quant.	Forme	Utilisation
1	Manuel d'installation et d'utilisation		1	(Ce manuel)	_____
2	Revêtement isolant pour tuyaux	16 -28kW	2		Isolation thermique
3	Raccordement de sortie d'eau	16kW	1		Pour l'évacuation des condensats
4	Collier	16kW	1		Pour sécuriser la connexion entre le tuyau de vidange et la sortie de l'unité intérieure.
5	Tuyau de raccordement d'eau	20-28kW	2		Pour raccorder le tuyau de vidange
6	Ruban adhésif pour sceller		2		Pour raccorder le tuyau de vidange
7	Affichage du récepteur	16 -56kW	1		_____
8	Câble de groupe		1		Pour regrouper plusieurs intérieurs avec la même commande murale
9	Ecrou en laiton		1		Pour raccordement de tuyauterie

### Accessoires à acheter sur place

Code	Nom	Apparence	Dimensions	Quantité	Remarque
1	Tuyau en cuivre	_____	Choisissez et achetez des tubes de cuivre qui correspondent à la longueur et à la taille calculées pour le modèle choisi dans le manuel d'installation de l'unité extérieure et aux exigences réelles de votre projet.	Achetez en fonction des besoins réels du projet.	Utilisez pour raccorder la tuyauterie du réfrigérant à l'intérieur.
2	Tuyau en PVC pour l'évacuation des condensats		Voyez les modèles spécifiques.	Acheter en fonction des besoins réels du projet.	Utiliser pour évacuer l'eau de condensation de l'unité intérieure.
3	Revêtement isolant pour tuyaux		Le diamètre intérieur est basé sur le diamètre des tuyaux en cuivre et en PVC. L'épaisseur du boîtier est de 10 mm ou plus. Augmenter l'épaisseur de l'isolant (20 mm ou plus) lorsque la température dépasse 30°C ou l'humidité dépasse RH80%.	Acheter en fonction des besoins réels du projet.	Pour protéger les tuyaux contre la condensation.

## 1. Avant l'installation

1. Déterminez le chemin d'accès pour déplacer le variateur jusqu'au lieu d'installation.
2. Ouvrez d'abord l'appareil et déballez-le. Maintenez ensuite la machine pour que les quatre languettes permettent de déplacer l'appareil. Evitez d'exercer une force sur d'autres parties de l'appareil, en particulier les conduites de réfrigérant, les conduites de condensat et les pièces en plastique.

## 2. Sélection du lieu d'installation

### 2.1 Choisissez un endroit qui répond entièrement aux conditions suivantes et aux exigences de l'utilisateur pour installer l'unité de climatisation.

- ◆ Bien ventilé.
- ◆ Débit d'air non obstrué.
- ◆ L'emplacement doit être suffisamment fort pour supporter le poids de l'unité.
- ◆ Le toit n'a pas une inclinaison évidente.
- ◆ Il y a suffisamment d'espace pour les travaux de réparation et d'entretien.
- ◆ Pas de fuites de gaz inflammables.
- ◆ La longueur de tuyauterie entre l'unité intérieure et l'unité extérieure se situe dans la plage autorisée (voir la notice d'installation de l'unité extérieure).
- ◆ La pression statique dans le conduit d'air de l'unité intérieure se situe dans la plage admissible (voir 6.2 Puissance du ventilateur).

#### ⚠ Précaution :

- Si la température ambiante intérieure et l'humidité relative dépassent 30°C et 80 %, placer des matériaux isolants d'une épaisseur supérieure à 10 mm dans le corps de l'appareil.

### 2.2 Installez avec des boulons de levage M10 ou W3/8.

### 2.3 L'espace requis pour l'installation (unité : mm) est indiqué sur les figures 2.1 et 2.2 :

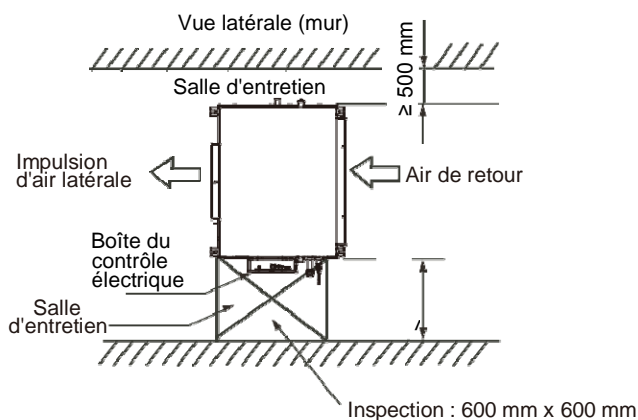

Illustr. 2.1

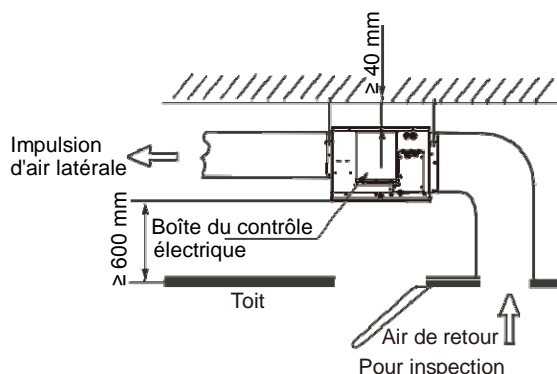

Assurez-vous que la pente minimale pour l'évacuation de l'eau est supérieure à 1/100 et que le corps de l'appareil s'incline vers le côté drain.

Illustr. 2.2

## 3. Installation de l'unité intérieure

Assurez-vous que seuls les composants spécifiés pour les travaux d'installation sont utilisés.

### 3.1 Montage avec boulons de levage

Utiliser des boulons différents pour l'installation en fonction de l'environnement d'installation.

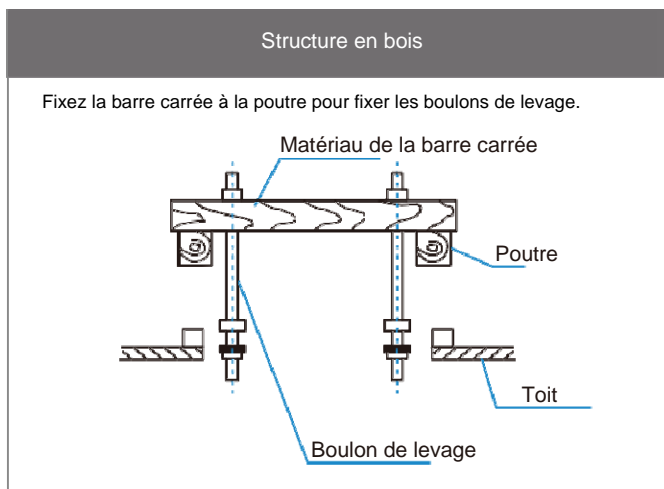

Illustr. 3.1

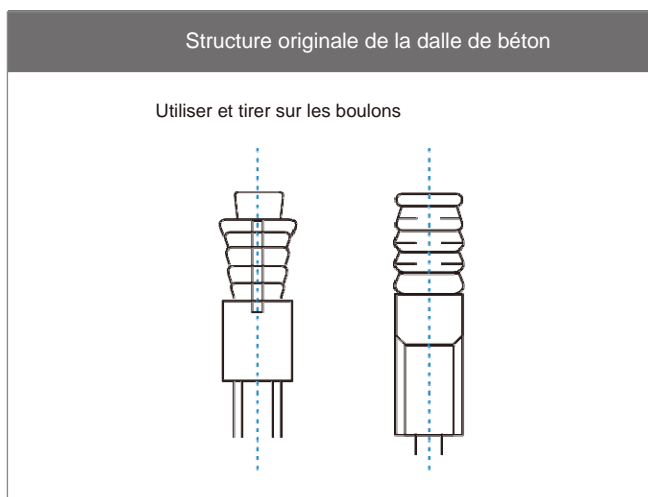

Illustr. 3.2

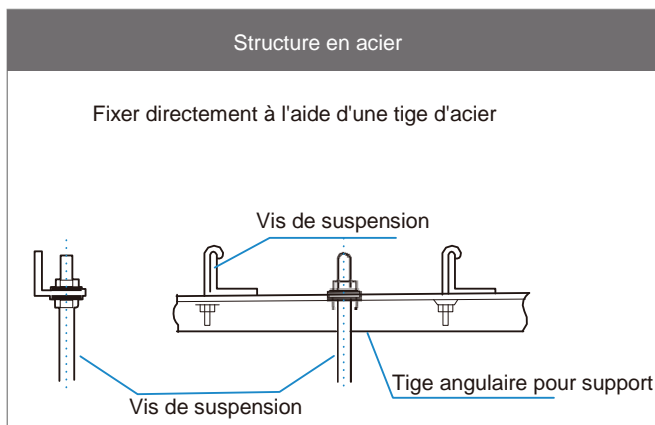

Illustr. 3.3

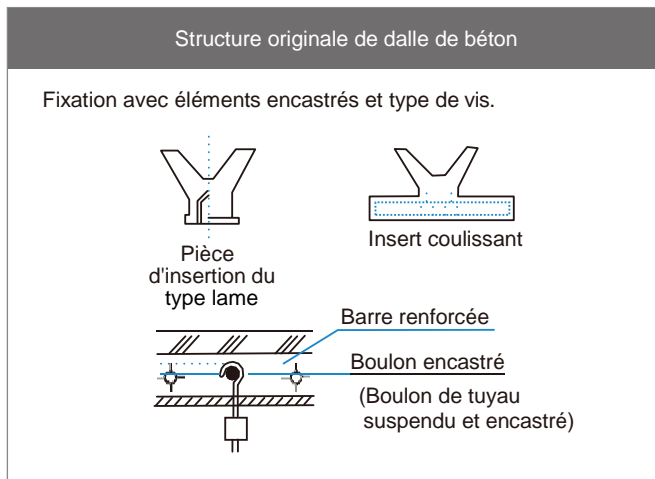

Illustr. 3.4

**⚠ Précaution :**

- Tous les boulons doivent être en acier au carbone de haute qualité (avec surface galvanisée ou autre traitement antioxydant) ou en acier inoxydable.
- La façon dont le toit doit être manipulé varie selon le type de bâtiment. Pour des mesures spécifiques, veuillez consulter les ingénieurs en construction et en rénovation.
- La manière dont le boulon de levage est fixé dépend de la situation spécifique et doit être sûr et fiable.

**3.2 Installation de l'unité intérieure**

- (1) Lors du montage des oreilles de suspension de l'unité intérieure sur les boulons de levage, enclenchez les rondelles des écrous des boulons de levage dans les trous oblongs des oreilles de suspension. Les écrous et rondelles supérieurs et inférieurs sont illustrés à la figure 3.5.
- (2) Réglez la hauteur de l'unité intérieure.
- (3) Utilisez un niveau à bulle pour vérifier que le corps de l'appareil est de niveau (faisant basculer le corps de l'appareil vers le bas en direction du côté évacuation), comme illustré à la Figure 3.6.

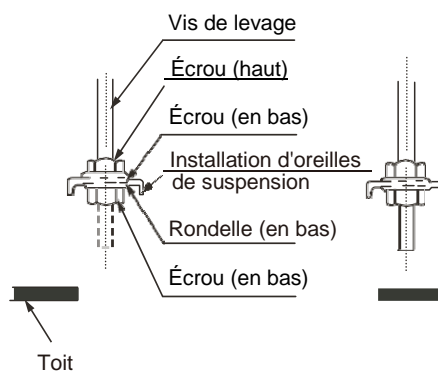

Illustr. 3.5

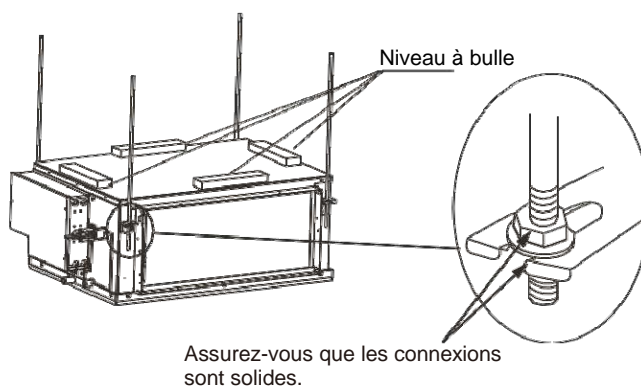

Illustr. 3.6

### 3.3 Dimensions

#### 3.3.1 Dimensions de montage des boulons de suspension et emplacement des connexions (Unité : mm)

16.0KW

Unité : mm

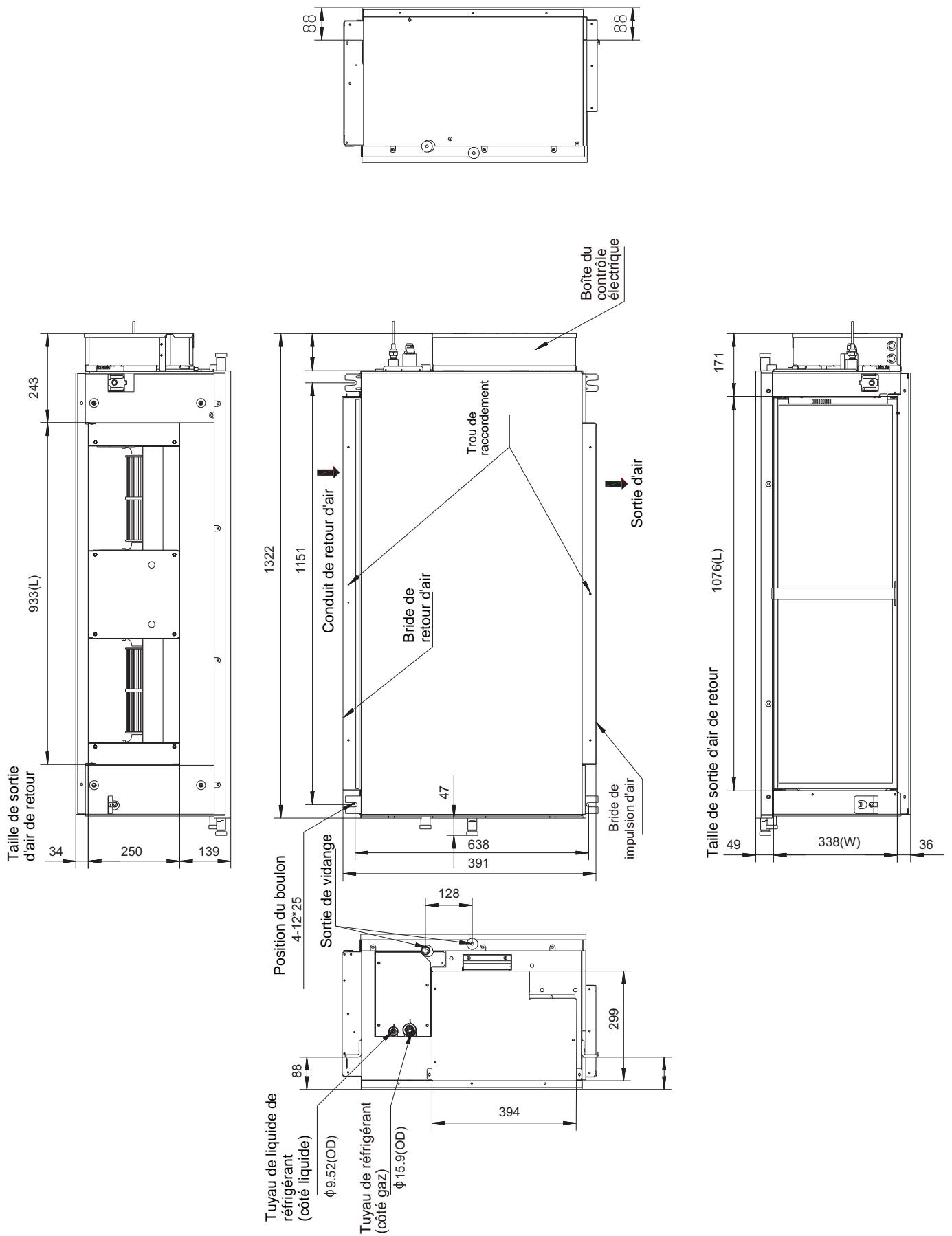

Illustr. 3.7



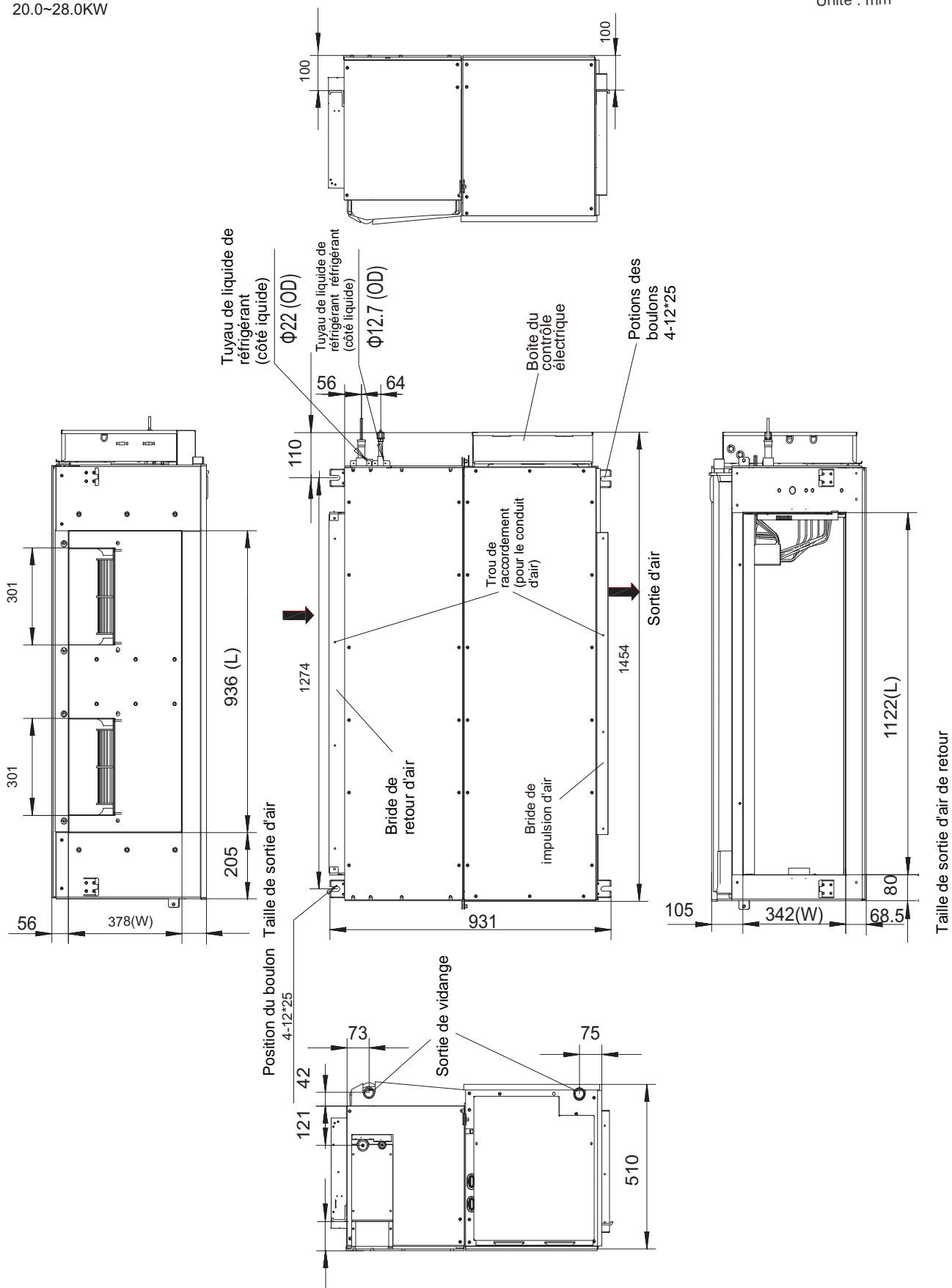

Illustr. 3.8

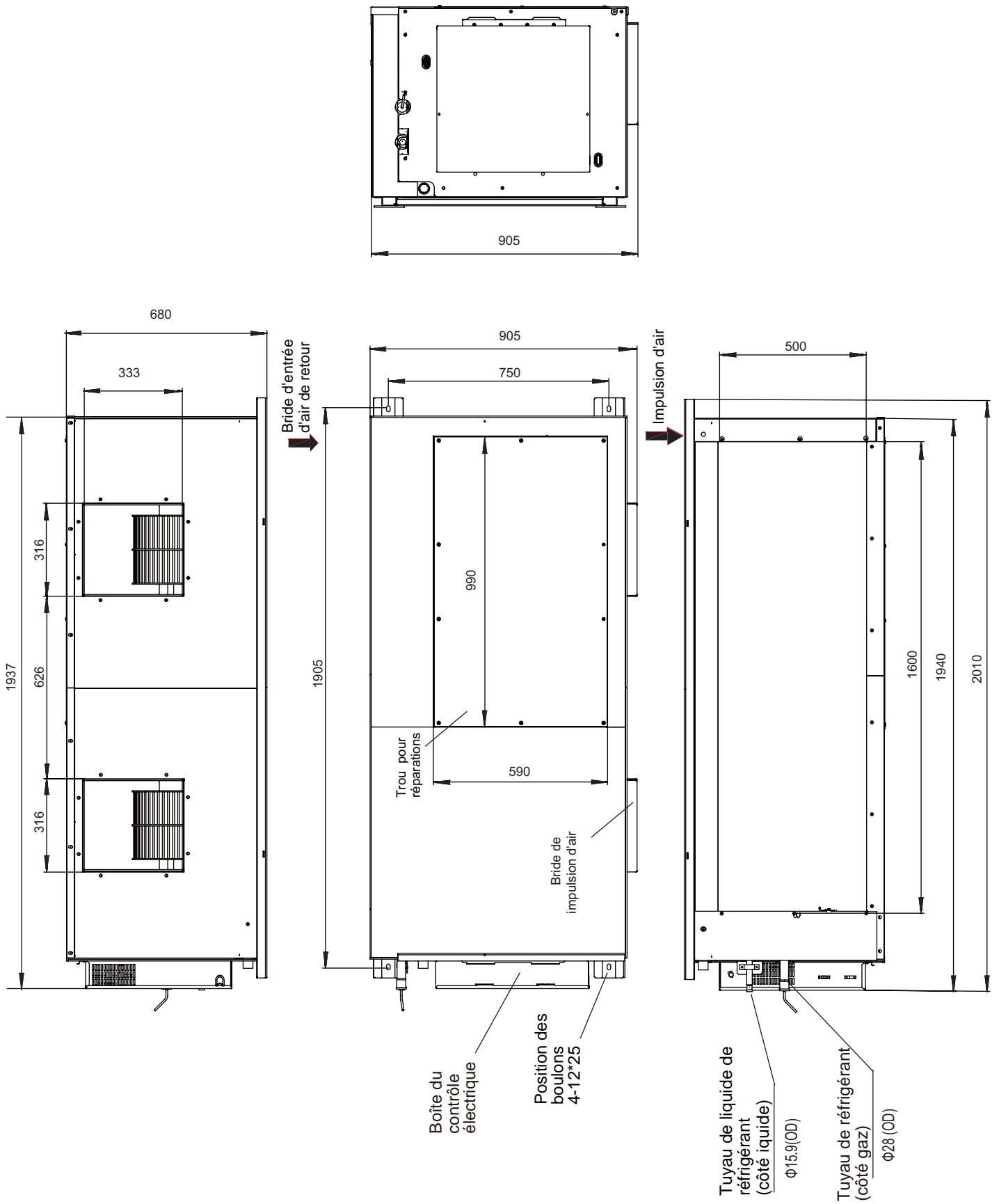

Illustr. 3.9

## 4. Installation de la tuyauterie de réfrigérant

### 4.1 Exigences relatives à la longueur et au niveau de différence pour les raccordements de tuyauterie aux unités intérieures et extérieures

Les exigences de longueur et de niveau différentiel pour la tuyauterie de réfrigérant sont différentes pour les différentes unités intérieures et extérieures. Voir le manuel d'installation de l'unité extérieure.

### 4.2 Matériel et taille des tuyaux

1. Matériau de la tuyauterie : Tubes en cuivre pour gaz réfrigérant.
2. Longueur de la tuyauterie Choisissez et achetez des tubes de cuivre qui correspondent à la longueur et à la taille calculées pour le modèle choisi dans le manuel d'installation de l'unité extérieure et aux exigences réelles de votre projet.

### 4.3 Conception de la tuyauterie

1. Selle correctement los dos extremos de la tubería antes de conectar las tuberías interiores y exteriores. Une fois descellé, branchez le plus rapidement possible la tuyauterie des unités intérieure et extérieure pour éviter que de la poussière ou d'autres débris ne pénètrent dans le système de tuyauterie par les extrémités non scellées, car cela pourrait entraîner un dysfonctionnement du système.
2. Si le tuyau doit passer à travers les murs, percer l'ouverture dans le mur et sceller le tuyau avant de le faire passer par le trou.
3. Placez la tuyauterie de raccordement du réfrigérant et le câblage de communication de l'unité intérieure et de l'unité extérieure ensemble et accouplez-les solidement pour éviter que l'air n'entre et que le condensat ne forme de l'eau qui pourrait s'infiltrer.
4. Insérez les tuyaux et le câblage de l'extérieur de la pièce à travers l'ouverture du mur jusqu'à la pièce. Soyez prudent lorsque vous posez des tuyaux. Ne pas endommager les tuyaux.

### 4.4 Installation de tuyauterie

- ◆ Reportez-vous au manuel d'installation fourni avec l'unité extérieure pour l'installation de la tuyauterie de réfrigérant de l'unité extérieure.
- ◆ Toutes les conduites de réfrigérant doivent être correctement isolées, sinon de l'eau de condensation peut se former. Pour isoler les tuyaux, utiliser des matériaux d'isolation thermique capables de résister à des températures supérieures à 120°C. De plus, l'isolation de la conduite de réfrigérant doit être renforcée (20 mm ou plus d'épaisseur) dans les situations où la température et/ou l'humidité sont élevées (au-dessus de 30°C ou lorsque l'humidité dépasse RH80%). Sinon, la surface du matériau d'isolation thermique risque d'être exposée.
- ◆ Avant de travailler, vérifiez que le fluide frigorigène est du R410A. En cas d'utilisation d'un fluide frigorigène incorrect, l'appareil risque de ne pas fonctionner correctement.
- ◆ En dehors du réfrigérant spécifié, ne laissez pas l'air ou d'autres gaz pénétrer dans le circuit frigorifique.
- ◆ Si une fuite de réfrigérant se produit pendant l'installation, assurez-vous de bien ventiler la pièce.
- ◆ Utilisez deux robinets pour installer ou enlever le tuyau, un robinet commun et une clé dynamométrique. Voir l'illustr. 4.1)

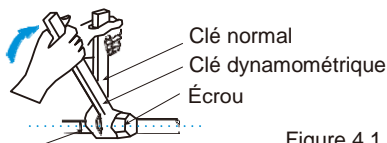

Figure 4.1

Raccordements de tuyauterie

- ◆ Insérez l'écrou en laiton (raccord) dans le tuyau et évasez le tuyau. Consultez le tableau suivant pour connaître la taille du manchon et le couple de serrage approprié.

Diamètre extérieur (mm)	Couple de serrage	Diamètre d'ouverture élargi (A)	Évasée
Φ6.35	14.2-17.2 N·m	8,3-8,7 mm	<p>Illustr. 4.2</p>
Φ9.53	32.7-39.9 N·m	12-12,4 mm	
Φ12.7	49.5-60.3 N·m	15,4-15,8 mm	
Φ15.9	61.8-75.4 N·m	18,6-19 mm	
Φ19.1	97.2-118.6 N·m	22,9-23,3 mm	

#### ⚠ Précaution :

- Appliquer le couple de serrage correct en fonction des conditions d'installation. Un couple de serrage excessif endommagera la connexion ou ne sera pas serré si un couple de serrage insuffisant est appliqué, ce qui entraîne une fuite.

- ◆ Avant d'installer l'écrou en laiton sur le tuyau, appliquez un peu d'huile de refroidissement (à l'intérieur et à l'extérieur), puis tournez-le trois ou quatre fois avant de le serrer. Voir l'illustr. 4.3

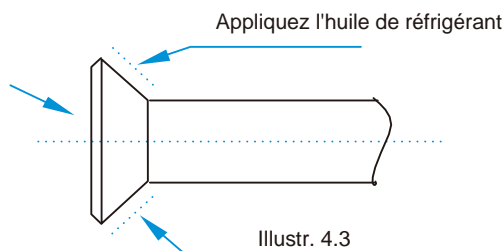

Illustr. 4.3

#### ⚠ Précautions à prendre lors du soudage de tuyauteries de fluide frigorigène

- Le soudage de tubes de refroidissement, remplissez d'abord les tubes avec de l'azote pour expulser l'air dans les tubes. S'il n'est pas rempli d'azote pendant le soudage, une grande quantité de film de rouille se forme à l'intérieur de la conduite, ce qui peut entraîner un mauvais fonctionnement du système de climatisation.
- Le soudage peut être effectué sur des conduites de réfrigérant lorsque le réfrigérant a été rempli d'azote gazeux.
- Lorsque le tube est rempli d'azote pendant le soudage, l'azote doit être réduit à 0,02 MPa à l'aide de la soupape de décompression. Voir l'illustr. 4.4)

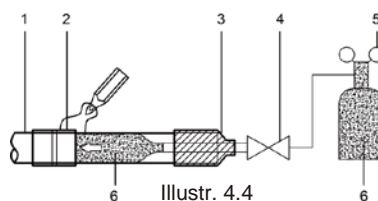

1	Tuyau en cuivre
2	Section en cours de soudage
3	Raccordement de l'azote
4	Valve manuel
5	Réducteur de pression
6	Azote

### 4.5 Test d'étanchéité

Vérifiez l'étanchéité du système conformément aux instructions du manuel d'installation de l'unité extérieure.

#### ⚠ Précaution :

- Le test d'étanchéité permet de s'assurer que les vannes d'arrêt de l'unité extérieure sont toutes fermées (conserver les réglages d'usine).

### 4.6 Traitement d'isolation thermique pour les raccords de tuyauterie gaz-liquide de l'unité intérieure

- ◆ Le traitement d'isolation thermique est effectué dans les conduites de gaz et de liquide de l'unité intérieure, respectivement.
  - a. La tuyauterie côté gaz doit utiliser un matériau d'isolation thermique capable de résister à des températures de 120°C et plus.
  - b. Pour les raccords de tuyaux de l'unité intérieure, utiliser la gaine isolante en cuivre (raccord 2) pour effectuer le traitement d'isolation et fermer toutes les ouvertures.

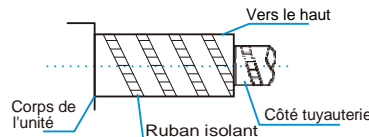

Illustr. 4.5

### 4.7 Vide

Créez un vide dans le système en suivant les instructions du manuel d'installation de l'unité extérieure.

#### ⚠ Précaution :

- Pour réaliser le vide, s'assurer que les vannes d'arrêt de l'unité extérieure sont toutes fermées (maintenir l'état d'usine).

### 4.8 Réfrigérant

Chargez l'installation avec du réfrigérant conformément aux instructions du manuel d'installation de l'unité extérieure ou selon le projet réalisé à l'aide du logiciel MUNDOCLIMA "Software".

## 5. Installation d'une conduite de condensat

### 5.1 Installation de la tuyauterie de condensat de l'unité intérieure

1. Utiliser des tuyaux en PVC pour la tuyauterie de condensat. Selon le scénario d'installation, les utilisateurs peuvent acheter la longueur de tuyau appropriée. Le diamètre du tuyau doit être au moins égal à celui du corps de l'appareil.
2. Insérer le tuyau de condensat dans l'extrémité du tuyau de raccordement d'aspiration d'eau du corps de l'unité et utiliser le collier (raccord 4) pour maintenir solidement les tuyaux avec le revêtement isolant pour le tuyau de sortie d'eau.
3. Utilisez le revêtement isolant de la conduite du condenseur (raccord) pour regrouper les conduites d'aspiration et de refoulement d'eau de l'unité intérieure (en particulier à l'intérieur), et utilisez la bride (raccord 4) pour les assembler solidement afin d'empêcher la pénétration d'air et la condensation.
4. Pour éviter tout reflux d'eau dans le climatiseur lorsque le fonctionnement est arrêté, le tuyau d'évacuation d'eau doit être incliné vers l'extérieur (côté évacuation) sur une pente de plus de 1/100. Assurez-vous que le tuyau ne gonfle pas ou n'emmagasine pas d'eau, sinon il causera des bruits étranges. Voir l'illustr. 5.1)
5. Lors du raccordement de la tuyauterie de condensat, ne tirez pas avec force sur celle-ci pour éviter de desserrer les raccords de la tuyauterie d'aspiration d'eau. En même temps, réglez un point d'appui tous les 0,8~1 m pour éviter que les tuyaux d'évacuation d'eau ne se plient. Voir l'illustr. 5.1)

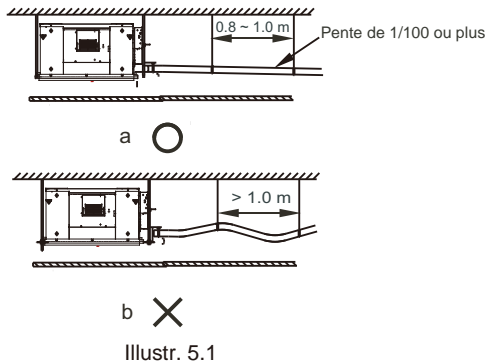

6. Lors du raccordement à un long tuyau de condensat, les raccords doivent être recouverts d'une gaine isolante pour éviter que le long tuyau ne se détache.
7. Installez la tuyauterie de condensat tel qu'illustré à la figure 5.2a (sans pompe d'évacuation) et à la figure 5.2b (avec pompe d'évacuation). La sortie de la conduite de condensat ne doit pas être supérieure à la hauteur d'évacuation de l'eau, assurant une pente descendante de plus de 1/100.

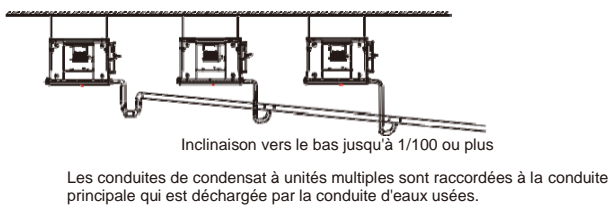

Figure 5.2a (sans pompe à eau)

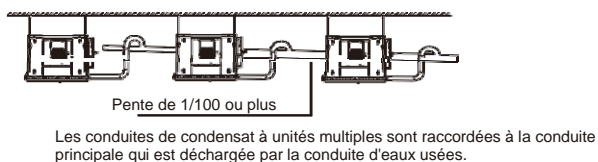

Figure 5.2b (avec pompe à eau)

8. L'extrémité du tuyau doit être à plus de 50 mm du sol ou de la base de la fente d'évacuation de l'eau, ne pas y verser d'eau.

9. Installez le siphon.

- (1) Pour la tuyauterie de condensat raccordée au bac d'évacuation principal de l'unité intérieure, la tuyauterie d'évacuation de l'eau doit comporter un siphon de stockage de l'eau pour éviter que la pression de charge ne s'accumule et ne provoque une mauvaise évacuation de l'eau, des fuites d'eau ou l'évacuation d'eau du bac de condensat lorsque l'unité intérieure est en service.
- (2) Dans un scénario où l'unité intérieure fonctionne en continu pendant de longues périodes de temps (48 heures ou plus), en fonctionnement continu ou lorsque l'humidité relative de l'air est de 85 % ou plus, raccorder le tuyau d'évacuation d'eau du bac de vidange secondaire au tuyau principal et installer ensuite le siphon de stockage. Installer un piège à eau comme illustré à la figure 5.3. Installez l'appareil de manière à ce qu'il soit facile à nettoyer.

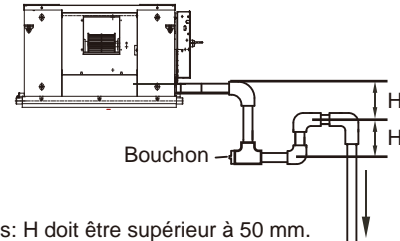

Figure 5.3 Schéma du siphon de stockage d'eau

#### ⚠ Précaution

- S'assurer que tous les raccords du système de tuyauterie sont bien scellés afin d'éviter les fuites d'eau.

### 5.2 Essai au condensat

Avant de procéder à l'essai, s'assurer que la tuyauterie de condensat est exempte de plis ou de pinces, et vérifier que chaque raccordement est correctement scellé. Effectuer le test avant de poser la toiture.

#### 5.2.1 Unité intérieure sans pompe de drainage

- (1) Utilisez un tube pour injecter environ 2000 ml d'eau dans le bac d'égouttage.
- (2) Vérifiez que la sortie du tuyau de vidange évacue correctement l'eau (en fonction de la longueur du tuyau, l'évacuation peut se produire dans un délai d'environ 1 minute), et vérifiez l'absence de fuites d'eau à chaque joint.

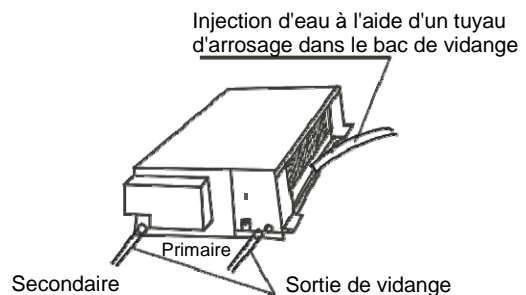

Figure 5.4 Vérification de l'évacuation de l'eau

#### 5.2.2 Unité intérieure avec pompe de drainage

- (1) Utilisez un tube pour injecter environ 2000 ml d'eau dans le bac d'égouttage.
- (2) Allumez l'alimentation électrique et réglez la climatisation pour qu'elle fonctionne en mode froid. Vérifiez le bruit de fonctionnement de la pompe de vidange ainsi que si l'eau est correctement évacuée de la sortie d'évacuation d'eau.
- (3) Arrêtez la climatisation. Attendez trois minutes, puis vérifiez s'il y a quelque chose d'inhabituel. Si la disposition de la tuyauterie de condensat n'est pas correcte, un débit d'eau excessif provoquera l'erreur de niveau d'eau et le code d'erreur "EE" s'affichera à l'écran. Il peut même y avoir de l'eau qui déborde du bac de vidange.
- (4) Continuez d'ajouter de l'eau jusqu'à ce que l'alarme de niveau d'eau excessif soit activée. Vérifiez si la pompe de drainage draine l'eau immédiatement. Après trois minutes, si le niveau d'eau ne descend pas en dessous du niveau d'alerte, l'appareil s'arrête. A ce moment, vous devez couper l'alimentation électrique et vidanger l'eau accumulée avant de pouvoir mettre l'appareil en marche normalement.
- (5) Débranchez l'unité.

## 6. Installation d'un conduit d'air

### 6.1 Conception et installation

- (1) Pour éviter les courts-circuits dans l'alimentation d'air, les conduits d'évacuation et de reprise d'air ne doivent pas être trop rapprochés.
- (2) Avant d'installer le conduit d'air, s'assurer que la pression statique du conduit d'air se trouve dans la plage autorisée de l'unité intérieure (voir paragraphe 6.2).
- (3) Raccordez le conduit en toile aux conduits de retour et d'évacuation d'air afin d'éviter que les vibrations de l'appareil intérieur ne soient transmises au plafond.
- (4) Utilisez des matériaux d'isolation thermique d'une épaisseur de 25 mm ou plus pour éviter la condensation dans le conduit d'air.
- (5) Raccordez le conduit d'air comme indiqué à la figure 6.1.

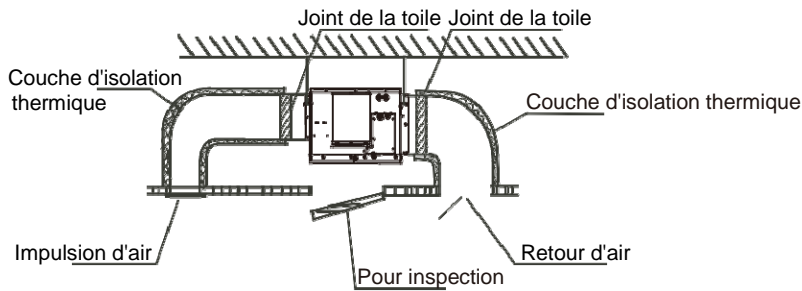

Illustr. 6.1

Remarques : La préparation sur place est requise pour tous les composants, à l'exception de la climatisation.

#### ⚠ Précaution :

- Une fois que le corps du climatiseur et les joint de la toile sont rivetés, la plaque de la bride supérieure doit être fixée avec des vis. (Les vis M6 x 12 sont préparées sur place.)

### 6.2 Rendement du ventilateur

Illustr. 6.1 : Modèle 160

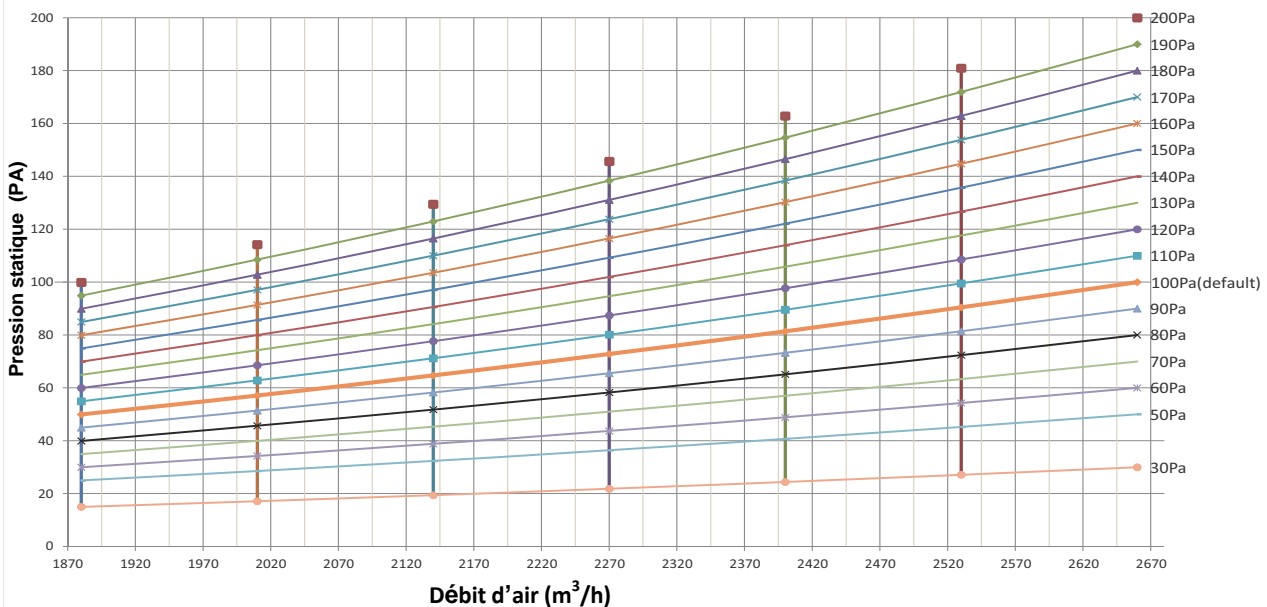

Illustr. 6.2 : Modèles 200 / 250 / 280

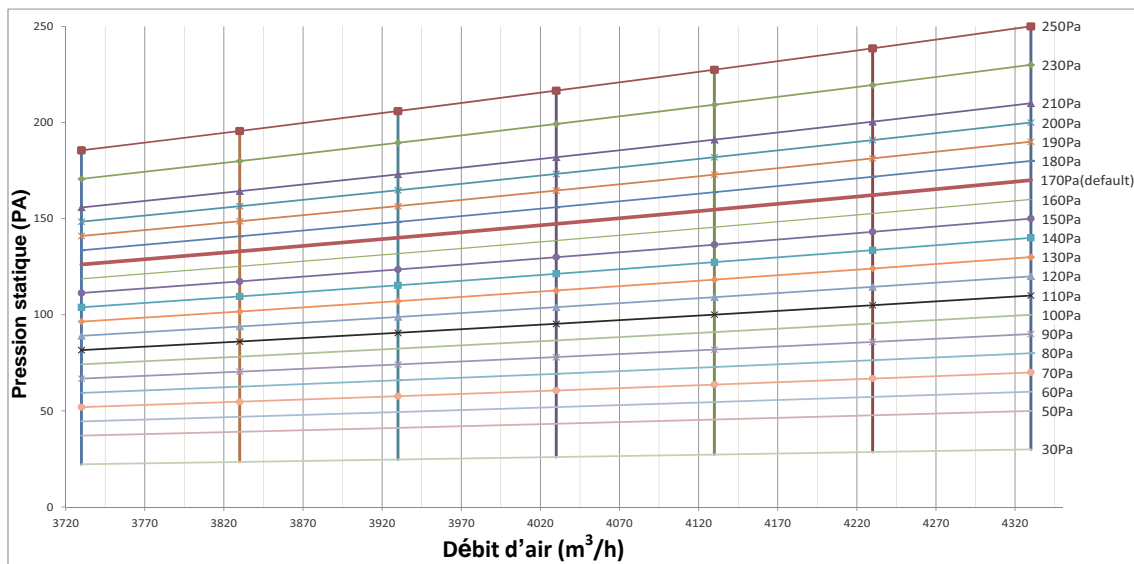

Illustr. 6.3 : Modèles 400/450

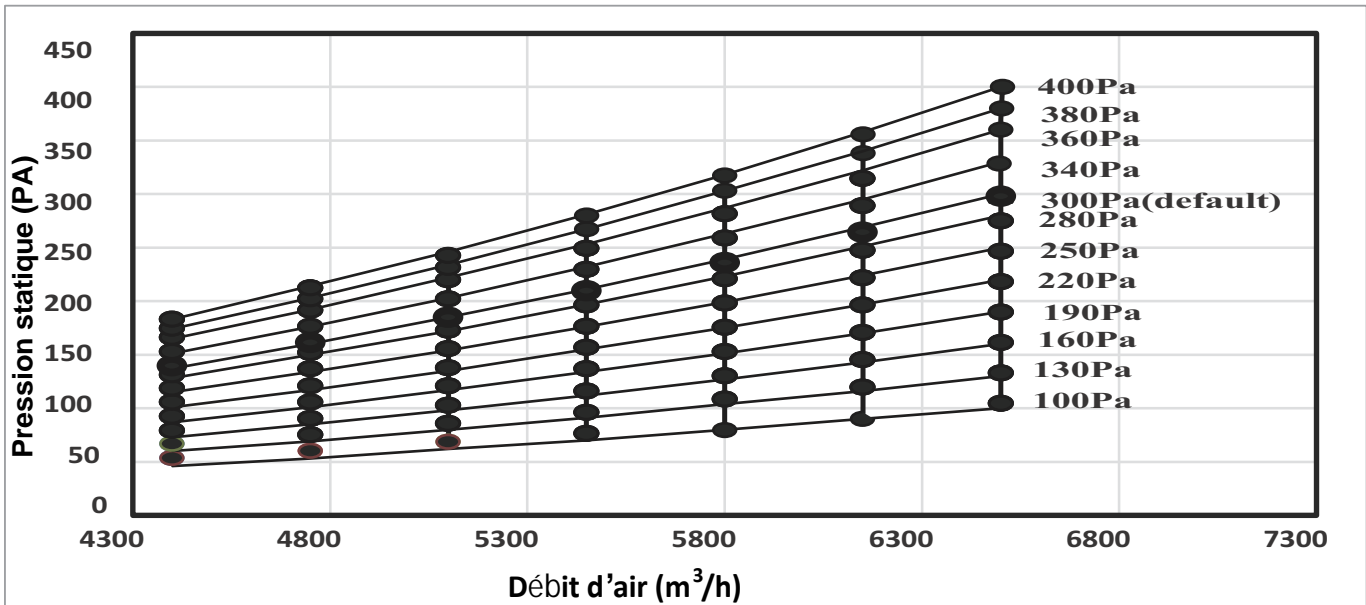

Illustr. 6.4 : Modèle 560

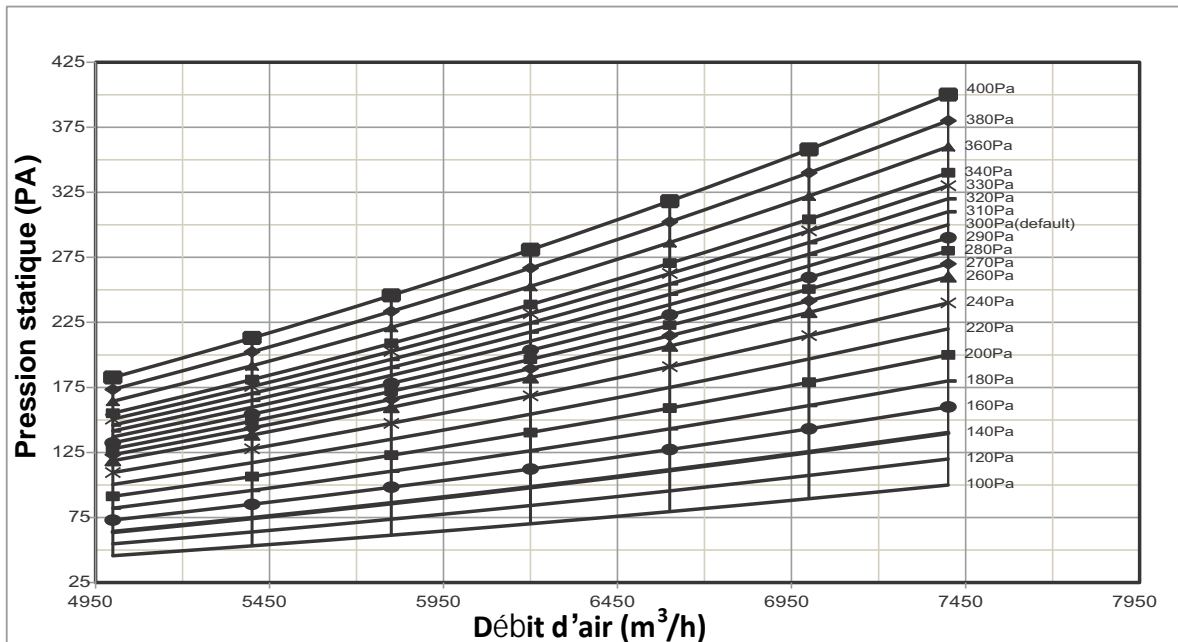

◆ Ajuster la pression statique appropriée (ESP) en fonction des conditions d'installation réelles. Sinon, cela peut causer des problèmes.

- Si le conduit est long et que le réglage ESP est petit, le débit d'air sera très faible, ce qui entraînera une mauvaise performance.
- Si le conduit est court et que le réglage ESP est important, le débit d'air sera très important, ce qui entraînera un bruit de fonctionnement plus élevé et même l'eau pourra être expulsée par la sortie d'air.

◆ L'ESP peut être réglé via le commutateur DIP SW2 sur la carte mère ou la nouvelle commande câblée. Veuillez vous référer à la partie "7.3 Configuration des interrupteurs DIP de la carte principale" pour la configuration de SW2 ou au manuel de commande câblé pour la configuration de la commande câblée.

• Quatre ESPs peuvent être réglés via le commutateur DIP SW2.

Capacité	ESP1	ESP2	ESP3	ESP4
16.0kW	100Pa	50Pa	170Pa	200Pa
20.0-28.0kW	170Pa	100Pa	200Pa	250Pa
40-56kW	300Pa	100Pa	200Pa	400Pa

Vingt ESP peuvent être réglés grâce à la nouvelle commande par câble.

Capacité	00	01	02	03	04	05	06	07	08	09
16kW	30Pa	50Pa	60Pa	70Pa	80Pa	90Pa	100Pa	110Pa	120Pa	130Pa
20-28kW	30Pa	50Pa	60Pa	70Pa	80Pa	90Pa	100Pa	110Pa	120Pa	130Pa
40-56kW	100Pa	120Pa	140Pa	160Pa	180Pa	200Pa	220Pa	240Pa	260Pa	270Pa

Capacité	10	11	12	13	14	15	16	17	18	19
16kW	140Pa	150Pa	160Pa	170Pa	180Pa	190Pa	200Pa	200Pa	200Pa	200Pa
20-28kW	140Pa	150Pa	160Pa	170Pa	180Pa	190Pa	200Pa	210Pa	230Pa	250Pa
40-56kW	280Pa	290Pa	300Pa	310Pa	320Pa	330Pa	340Pa	360Pa	380Pa	400Pa

Instructions de sélection pour le réglage de la pression statique par l'intermédiaire de l'unité de commande câblée.

- 1) La pression statique peut être réglée à l'aide de la commande câblée avec la fonction de réglage de la pression statique (par ex. WDC-86E/KD).
- 2) Pour accéder à l'interface de paramétrage, appuyez pendant 5 secondes sur la touche "Fonction" + la touche "Mode" (l'appareil doit être éteint) ;
- 3) Après avoir accédé à l'interface de paramétrage, "C0" apparaît dans la zone de température. Appuyez sur les boutons "▲" et "▼" pour modifier le code du paramètre. Après avoir sélectionné "C9", appuyez sur la touche "OK" pour accéder à l'interface de paramétrage. Appuyez sur les touches "▲" et "▼" pour régler la valeur du paramètre (le tableau suivant indique les pressions statiques correspondantes des valeurs). Appuyez sur la touche "OK" pour enregistrer les paramètres et terminer le paramétrage.
- 4) Appuyez sur "Annuler" pour revenir au calque précédent jusqu'à ce que vous quittiez les réglages des paramètres, ou quittez les réglages des paramètres lorsqu'il n'y a pas d'opérations après 60 secondes.
- 5) A l'interface de paramétrage, la commande câblée ne répond pas au signal de la télécommande. La commande câblée ne répond pas au signal de télécommande APP.
- 6) Les touches "Mode", "Vitesse du ventilateur", "Oscillation", "Fonction" et "On/Off" ne sont pas valables dans l'interface de paramétrage.



## 7. Câbles électriques

### ⚠ Avertissement

- Toutes les pièces, matériaux et travaux électriques fournis doivent être conformes aux réglementations locales.
- Utilisez seulement des câbles en cuivre.
- Utilisez une alimentation spécifique pour les climatiseurs. La tension d'alimentation doit correspondre à la tension nominale. Les travaux de câblage électrique doivent être effectués par un technicien professionnel et doivent respecter les étiquettes indiquées sur le schéma électrique.
- Avant d'effectuer des travaux de raccordement électrique, débranchez l'alimentation électrique afin d'éviter tout risque de blessure par électrocution.
- Le circuit d'alimentation du climatiseur externe doit comporter une ligne de terre, et la ligne de terre du cordon d'alimentation connecté à l'unité intérieure doit être fermement connectée à la ligne de terre de l'alimentation électrique externe.
- Les dispositifs de protection contre les fuites doivent être configurés conformément aux normes techniques locales et aux exigences des appareils électriques et électroniques.
- Le câblage fixe raccordé doit être équipé d'un dispositif de sectionnement tous pôles avec un espacement minimal des contacts de 3 mm.
- La distance entre le câble d'alimentation et la ligne de signal doit être d'au moins 300 mm pour éviter toute interférence électrique, dysfonctionnement ou dommage aux composants électriques. En même temps, ces tuyaux ne doivent pas entrer en contact avec les tuyaux et les vannes.
- Choisissez un câblage électrique qui répond aux exigences électriques correspondantes.
- Ne le raccorder à l'alimentation électrique qu'une fois tous les travaux de câblage et de raccordement terminés, et vérifiez soigneusement qu'il est correct.

### 7.1 Connexion du cordon d'alimentation

- ◆ Utilisez une alimentation électrique spécifique à l'unité intérieure différente de celle de l'unité extérieure.
- ◆ Utilisez la même alimentation, le même disjoncteur et le même dispositif de protection contre les fuites pour les unités intérieures connectées à la même unité extérieure.

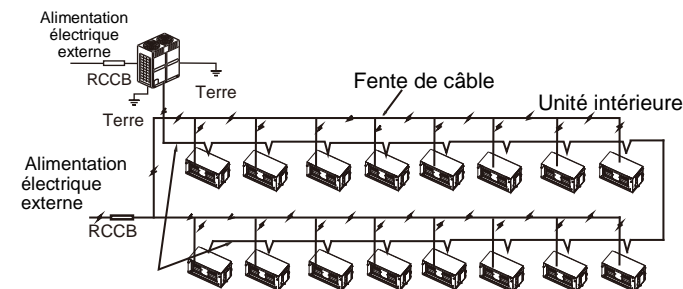

Câble de communication entre l'unité intérieure et l'unité extérieure

Illustr. 7.1

La figure 7.2 montre la borne d'alimentation de l'unité intérieure.

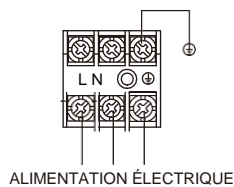

Illustr. 7.2

Lors du raccordement à la borne d'alimentation, utiliser des bornes circulaires avec gaine isolante (voir figure 7.3). Utilisez un cordon d'alimentation conforme aux spécifications et connectez-le de façon sécuritaire. Pour éviter que le câble ne soit arraché par une force extérieure, assurez-vous qu'il est solidement fixé. Si les cosse circulaires ne peuvent pas être utilisées avec la gaine isolante, veillez à le faire :

- Ne connectez pas deux câbles d'alimentation de diamètres différents à la même borne d'alimentation (cela peut provoquer une surchauffe des câbles), voir Ill. 7.4

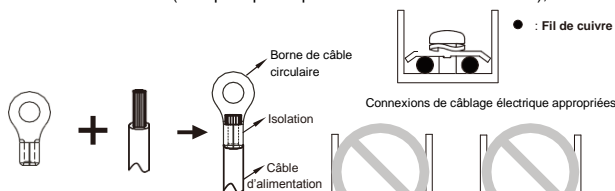

Illustr 7.3

Illustr 7.4

## 7.2 Spécifications du câblage électrique

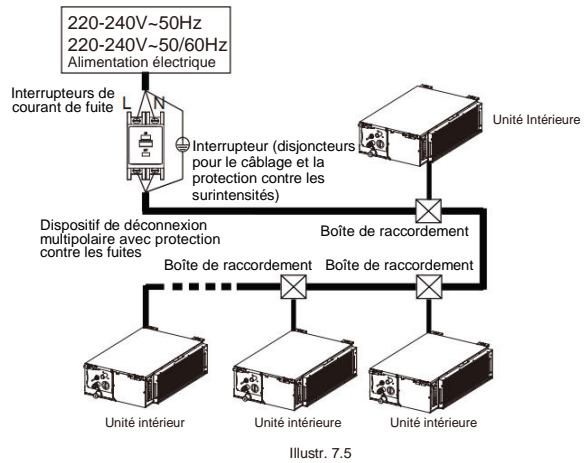

Illustr. 7.5

Se reporter aux tableaux 7.1 et 7.2 pour les spécifications des câbles d'alimentation et de communication. Une capacité de câblage trop faible peut provoquer une surchauffe du cordon d'alimentation et provoquer des accidents lorsque l'appareil est brûlé et endommagé.

Tableau 7.1

Modèle		16-56 kW
Alimentation électrique	Phase	1- phase
	Voltage et fréquence	220-240V-50Hz 220-240V-50/60Hz
Câble de communication entre l'unité intérieure et l'unité extérieure		Blindage 3xAWG16-AWG20
Câble de communication entre l'unité intérieure et l'unité de commande câblée*		Blindage AWG16-AWG20
Fusibles de terrain		15 A

Capacité	Alimentation électrique				IFM	
	Hz	Volt	MCA	MFA	kW	FLA
16,0kW	50	220-240	4,7	15	0,56	3,8
20,0kW			6,7	15	0,8	5,4
25,0kW			6,7	15	0,96	5,4
28,0kW			6,7	15	0,96	5,4
40,0-45,0kW			12,5	30	1,84	12,4
56,0kW			15,4	30	1,84	12,4

Abréviations :

MCA: Ampères circuit min.  
MFA: Ampérage maximal du fusible  
IFM : Moteur de ventilateur interne  
kW : Puissance nominale du moteur  
FLA : Ampérage à pleine charge

### ⚠ Avertissement

Se référer aux lois et règlements locaux pour déterminer la puissance et les dimensions du câblage. Demandez à un professionnel de choisir et d'installer le câblage.

### 7.3 Câblage de communication

- ◆ Utilisez uniquement des câbles blindés pour le câblage de communication. Tout autre type de câble peut produire des interférences de signal qui provoqueront un dysfonctionnement de l'appareil.
- ◆ N'effectuez pas de travaux électriques tels que des travaux de soudage lorsque la machine est sous tension.
- ◆ Tous les câbles blindés du réseau sont interconnectés, et seront éventuellement mis à la terre au même point "⊕".
- ◆ N'attachez pas les conduites de réfrigérant, les cordons d'alimentation et le câblage de communication ensemble. Lorsque le cordon d'alimentation et le câblage de communication sont parallèles, la distance entre les deux lignes doit être de 300 mm ou plus pour éviter les interférences dues aux sources de signaux.
- ◆ Le câblage de communication ne doit pas former une boucle fermée.

### 7.3.1 Câble de communication entre l'unité intérieure et l'unité extérieure

- ◆ Les unités intérieures et extérieures communiquent via le port série RS485 (PQE Terminals).
- ◆ Le câblage de communication entre l'unité intérieure et l'unité extérieure doit relier les unités les unes après les autres en chaîne, de l'unité extérieure à l'unité intérieure, et la couche blindée doit être correctement mise à la terre, et une résistance doit être ajoutée à la dernière unité intérieure pour améliorer la stabilité du système de communication (voir illustration 7.6).
- ◆ Un câblage incorrect, tel qu'une connexion en étoile ou un anneau fermé, provoquera une instabilité dans le système de communication et des anomalies dans le contrôle du système.
- ◆ Utilisez un câble blindé à trois fils (supérieur ou égal à 0,75 mm<sup>2</sup>) pour le câblage de communication entre les unités intérieures et extérieures. Assurez-vous que le câblage est correctement branché. Le câble de raccordement pour ce câble de communication doit provenir de l'unité extérieure principale.

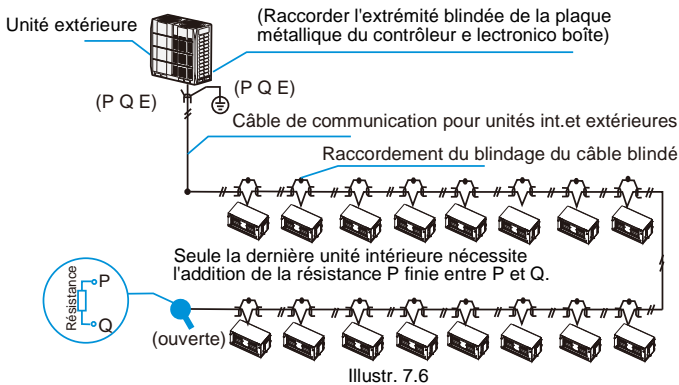

### 7.3.2 Câblage de communication entre l'unité intérieure et le câblage de commande

La commande câblée et l'unité intérieure peuvent être connectées de différentes manières, selon les formes de communication.

- 1) Pour le mode de communication bidirectionnelle : Utilisez 1 commande câblée pour commander 1 unité intérieure ou 2 commandes câblées (une commande maître et une commande esclave) pour commander 1 unité intérieure (voir Figure 7.7) ; Utilisez 1 commande câblée ou 2 pour commander plusieurs unités intérieures (une commande maître et une commande esclave) pour commander plusieurs unités intérieures (voir Figure 7.8) ;

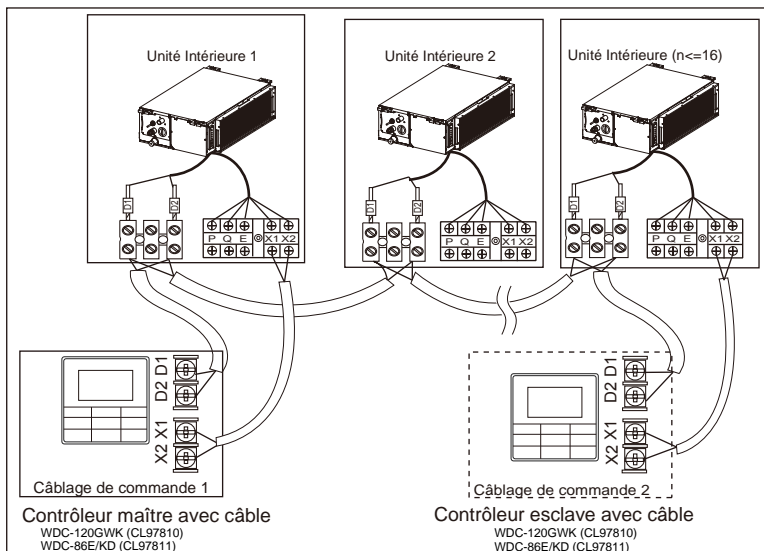
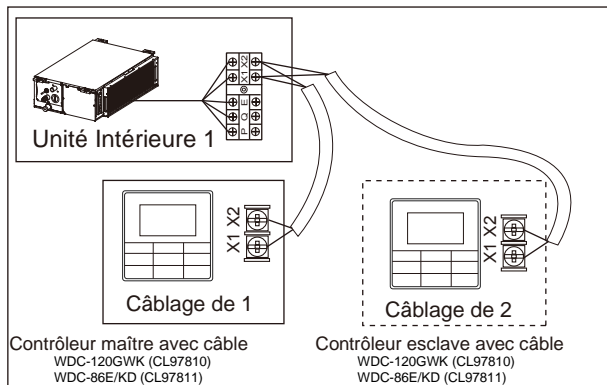

- 2) Pour le mode de communication unidirectionnel : Utilisez 1 commande câblée pour commander 1 unité intérieure (voir Figure 7.9).

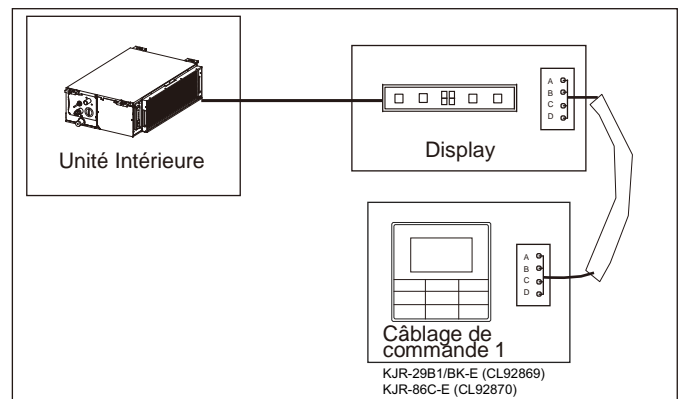

- ◆ Les ports X1, X2, D1, D2 de la carte de commande principale et le port de communication unidirectionnel (sur l'écran du récepteur) sont destinés à différents types de commande câblée (voir Figure 7.10).
- ◆ Utilisez les câbles de connexion (accessoire 8) pour connecter les ports D1, D2.

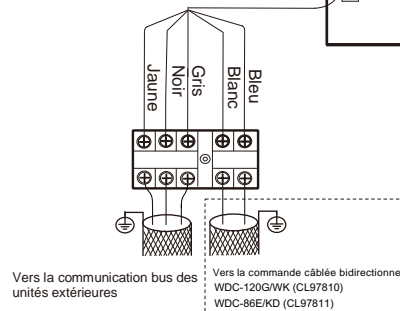
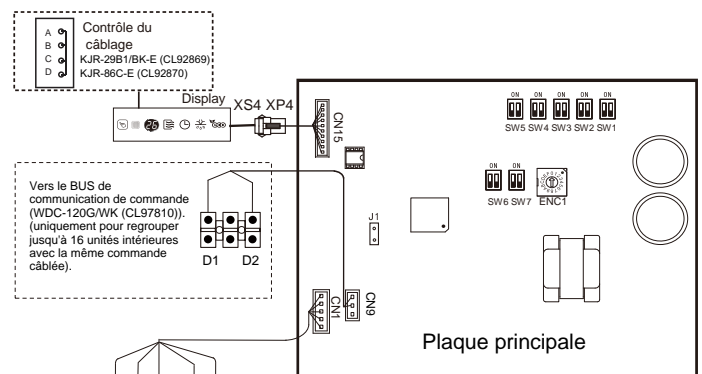

#### ⚠ Précaution :

- Pour la méthode de connexion spécifique, se référer aux instructions de câblage et de connexion dans le manuel de commande correspondant.

### 7.4 Manipulation des points de connexion du câblage électrique

- ◆ Une fois le câblage et les connexions effectués, utilisez des sangles de fixation pour fixer correctement le câblage, de sorte que le joint de connexion ne puisse pas être séparé par une force extérieure. Le câblage de raccordement doit être droit pour que le couvercle du boîtier électrique soit de niveau et puisse être fermé hermétiquement.
- ◆ Utilisez des matériaux d'isolation et d'étanchéité professionnels pour sceller et protéger les fils perforés. Une mauvaise étanchéité peut causer de la condensation et l'entrée de petits animaux et d'insectes qui peuvent court-circuiter des parties du système électrique, causant la défaillance du système.



## 8. Configuration du micro-interrupteur

### 8.1 Ajustements de capacité

Réglez l'interrupteur DIP sur la carte principale du boîtier de commande électrique intérieur pour qu'il convienne à différentes utilisations. Une fois les réglages effectués, assurez-vous de remettre l'appareil hors tension puis sous tension. Si l'alimentation n'est pas coupée et reconnectée, les réglages ne seront pas exécutés.



### ENC1 Capacité des commutateurs DIP:

ENC1 + SW7		ENC1 + SW7	
Position	Réglage de la capacité de réfrigération	Position	Réglage de la capacité de réfrigération
Réglage	Capacité de réfrigération	Réglage	Capacité de réfrigération
0	2200W	8	10000W
1	2800W	9	11200W
2	3600W	A	12500W
3	4500W	B	14000W
4	5600W	C	16000W
5	7100W	D	18000W
6	8000W	E	20000W
7	9000W	F	25000W

#### ⚠ Précaution :

- Les interrupteurs DIP de capacité ont été configurés avant la livraison. Seul le personnel d'entretien professionnel doit modifier ces paramètres.

### 8.2 Configuration de l'adresse

Lorsque cette unité intérieure est connectée à l'unité extérieure, l'unité extérieure affecte automatiquement l'adresse à l'unité intérieure. Vous pouvez également utiliser la commande pour régler manuellement l'adresse.

- Les adresses de deux unités intérieures d'un même système ne peuvent pas être identiques.
- L'adresse réseau et l'adresse de l'unité intérieure sont identiques et ne doivent pas être configurées séparément.
- Une fois les réglages de direction terminés, marquez la direction de chaque unité intérieure pour faciliter l'entretien après-vente.
- Les commandes de l'unité intérieure centralisée se connectent à l'unité extérieure.

#### ⚠ Précaution :

- Une fois la connexion à l'unité intérieure de l'unité extérieure terminée, l'interrupteur DIP de la carte de commande principale de l'unité extérieure doit être réglé sur l'adressage automatique ; sinon, les unités du système intérieur ne seront pas commandées par la commande centralisée.
- Le système peut avoir jusqu'à 64 unités intérieures (adresse 0~63) en même temps. Chaque unité intérieure ne peut avoir qu'une seule adresse de commutateur DIP dans le système. Les adresses de deux unités intérieures d'un même système ne peuvent pas être identiques. Les appareils ayant la même adresse peuvent ne pas fonctionner correctement.

### 8.3 Réglages des commutateurs sur la carte mère

SW1_1	
SW1 [0]	La compensation de température en mode réfrigération est de 0°C
SW1 [1]	La compensation de température en mode réfrigération est de 2°C
SW1_2	
SW1 [0]	EEV en position 96 (pas à pas) en mode de chauffage
SW1 [1]	EEV en position 72 (pas à pas) en mode de chauffage

SW2	
SW2 [00]	Pression statique externe 1(ESP1)
SW2 [01]	Pression statique externe 2(ESP2)
SW2 [10]	Pression statique externe 3(ESP3)
SW2 [11]	Pression statique externe 4(ESP4)

Remarque :

Capacité	ESP1	ESP2	ESP3	ESP4
16.0kW	100Pa	50Pa	170Pa	200Pa
20.0-28.0kW	170Pa	100Pa	200Pa	250Pa
40.0-56.0kW	300Pa	100Pa	200Pa	400Pa

SW3_1	
SW3 [0]	Réservé
SW3 [1]	Effacer l'adresse de l'unité intérieure



SW3_2	
SW3 [0]	Réservé

SW4	
SW4 [00]	En mode chauffage, lorsque la température réglée est atteinte, le ventilateur fonctionne selon un cycle de 4 minutes d'arrêt / 1 minute spot
SW4 [01]	En mode chauffage, lorsque la température réglée est atteinte, le ventilateur fonctionne un cycle de 8 minutes d'arrêt / 1 minute spot
SW4 [10]	En mode chauffage, lorsque la température réglée est atteinte, le ventilateur fonctionne selon un cycle de 12 minutes d'arrêt / 1 minute spot
SW4 [11]	En mode chauffage, lorsque la température réglée est atteinte, le ventilateur fonctionne selon un cycle de 16 minutes d'arrêt / 1 minute spot

Pour plus de détails, reportez-vous au manuel de l'unité

SW5	
SW5 [00]	En mode chauffage, le ventilateur ne fonctionne pas lorsque la température moyenne de l'échangeur de chaleur intérieur (T2) est de 15 °C ou moins
SW5 [01]	En mode chauffage, le ventilateur ne fonctionne pas lorsque la température moyenne de l'échangeur de chaleur intérieur (T2) est de 20°C ou moins
SW5 [10]	En mode chauffage, le ventilateur ne fonctionne pas lorsque la température moyenne de l'échangeur de chaleur intérieur (T2) est de 24°C ou moins
SW5 [11]	En mode chauffage, le ventilateur ne fonctionne pas lorsque la température moyenne de l'échangeur de chaleur intérieur (T2) est de 15 °C ou moins

SW6	
SW6 [00]	La compensation de température en mode chauffage est de 6°C
SW6 [01]	La compensation de température en mode chauffage est de 2°C
SW6 [10]	La compensation de température en mode chauffage est de 4°C
SW6 [11]	La compensation de température en mode chauffage est de 0°C (utiliser la fonction follow me)

SW7_1	
SW7 [0]	Réservé
SW7_2	
SW7 [0]	Unité d'une puissance inférieure à 28 kW
SW7 [1]	Unité d'une puissance de 28 kW ou plus
J1	
J1	Fonction de redémarrage automatique activée
J1	Fonction de redémarrage automatique désactivée
0/1 définition de chaque commutateur d'indicatif de numérotation :	
 signifie 0	 signifie 1

### Remarque

- Tous les commutateurs DIP (y compris le commutateur DIP de capacité) sont configurés avant la livraison. Seul le personnel d'entretien professionnel doit modifier ces paramètres.
- Des réglages incorrects des interrupteurs DIP peuvent provoquer de la condensation, du bruit ou un dysfonctionnement inattendu du système.
- Le réglage par défaut du commutateur DIP est basé sur l'unité

### 8.4 Codes d'erreur et définition

Code	Description
E0	Conflit dans le mode de fonctionnement
E1	Erreur de communication entre les unités intérieure et extérieure
E2	Erreur du capteur de la température ambiante (T1)
E3	Erreur dans la sonde de température moyenne (T2) de l'échangeur de chaleur interne
E4	Erreur dans la sonde de température de sortie de l'échangeur thermique interne (T2B)
E6	Erreur du ventilateur intérieur
E7	Erreur EEPROM interne
Eb	Erreur de la bobine interne EEV
Ed	Erreur dans l'unité extérieure
EE	Erreur de niveau d'eau de condensation
FE	Aucune adresse n'a été attribuée à l'unité intérieure

## 9. Test de fonctionnement.

### 9.1 Aspects à prendre en compte avant le test de fonctionnement

- 1) Les unités intérieures et extérieures sont correctement installées ;
- 2) Les tuyaux et le câblage sont corrects ;
- 3) Il n'y a pas de fuites dans le système de tuyauterie du réfrigérant ;
- 4) L'évacuation de l'eau de condensation est fluide ;
- 5) L'isolement est complet ;
- 6) La ligne de terre a été correctement raccordée ;
- 7) La longueur de la conduite et la quantité de réfrigérant supplémentaire ont été enregistrées ;
- 8) La tension de l'alimentation électrique est la même que la tension nominale de l'équipement ;
- 9) Il ne doit y avoir aucun obstacle à l'entrée ou à la sortie d'air. L'endroit ne doit pas avoir de forts courants de vent.
- 10) Les robinets d'arrêt des conduites de gaz et de liquide ont été ouverts ;
- 11) Branchez l'alimentation électrique de l'unité extérieure de manière à ce que l'huile du compresseur soit chauffée en premier.

### 9.2 Test de fonctionnement.

Utilisez la télécommande/commande câblée pour contrôler et faire fonctionner la climatisation en mode réfrigération. Vérifiez les points suivants conformément au manuel. S'il y a un défaut, y remédier en se référant à la section "Dépannage" de ce manuel.

#### 9.2.1 Unité intérieur

- 1) L'interrupteur de la télécommande fonctionne normalement ;
- 2) Les touches de fonction de la télécommande fonctionnent normalement ;
- 3) La régulation de la température ambiante est normale ;
- 4) La LED est allumée ;
- 5) La touche de commande manuelle est normale ;
- 6) L'évacuation de l'eau des condenseurs est normale ;
- 7) Pas de vibrations ou de bruits étranges pendant le fonctionnement ;

#### 9.2.2 Unité extérieure

- 1) Pas de vibrations ou de bruits étranges pendant le fonctionnement ;
- 2) Si le vent, le bruit et la condensation affectent les voisins ;
- 3) Toute fuite de fluide frigorigène.

### Remarque

Une fois l'appareil mis sous tension, lorsque l'appareil est allumé ou démarré immédiatement après avoir été éteint, la climatisation a une fonction de protection qui retarde le démarrage du compresseur de 3 minutes.

## Manuel de l'utilisateur

Il existe deux types de précautions décrites ci-dessous :

- ⚠ Avertissement :** Le non-respect de cette norme peut entraîner la mort ou des blessures graves.
- ⚠ Précautions :** Le non-respect de cet avertissement peut entraîner des blessures ou endommager l'appareil.

Selon la situation, cela peut également entraîner des blessures graves.

Une fois l'installation terminée, enregistrez correctement le manuel pour référence ultérieure. Lorsque vous livrez ce climatiseur à d'autres utilisateurs, assurez-vous que le manuel est inclus dans la livraison.

### ⚠ Avertissement

- N'utilisez pas cet appareil en présence de gaz inflammable. Si un gaz inflammable entre en contact avec l'appareil, il peut en résulter un incendie pouvant entraîner des blessures graves ou la mort.
- Si cet appareil présente un comportement anormal (tel que l'émission de fumée), il y a un risque de blessures graves. Débranchez l'alimentation électrique et contactez immédiatement votre fournisseur ou votre technicien de maintenance.
- Le fluide frigorigène dans cet appareil est sûr et ne devrait pas fuir si le système est correctement conçu et installé. Cependant, si une grande quantité de réfrigérant s'échappe dans une pièce, la concentration d'oxygène diminue rapidement, ce qui peut causer des blessures graves ou la mort. Le frigorigène utilisé dans cet appareil est plus lourd que l'air, de sorte que le danger est plus grand dans les sous-sols ou autres espaces souterrains. En cas de fuite de réfrigérant, éteignez tous les appareils qui produisent une flamme vive et tous les appareils de chauffage, ventilez la pièce et contactez immédiatement votre fournisseur ou votre technicien de maintenance.
- Des vapeurs toxiques peuvent être produites si le réfrigérant de cet appareil entre en contact avec des flammes (p. ex. d'un appareil de chauffage, d'un poêle/brûleur à gaz ou d'appareils électriques).
- Si cet appareil est utilisé dans la même pièce qu'une cuisinière, une cuisinière, une plaque de cuisson ou un brûleur, la ventilation doit être assurée pour fournir suffisamment d'air frais, sinon la concentration en oxygène diminuera, ce qui pourrait causer des blessures.
- Jetez l'emballage de cet appareil avec soin afin que les enfants ne puissent pas jouer avec lui. Les emballages, en particulier les emballages en plastique, peuvent être dangereux et entraîner des blessures graves, voire mortelles. Les vis, agrafes et autres composants métalliques d'emballage peuvent être affûtés et doivent être jetés avec soin pour éviter les blessures.
- Assurez-vous pas d'inspecter ou de réparer cet appareil vous-même. Cet appareil ne doit être entretenu et entretenu que par un technicien professionnel du service de climatisation. Un entretien ou une maintenance incorrects peuvent entraîner un choc électrique, un incendie ou une fuite d'eau.
- Cet appareil ne doit être déplacé ou réinstallé que par un technicien professionnel. Une installation incorrecte peut entraîner un choc électrique, un incendie ou une fuite d'eau. L'installation et la mise à la terre du matériel électrique ne doivent être effectuées que par des professionnels agréés. Renseignez-vous auprès de votre fournisseur ou de votre installateur pour plus d'informations.
- Ne laissez pas cet appareil ou sa télécommande entrer en contact avec de l'eau, car cela pourrait provoquer un choc électrique ou un incendie.
- Éteignez l'appareil avant de le nettoyer pour éviter tout choc électrique. Sinon, cela peut provoquer des décharges électriques et des blessures.
- Pour éviter les chocs électriques et les incendies, installez un détecteur de fuites à la terre.
- N'utilisez pas de peinture, de vernis, de la laque pour cheveux, d'autres aérosols inflammables ou d'autres liquides qui pourraient dégager des vapeurs inflammables près de l'appareil, car cela pourrait causer un incendie.
- Lors du remplacement d'un fusible, s'assurer que le nouveau fusible à installer est entièrement conforme aux exigences.
- Ne pas ouvrir ou retirer le panneau de l'appareil lorsqu'il est allumé. Toucher les composants internes de l'appareil lorsqu'il est allumé peut provoquer un choc électrique ou des blessures causées par des pièces mobiles telles que le ventilateur de l'appareil.
- S'assurer que l'alimentation électrique est déconnectée avant d'effectuer toute opération d'entretien ou de maintenance.
- Ne touchez pas l'appareil ou sa télécommande avec les mains mouillées car cela pourrait provoquer un choc électrique.
- Ne permettez pas aux enfants de jouer à proximité de cet appareil, car cela pourrait entraîner des blessures.
- N'insérez pas de doigts ou d'autres objets dans l'entrée ou la sortie d'air de l'appareil pour éviter de blesser ou d'endommager l'équipement.
- Ne vaporisez pas de liquide sur l'appareil et ne laissez pas le liquide s'égoutter sur l'appareil.
- Ne placez pas de vases ou d'autres contenants de liquide sur l'appareil ou à un endroit où le liquide pourrait s'égoutter dessus. L'eau ou d'autres liquides qui entrent en contact avec l'appareil peuvent provoquer un choc électrique ou un incendie.
- N'enlevez pas l'avant ou l'arrière de la télécommande et ne touchez pas les composants internes de la télécommande car cela pourrait provoquer des blessures. Si la télécommande ne fonctionne plus, contactez votre revendeur ou un technicien de maintenance.
- S'assurer que l'appareil est correctement mis à la terre, sous peine d'électrocution ou d'incendie. Les surtensions électriques (comme celles causées par la foudre) peuvent endommager l'équipement électrique. Assurez-vous que les parafoudres et les disjoncteurs appropriés sont correctement installés, sous peine de provoquer un choc électrique ou un incendie.

- Éliminer cet appareil conformément à la réglementation en vigueur. Si les appareils électroménagers sont mis en décharge, des substances dangereuses peuvent s'infiltrer dans les eaux souterraines et entrer ainsi dans la chaîne alimentaire.
- N'utilisez pas l'appareil avant d'avoir été informé par un technicien qualifié qu'il est sécurisé de le faire.
- Ne placez pas d'appareil produisant des flammes dans la trajectoire d'écoulement d'air de l'appareil. Le débit d'air provenant de l'appareil peut augmenter le taux de combustion, ce qui peut causer un incendie et causer des blessures graves ou la mort. Alternativement, le flux d'air peut provoquer une combustion incomplète qui peut entraîner une réduction de la concentration d'oxygène dans la pièce, ce qui peut causer des blessures graves ou la mort.

### ⚠ Précaution

- N'utiliser la climatisation que pour l'usage auquel elle est destinée. Cet appareil ne doit pas être utilisé pour réfrigérer ou réfrigérer des aliments, des plantes, des animaux, de la machinerie, de l'équipement ou du matériel.
- N'insérez pas de doigts ou d'autres objets dans l'entrée ou la sortie d'air de l'appareil pour éviter de blesser ou d'endommager l'équipement.
- Les ailettes de l'échangeur de chaleur de l'appareil sont tranchantes et peuvent causer des blessures en cas de contact. Pour éviter toute blessure, porter des gants ou couvrir l'échangeur thermique pendant l'entretien de l'appareil.
- Ne placez pas d'objets qui pourraient endommager le fond de l'appareil en raison de l'humidité. Lorsque l'humidité est supérieure à 80 % ou si le tuyau d'évacuation est bouché ou si le filtre à air est sale, de l'eau peut s'écouler de l'appareil et endommager les objets placés sous l'appareil.
- Assurez-vous que le tuyau de vidange fonctionne correctement. Si le tuyau de vidange est obstrué par de la saleté ou de la poussière, des fuites d'eau peuvent se produire lorsque l'appareil fonctionne en mode refroidissement. Si cela se produit, éteignez l'appareil et contactez votre revendeur ou votre technicien de maintenance.
- Ne jamais toucher les composants internes de la commande. Ne retirez pas le panneau frontal. Certaines pièces internes peuvent causer des blessures ou des dommages.
- Assurez-vous que les enfants, les plantes et les animaux ne sont pas directement exposés au flux d'air de l'appareil.
- Lors de la fumigation d'une pièce avec un insecticide ou d'autres produits chimiques, bien couvrir l'appareil et ne pas l'utiliser. Si ces précautions ne sont pas respectées, des produits chimiques peuvent être déposés à l'intérieur de l'appareil et émis par la suite par l'appareil lorsqu'il fonctionne, mettant en danger la santé des occupants des pièces.
- Ne pas jeter ce produit avec les déchets non triés. Doivent être collectés et traités séparément. S'assurer que toute la législation applicable concernant l'élimination du réfrigérant, de l'huile et des autres matériaux est respectée. Pour plus d'informations sur les procédures d'élimination des déchets, veuillez contacter votre autorité locale en la matière.
- Pour éviter d'endommager la télécommande, faites attention en l'utilisant et en changeant les piles. Ne placez pas d'objets l'un sur l'autre.
- Ne placez pas l'appareil d'enflamment sous ou près de l'appareil, car la chaleur de l'appareil pourrait l'endommager.
- Ne placez pas la télécommande de l'appareil à la lumière directe du soleil. La lumière directe du soleil peut endommager l'affichage de la télécommande.
- N'utilisez pas de produits chimiques agressifs pour nettoyer l'appareil, car cela pourrait endommager l'écran de l'appareil ou d'autres surfaces. Si l'appareil est sale ou poussiéreux, utilisez un chiffon légèrement humide avec un détergent doux et très dilué pour le nettoyer. Séchez-le ensuite avec un chiffon sec.
- Les enfants ne doivent pas jouer avec l'appareil.

## 10. Noms des pièces

La figure ci-dessus n'est donnée qu'à titre indicatif et peut différer légèrement du produit réel.

Grille de sortie d'air (réglable)

Pour un réglage sur site à trois ou deux adresses, contactez votre distributeur local.

- Conduite haute pression statique

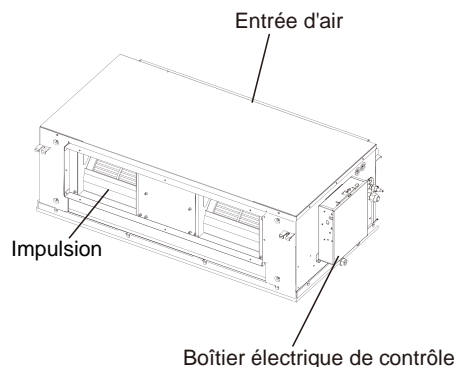

Illustr. 10.1

## 11. Fonctionnement et performance de la climatisation

La plage de température de fonctionnement dans laquelle l'appareil fonctionne de manière stable est indiquée dans le tableau ci-dessous.

Mode de fonctionnement	Température ambiante intérieure
Réfrigération	17-32°C Si l'humidité intérieure est supérieure à 80 %, de la condensation peut se former sur la surface de l'appareil.
Chauffage	≤ 27°C

### ⚠ Précaution :

- L'appareil fonctionne de manière stable dans la plage de température indiquée dans le tableau ci-dessus. Si la température intérieure est en dehors de la plage de fonctionnement normale de l'appareil, celui-ci peut s'arrêter de fonctionner et afficher un code d'erreur.

Pour s'assurer que la température désirée est atteinte efficacement, assurez-vous que :

- Toutes les fenêtres et portes sont fermées.
- La direction du flux d'air est réglée pour fonctionner en mode de fonctionnement.
- Le filtre à air est propre.

Considérez la meilleure façon d'économiser de l'énergie et d'obtenir le meilleur effet de refroidissement/chauffage.

- ◆ Nettoyez régulièrement les filtres à air à l'intérieur des unités intérieures.

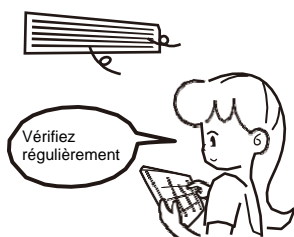

- ◆ Évitez de faire entrer trop d'air extérieur dans les espaces climatisés.



- ◆ Notez que l'air évacué est plus frais ou plus chaud que la température ambiante réglée. Éviter l'exposition directe à l'air évacué, car il peut faire trop froid ou trop chaud.

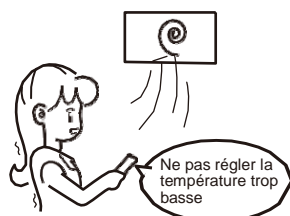

- ◆ Maintenir une distribution d'air adéquate. Des grilles de sortie d'air doivent être utilisées pour régler la direction du flux d'air évacué, ce qui permet d'assurer un fonctionnement plus efficace.



## 12. Réglage de la direction du flux d'air

Lorsque l'air chaud monte et que l'air froid descend, la distribution de l'air chauffé/refroidi autour d'une pièce peut être améliorée en plaçant les éventails de l'appareil. L'angle de la lame peut être ajusté en appuyant sur la touche [SWING] de la télécommande.

### ⚠ Précaution :

- Pendant l'opération de chauffage, le flux d'air horizontal aggrave la répartition inégale de la température ambiante.
- La direction de la grille : un flux d'air horizontal est recommandé pendant la réfrigération. Notez que le flux d'air descendant causera de la condensation sur la sortie d'air et la surface de la grille.

## 13. Entretien

### ⚠ Précaution :

- Avant de nettoyer le climatiseur, assurez-vous qu'il est éteint.
- Vérifiez que le câblage est intact et connecté.
- Utilisez un chiffon sec pour nettoyer l'unité intérieure et la télécommande.
- Un chiffon humide peut être utilisé pour nettoyer l'appareil intérieur s'il est très sale.
- N'utilisez jamais un chiffon humide sur la télécommande.
- N'utilisez pas de chiffon traité chimiquement sur l'appareil et ne laissez pas ce type de matériau dans l'appareil pour éviter d'endommager le fini.
- Ne pas utiliser de benzène, de diluant, de poudre à polir ou de solvants similaires pour le nettoyage. La surface en plastique peut alors se fissurer ou se déformer.

### Méthode de nettoyage du filtre

- Le filtre à air peut empêcher la poussière ou d'autres particules de pénétrer dans l'appareil. Si le filtre est bloqué, l'appareil ne fonctionnera pas correctement. Nettoyez le filtre toutes les deux semaines si vous l'utilisez régulièrement.
- Si le climatiseur se trouve dans un endroit poussiéreux, nettoyez le filtre fréquemment.
- Remplacez le filtre s'il est trop poussiéreux pour être nettoyé (un filtre à air remplaçable est un accessoire en option).

### ⚠ Précaution :

- Les fils du boîtier de commande connectés à l'origine aux bornes électriques du corps principal doivent être enlevés, comme indiqué ci-dessus.

1. Retirez le filtre à air (voir Figure 13.1).

2. Nettoyez le filtre à air.

La poussière s'accumule sur le filtre en même temps que le fonctionnement de l'appareil et doit être retirée du filtre, sinon l'appareil ne fonctionnera pas efficacement.

Nettoyez le filtre toutes les deux semaines si vous l'utilisez régulièrement. Nettoyez le filtre à air avec un aspirateur ou de l'eau.

- L'entrée d'air doit être tournée vers le haut lors de l'utilisation d'un aspirateur (voir III. 13.2).
- L'entrée d'air doit être tournée vers le bas lors de l'utilisation d'eau propre (voir III. 13.3).

Pour les poudres excessives, utilisez une brosse douce et un détergent naturel pour nettoyer et sécher dans un endroit frais.



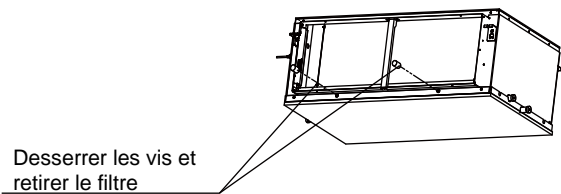

Illustr. 13.1

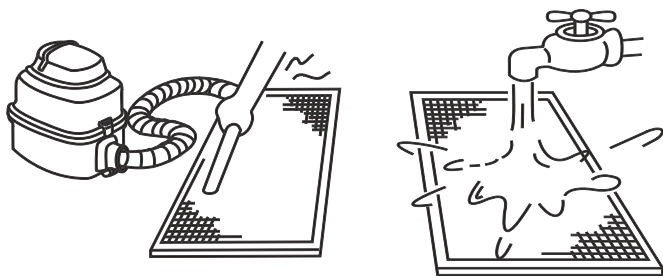

Illustr. 13.2

Illustr. 13.3

**⚠ Prudence :**

- Ne pas sécher le filtre d'air à la lumière directe du soleil ou en utilisant du feu.
- Le filtre à air doit être installé avant l'installation du corps de l'appareil.

3. Réinstallez le filtre à air.
4. Installez et fermez la grille d'entrée d'air en inversant les étapes 1 et 2, et connectez les fils du boîtier de commande aux bornes correspondantes du corps principal.

◆ **Entretien avant d'utiliser l'appareil pendant une longue période (p. ex. à la fin de la saison).**

- a. Laissez les unités intérieures fonctionner en mode ventilation pendant environ une demi-journée pour sécher l'intérieur de l'unité.
- b. Nettoyez le filtre à air et le boîtier de l'appareil intérieur.
- c. Voir "Nettoyage du filtre à air" pour plus de détails. Installez les filtres à air propres dans leur position d'origine.
- d. Mettez l'appareil hors tension à l'aide de la touche ON/OFF de la télécommande, puis débranchez-le.

**⚠ Prudence :**

- Lorsque l'interrupteur d'alimentation est mis sous tension, une certaine quantité d'énergie est consommée même si l'appareil n'est pas en marche.  
Débranchez l'alimentation pour économiser de l'énergie.
- Un degré de saleté s'accumule lorsque l'appareil a été utilisé plusieurs fois et doit être nettoyé.
- Retirez les piles de la télécommande.

**Entretien après une longue période d'inactivité**

- a. Vérifiez et enlevez tout ce qui pourrait bloquer les grilles d'entrée et de sortie des unités intérieures et extérieures.
- b. Nettoyer le boîtier de l'appareil et le filtre. Reportez-vous à "Nettoyage du filtre" pour les instructions. Réinstallez le filtre avant de mettre l'appareil en marche.
- c. Mettez l'appareil sous tension au moins 12 heures avant l'utilisation pour assurer son bon fonctionnement. Dès que l'appareil est allumé, le voyant de la télécommande apparaît.

## 14. Symptômes qui ne sont pas des défauts

Les symptômes suivants peuvent survenir pendant le fonctionnement normal de l'appareil et ne sont pas considérés comme des pannes. Remarques : Si vous n'êtes pas sûr qu'un défaut se soit produit, contactez immédiatement votre fournisseur ou votre technicien de maintenance.

### Symptôme 1: L'unité ne fonctionne pas

Symptômes Lorsqu'on appuie sur la touche ON/OFF de la télécommande, l'appareil ne démarre pas immédiatement.

Cause: Pour protéger certains composants du système, le démarrage ou le redémarrage du système est intentionnellement retardé jusqu'à 12 minutes dans certaines conditions de fonctionnement. Si la LED "OPERATION" sur le panneau de l'appareil s'allume, le système fonctionne normalement et l'appareil se met en marche après que le retardement intentionnel est terminé.

Le mode chauffage est activé lorsque les voyants suivants sont allumés : OPERATION y el "DEF. /FAN".

Cause : L'unité intérieure active les mesures de protection contre le froid en raison de la basse température de sortie.

### Symptôme 2: Une brume blanche sort par l'unité

Un brouillard blanc est généré et émis lorsque l'appareil commence à fonctionner dans un environnement très humide. Ce phénomène s'arrêtera lorsque l'humidité dans la pièce sera réduite à des niveaux normaux.

L'appareil émet occasionnellement un brouillard blanc lorsqu'il fonctionne en mode chauffage. Cela se produit lorsque le système termine le dégivrage périodique.

L'humidité qui peut s'accumuler dans le serpentin de l'échangeur de chaleur de l'appareil pendant le dégivrage se transforme en brouillard et est émise par l'appareil.

### Symptôme 4: L'appareil émet de la poussière

Cela peut se produire lorsque l'appareil est utilisé pour la première fois après une longue période d'inactivité.

### Symptôme 5: L'appareil émet une odeur étrange

S'il y a une forte odeur de nourriture ou de fumée de tabac dans la pièce, ils peuvent pénétrer dans l'appareil, laisser des traces de dépôts sur les composants internes de l'appareil et être émis plus tard par l'appareil.

## 15. Localisation de pannes

### 15.1 Général

Les sections 15.2 et 15.3 décrivent certaines étapes initiales de dépannage qui peuvent être prises en cas d'erreur. Si ces étapes ne permettent pas de résoudre le problème, contactez un technicien professionnel pour étudier le problème. N'essayez pas de faire plus de recherche ou de résoudre les problèmes vous-même.

Si l'une des erreurs suivantes se produit, éteignez l'appareil, contactez immédiatement un technicien professionnel et n'essayez pas de résoudre le problème vous-même :

- a. Un dispositif de sécurité, tel qu'un fusible ou un disjoncteur, brûle ou déclenche fréquemment.
- b. Un objet ou de l'eau pénètre dans l'appareil.
- c. Il y a une fuite d'eau de l'unité.

**⚠ Prudence :**

- N'essayez pas d'inspecter ou de réparer cet appareil vous-même. Contactez un technicien qualifié pour effectuer toutes les opérations d'entretien et de maintenance.

## 15.2 Résolution de problèmes

Symptôme	Causes possibles	Étapes de dépannage
L'équipe démarre pas	Il y a eu une coupure de l'alimentation électrique (l'alimentation électrique des installations a été coupée).	Attendez que le courant soit rétabli.
	L'unité est éteinte.	Allumez l'unité. Cette unité intérieure fait partie d'un système de climatisation qui comporte plusieurs unités intérieures qui sont toutes connectées. Les unités intérieures ne peuvent pas être mises en marche individuellement : elles sont toutes connectées à un seul interrupteur d'alimentation. Demandez conseil à un technicien professionnel sur la façon d'allumer les appareils en toute sécurité.
	Le fusible de l'interrupteur d'alimentation a peut-être sauté.	Remplacez le fusible.
	Les piles de la télécommande sont déchargées.	Remplacez les batteries
L'air circule normalement mais ne refroidit pas	Le réglage de la température n'est pas correct.	Régalez la température souhaitée sur la télécommande.
L'appareil devient tacheté et s'éteint fréquemment.	Communiquez avec un technicien professionnel pour passer en revue ce qui suit : <ul style="list-style-type: none"> <li>◆ Trop ou pas assez de réfrigérant.</li> <li>◆ Il n'y a pas de gaz dans le circuit de refroidissement.</li> <li>◆ Les compresseurs de l'unité extérieure ne fonctionnent pas correctement.</li> <li>◆ La tension d'alimentation est trop élevée ou trop basse.</li> <li>◆ Il y a une obstruction dans la plomberie.</li> </ul>	
Basse effets de réfrigération	Portes et fenêtres étain ouvertes.	Gardez les portes et fenêtres fermées.
	La lumière du soleil brille directement sur l'appareil.	Fermez les stores pour protéger l'appareil des rayons directs du soleil.
	La pièce contient de nombreuses sources de chaleur telles que des ordinateurs ou des réfrigérateurs.	Éteignez certains ordinateurs aux heures les plus chaudes de la journée.
	Le filtre à air de l'appareil est sale.	Nettoyez le filtre
	La température extérieure est exceptionnellement élevée.	La capacité de refroidissement du système diminue à mesure que la température extérieure augmente et le système peut ne pas fournir un refroidissement suffisant si les conditions climatiques locales ne sont pas prises en compte lorsque les unités extérieures du système ont été sélectionnées.
	Embauchez un ingénieur en climatisation professionnel pour vérifier ce qui suit : <ul style="list-style-type: none"> <li>◆ L'échangeur de chaleur de l'appareil est sale.</li> <li>◆ L'entrée ou la sortie d'air de l'appareil est bloquée.</li> <li>◆ Une fuite de réfrigérant s'est produite.</li> </ul>	
Basse effets de chauffage	Les portes ou les fenêtres ne sont pas complètement fermées.	Gardez les portes et fenêtres fermées.
	Communiquez avec un technicien professionnel pour passer en revue ce qui suit : <ul style="list-style-type: none"> <li>◆ Une fuite de réfrigérant s'est produite.</li> </ul>	

### 15.3 Dépannage de la télécommande

Avertissement :

Certaines étapes de dépannage qu'un technicien professionnel peut effectuer lors de la recherche d'une erreur sont décrites dans ce manuel d'utilisation à titre de référence uniquement. N'essayez pas d'effectuer ces étapes vous-même - contactez un technicien professionnel pour étudier le problème.

Si l'une des erreurs suivantes se produit, éteignez l'appareil et contactez immédiatement un technicien professionnel. N'essayez pas de résoudre les problèmes vous-même :

- ◆ Un dispositif de sécurité, tel qu'un fusible ou un disjoncteur, brûle ou déclenche fréquemment.
- ◆ Un objet ou de l'eau pénètre dans l'appareil.
- ◆ Il y a une fuite d'eau de l'unité.

Symptôme	Causes possibles	Étapes de dépannage
La vitesse du ventilateur ne peut pas être réglée	Vérifier si le MODE indiqué sur l'afficheur est "AUTO".	En mode automatique, la climatisation modifie automatiquement le régime du ventilateur.
	Vérifiez si le mode indiqué à l'écran est "DRY".	Lorsque le mode DRY est sélectionné, la climatisation ajuste automatiquement la vitesse du ventilateur. (La vitesse du ventilateur peut être sélectionnée pendant "COOL", "ONLY FAN" et "HEAT").
Le signal de la télécommande n'est pas transmis même si vous appuyez sur la touche ON/OFF.	Il y a eu une coupure de l'alimentation électrique (l'alimentation électrique des installations a été coupée).	Attendez que le courant soit rétabli.
	Les piles de la télécommande sont déchargées.	Remplacez les batteries
L'affichage disparaît au bout d'un certain temps.	Vérifiez si le fonctionnement de la minuterie s'est terminé lorsque TIMER OFF s'affiche à l'écran.	Le fonctionnement de la climatisation s'arrête jusqu'à l'heure réglée.
Le témoin TIMER ON s'éteint après un certain temps.	Vérifiez si le fonctionnement de la minuterie s'est terminé lorsque TIMER ON s'affiche à l'écran.	Jusqu'à l'heure programmée, la climatisation se met en marche automatiquement et l'indicateur correspondant s'éteint.
Il n'y a pas de son de l'unité intérieure lorsque le bouton ON/OFF est enfoncé	Vérifier que l'émetteur du signal de la télécommande est correctement dirigé vers le récepteur de signaux infrarouges de l'unité intérieure lorsque vous appuyez sur la touche ON/OFF.	Transmettre directement le signal de l'émetteur de la télécommande au récepteur infrarouge de l'unité intérieure, puis appuyer deux fois sur la touche ON/OFF.

## 15.4 Codes d'erreur

A l'exception de l'erreur de conflit de mode, contactez votre fournisseur de service ou votre technicien si l'un des codes d'erreur énumérés dans le tableau suivant apparaît sur le panneau d'affichage de l'appareil. Si l'erreur de conflit de mode apparaît et persiste, contactez votre fournisseur de service ou votre technicien. Ces erreurs ne devraient être examinées que par un technicien professionnel. Les descriptions sont fournies dans ce manuel à titre de référence seulement.

Description	Code	Causes possibles
Conflit dans le mode de fonctionnement	E0	<ul style="list-style-type: none"> <li>◆ Le mode de fonctionnement de l'unité intérieure est en conflit avec celui des unités extérieures.</li> </ul>
Erreur de communication entre les unités intérieure et extérieure	E1	<ul style="list-style-type: none"> <li>◆ Les câbles de communication entre les unités intérieures et extérieures ne sont pas correctement connectés.</li> <li>◆ Interférence provenant de câbles haute tension ou d'autres sources de rayonnement électromagnétique.</li> <li>◆ Câble de communication trop long.</li> <li>◆ PCB principal endommagé.</li> </ul>
Erreur du capteur de la température ambiante (T1)	E2	<ul style="list-style-type: none"> <li>◆ La sonde de température n'est pas raccordée correctement ou est défectueuse.</li> <li>◆ PCB principal endommagé.</li> </ul>
Erreur dans la sonde de température moyenne (T2) de l'échangeur de chaleur interne	E3	
Erreur dans la sonde de température de sortie de l'échangeur thermique interne (T2B)	E4	
Erreur du ventilateur intérieur	E6	<ul style="list-style-type: none"> <li>◆ Ventilateur bloqué ou bloqué.</li> <li>◆ Le moteur du ventilateur n'est pas raccordé correctement ou a mal fonctionné.</li> <li>◆ Alimentation électrique anormale.</li> <li>◆ PCB principal endommagé.</li> </ul>
Erreur dans l'EEPROM	E7	<ul style="list-style-type: none"> <li>◆ PCB principal endommagé.</li> </ul>
Erreur du cylindre interne EEV	Eb	<ul style="list-style-type: none"> <li>◆ Câblage lâche ou cassé</li> <li>◆ Le détendeur électronique est bloqué.</li> <li>◆ PCB principal endommagé.</li> </ul>
Erreur dans l'unité extérieure	Ed	<ul style="list-style-type: none"> <li>◆ Erreur dans l'unité extérieure</li> </ul>
Erreur de niveau d'eau de condensation	EE	<ul style="list-style-type: none"> <li>◆ Flotteur de niveau d'eau collé.</li> <li>◆ Le détecteur de niveau d'eau n'est pas branché correctement.</li> <li>◆ PCB principal endommagé.</li> <li>◆ La pompe de drainage ne fonctionne pas correctement.</li> </ul>
Aucune adresse n'a été attribuée à l'unité intérieure	FE	<ul style="list-style-type: none"> <li>◆ Aucune adresse n'a été attribuée à l'unité intérieure. (Voir le manuel de l'unité extérieure ou de la télécommande pour l'adressage).</li> </ul>





MUNDO  CLIMA®



[www.mundoclima.com](http://www.mundoclima.com)

**VEUILLEZ NOUS CONTACTER  
POUR PLUS D'INFORMATIONS :**

Téléphone: (+34) 93 446 27 80

[Email: info@mundoclima.com](mailto:info@mundoclima.com)

**ASSISTANCE TECHNIQUE**

Téléphone: (+34) 93 652 53 57