

BOMBA CENTRÍFUGA COM DEPÓSITO

Mod. SE300/4

MUNDCLIMA®

- Controlo de alarme de 4 A
- Inclui válvula de retorno de 1/4"
- Caudal máximo: 300 l/h
- Adequada para equipamentos chão-teto, cassete e condutas, armários refrigerados, evaporadores e caldeiras de condensação pH > 2,5.



DIMENSÕES:

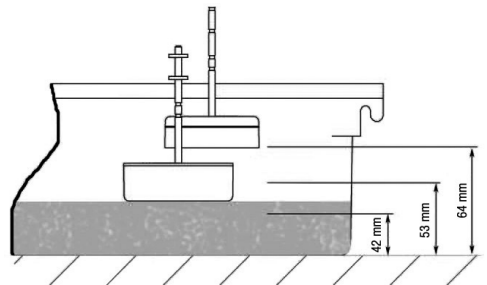
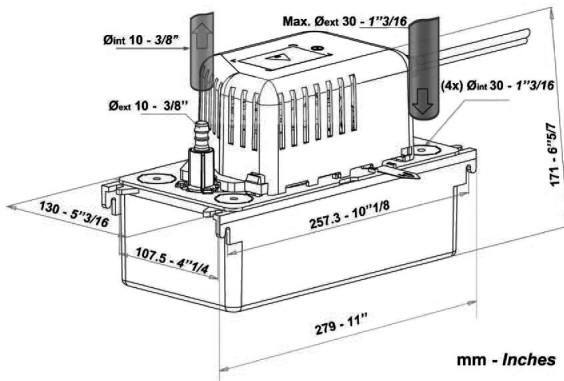

Níveis de deteção

Código	Modelo	Tensão	Consumo	Altura máx.	Nível sonoro	Diâmetro	Temp. máx.	Depósito
AS 06 840	SE 300/4	230 V-50 Hz	70 W	5 metros	45 dB	Ø 10	65/80 °C	2 L

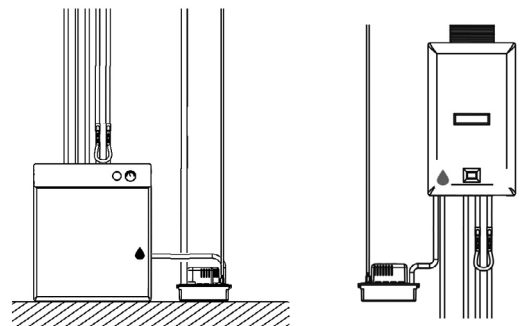
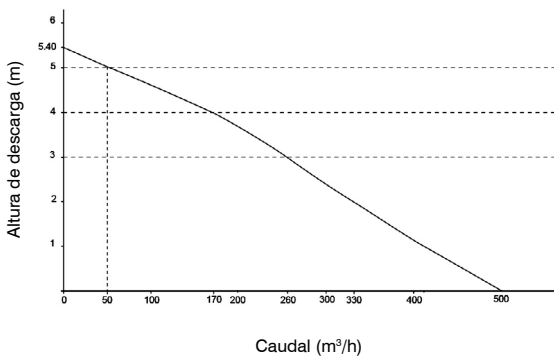

Ligações hidráulicas