

BOMBA CENTRÍFUGA CON DEPÓSITO Mod. SE300/4

MUNDOCLIMA®

- Control alarma 4 Amp.
- Incluye válvula de retorno 1/4"
- Caudal máx.: 300 l/h
- Adecuada para equipos suelo-techo, cassette y conductos, armarios refrigerados, evaporadores y calderas de condensación >2,5 PH.

DIMENSIONES:

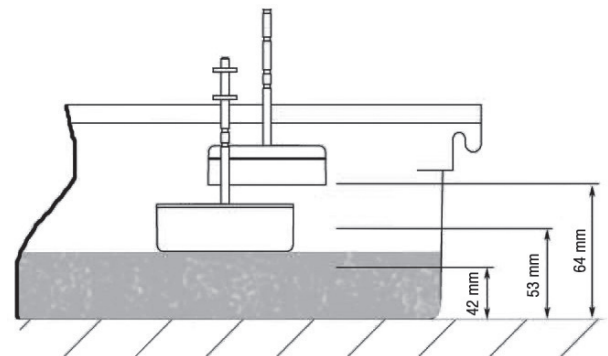
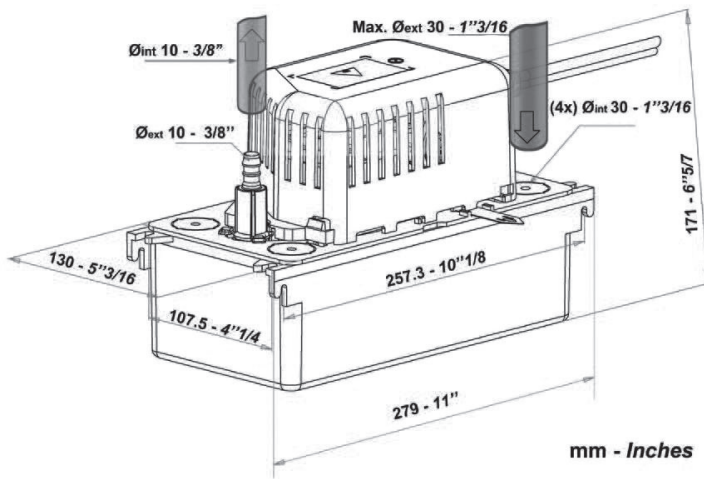

Niveles de detección

Código	Modelo	Tensión	Consumo	Altura máx.	Nivel sonoro	Diámetro	Temp. máx.	Depósito
AS 06 840	SE 300/4	230V-50Hz	70W	5 metros	45 dB	Ø10	65/80°C	2 l

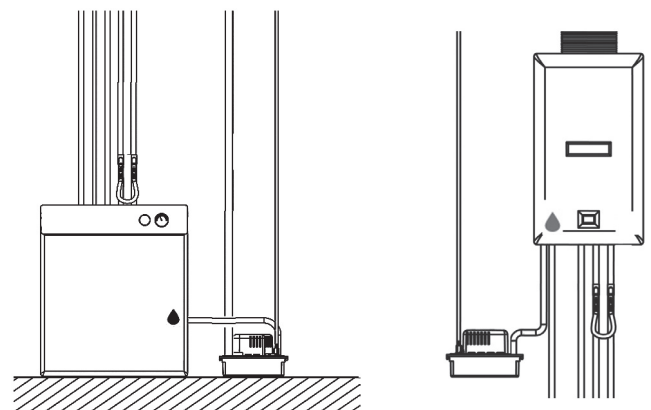
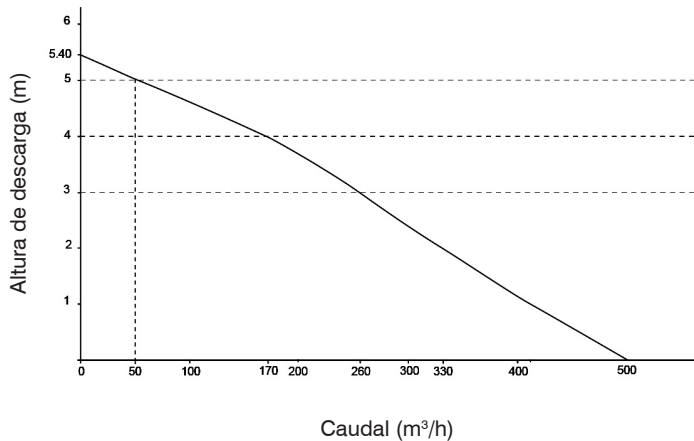

Conexiones hidráulicas