

# VENTILADOR NEBULIZADOR PARA EXTERIOR

Manual de usuario e instalación

MUNEB-26-P1



## INSTRUCCIONES DE MONTAJE

Muchas gracias por comprar este producto, lea atentamente antes de usarlo.

### ATENCIÓN

- Colóquelo donde los niños no puedan tocarlo fácilmente.
- No haga funcionar el nebulizador por separado mientras el ventilador no está apagado.
- No rompa ninguna etiqueta ni dé tirones al equipo.
- No lo use cuando tenga daños el equipo.

### INSTALACIÓN

1. Ruedas del carro
2. Rueda delantera
3. Rueda trasera
5. Poste
6. Botón
7. Motor del ventilador
8. Protección trasera
9. Protección delantera
10. Nebulizador
11. Depósito de agua
12. Bomba de agua
13. Hélices
14. Válvula del nebulizador

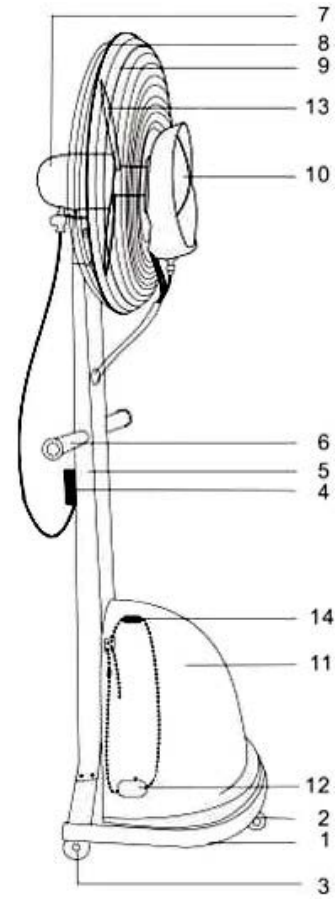

1. Monte las ruedas en el carrito según los tornillos como en las siguientes imágenes:

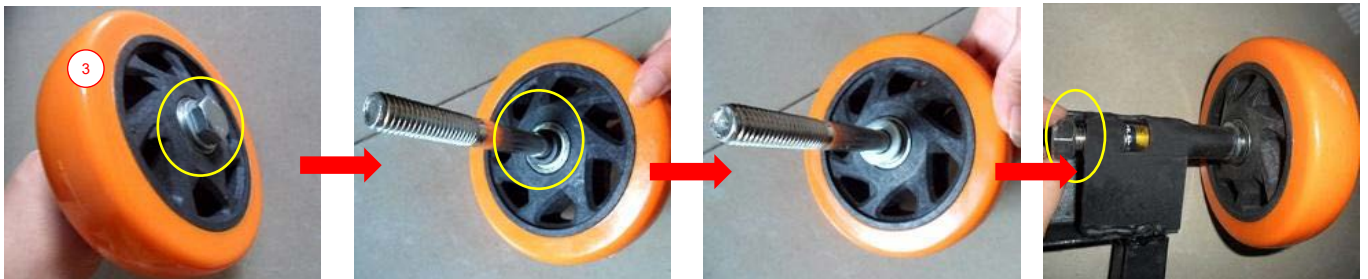

2. Monte la rueda delantera en el marco del carrito con tornillos.



3. Fije el mástil de soporte en el trolley con tornillos. La conexión de la tubería mira hacia adelante en el poste.

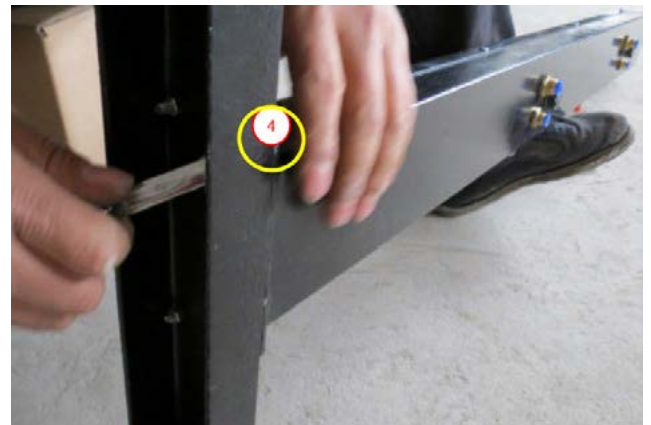

\* Este producto es solamente para uso doméstico y no para uso comercial o industrial.

4. Coloque el tanque de agua en el marco del carrito. Y coloque el tornillo pequeño en el orificio correspondiente del marco.



5. Coloque la bomba de agua dentro del tanque de agua. Luego saque el tubo del orificio cuadrado lateral para insertarlo en el lugar correcto del poste.



6. Descargue el anillo de la válvula de niebla ajustable y fíjelo en el tanque de agua.

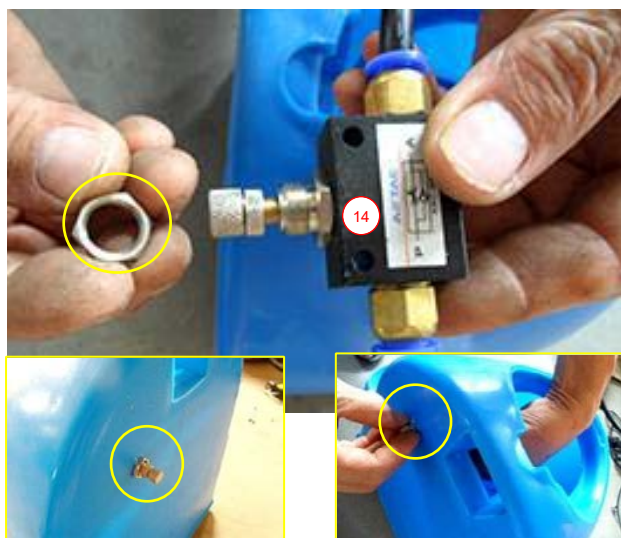

7. Apriete las asas.



8. Monte el motor del ventilador en la unión del polo y apriete el perno y el tornillo pequeño.

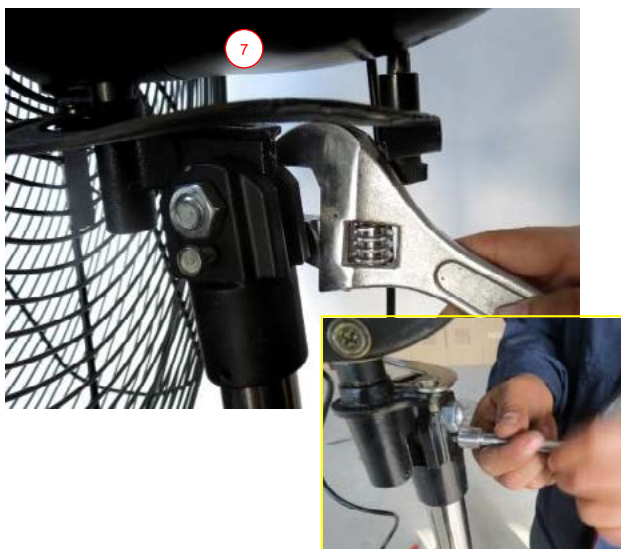

9. Quite los tornillos del motor del ventilador, después fije con tornillos la carcasa trasera en el motor.

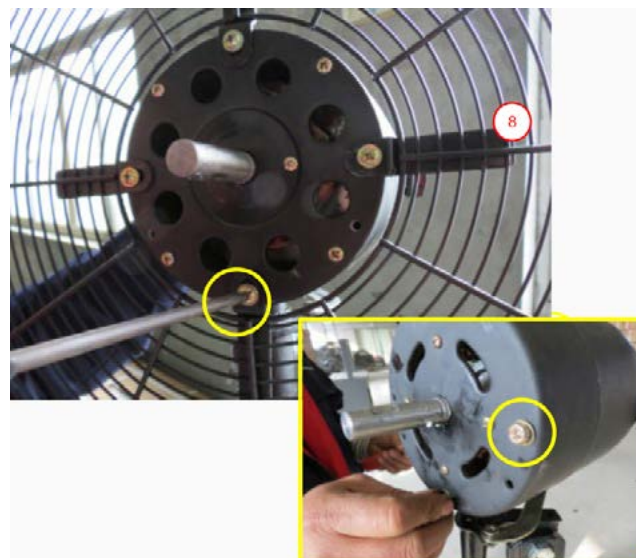

\* Este producto es solamente para uso doméstico y no para uso comercial o industrial.

10. Monte el aspa en el eje del motor del ventilador de la manera correcta y apriete el tornillo.

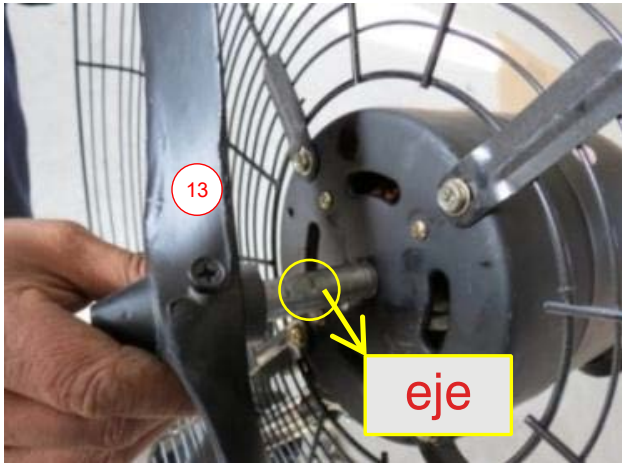

11. Instale con tornillos la protección delantera en el generador de niebla.

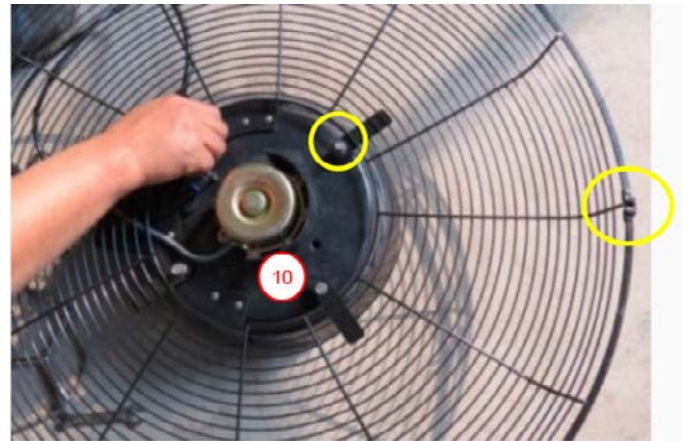

12. Suspenda la protección delantera y el enganche la carcasa trasera y bloquee con la abrazadera lateral.



13. Inserte todas las tuberías de agua en el lugar correcto según corresponda, e inserte el enchufe de la bomba en el conector de la palanca recta.



14. Pase el tubo de entrada y el enchufe eléctrico de la bomba por el agujero del depósito, y luego conectar en la conexión del poste. Pase el tubo de drenaje al depósito de agua como en la imagen inferior



\* Este producto es solamente para uso doméstico y no para uso comercial o industrial.

## MANTENIMIENTO

1. Limpie las aspas y otras partes para asegurarse de que el ventilador funcione sin problemas antes de que se encienda.
2. El voltaje y la frecuencia deben coincidir con lo indicado en la etiqueta.
3. Tasa de velocidad ajustable girando el interruptor en el motor del ventilador.
4. Llene completamente el agua en el tanque antes de hacer funcionar el generador de niebla.
5. El flujo de niebla se puede controlar mediante una válvula de niebla.
6. Deje que se apague el interruptor de niebla si no es necesario rociar con spray.
7. No introduzca la mano ni nada en la cubierta de red.
8. No use la bomba sin agua y agregue agua limpia en el interior a tiempo, tenga cuidado de no mojar el enchufe y el enchufe.
9. El enlace está conectado en el orificio del extremo del soporte girado del motor del ventilador para la oscilación. Si no necesita girar el ventilador, solo conéctelo con el orificio central.
10. No coloque el ventilador de trabajo en el suelo irregular.
11. Apague el ventilador en funcionamiento inmediatamente en condiciones de ruido anormal, quemado o dañado, etc. y comuníquese con el distribuidor para el mantenimiento

## ESQUEMA ELÉCTRICO

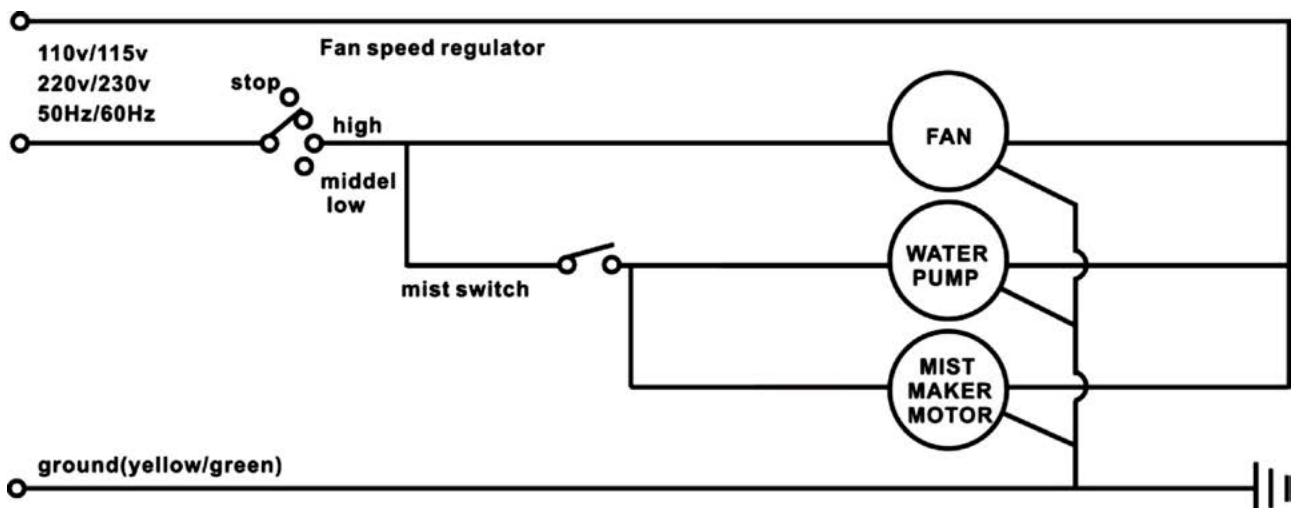

## CARACTERÍSTICAS:

- Modelo: MUNEB-26-P1
- Tamaño: 71 x 43 x 175 cm
- Peso: 22.00 - 24.00 kg
- Vol. nominal: 220 V, 50 Hz.
- Potencia: 230 W
- Capacidad del depósito: 30 L
- Caudal de niebla: aprox. 4 - 7 L/h.
- Tiempo de uso continuo: 4-8 horas.



\* Este producto es solamente para uso doméstico y no para uso comercial o industrial.

# MUNDO CLIMA<sup>®</sup>



[www.mundoclima.com](http://www.mundoclima.com)

C/ NÀPOLS 249 1<sup>a</sup> planta  
08013 BARCELONA - ESPAÑA

(+34) 93 446 27 80

SAT: (+34) 93 652 53