



MC 045

MANUAL DE USUARIO

CLIMATIZADOR EVAPORATIVO

ÍNDICE

Introducción	1
Enfriamiento evaporativo	1
Aplicaciones	1
Precauciones de seguridad	1
Panel de control	2
Instalación y uso	2
Instrucciones de instalación	4
Características técnicas	6
Explosionado	7
Atención	8
Trouble shooting	8
Mantenimiento y limpieza	9
Notas	10

INTRODUCCIÓN

Gracias por la confianza y apoyo en la empresa, con el fin de utilizar nuestros enfriadores evaporativos correcta y eficazmente, lea por favor la información cuidadosamente antes de usarlo. Una vez comprendidos todos los detalles podrá aprovechar y disfrutar de la climatización de forma eficiente que aporta nuestro producto.

ENFRIAMIENTO EVAPORATIVO

El enfriador evaporativo MC 045 es un equipo que utiliza el principio natural de la evaporación de agua para producir aire fresco.

El modo de funcionamiento del equipo es el siguiente: Hacemos pasar el aire del exterior a través de un filtro de celulosa que previamente hemos empapado en agua. Al pasar el aire por el filtro mojado, capta humedad y se enfría, generando un aire de calidad: nuevo, fresco y filtrado, con un consumo energético muy reducido.

APLICACIONES

- Viviendas unifamiliares, tanto espacios interiores como terrazas.
- Oficinas, colegios, Iglesias...
- Hostelería, bares, restaurantes y terrazas.
- Tiendas y supermercados, tanto cerrados y como al aire libre.
- Eventos, actividades deportivas y otras actividades que necesitan bajar la temperatura ambiente.

PRECAUCIONES DE SEGURIDAD

Con el fin de evitar peligros fruto de la mala operación del equipo, deben tomarse ciertas medidas de seguridad, detalladas a continuación:

- Por favor leer atentamente el manual y conservarlo para futuras consultas.
- El aparato no debe ser utilizado por personas con capacidades físicas, sensoriales o mentales reducidas, o con falta de experiencia y conocimientos, a menos que hayan recibido supervisión o instrucciones.
- Los niños deben ser vigilados para que no jueguen con el aparato.
- Asegúrese de que el ventilador está desconectado de la red eléctrica antes de retirar la protección.
- Desenchufe el aparato durante el llenado y la limpieza.
- Si el cable de alimentación está dañado, póngase en contacto con el servicio técnico local o con personal cualificado para que lo sustituya.
- Asegúrese de evitar cualquier fuente de fuego cuando utilice el enfriador de aire.
- Tenga en cuenta que la sección de la línea de tierra sea de al menos 1,5 mm² para disponer de toma de tierra.
- La desviación de la tensión de alimentación debe estar dentro de +- 10V de la tensión nominal. El refrigerador de aire se dañará fácilmente si funciona con una tensión demasiado baja o demasiado alta durante mucho tiempo.

PANEL DE CONTROL

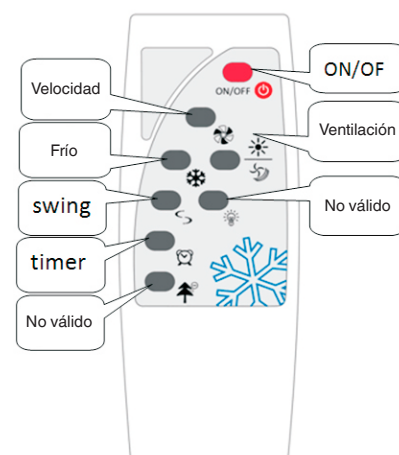
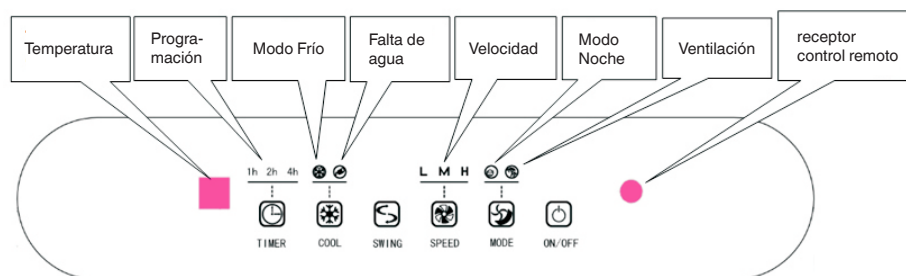

INSTALACIÓN Y USO

- **Instalación:** Este equipo viene listo para su uso. No requiere instalación. Conecte el equipo a la red eléctrica. Escuchará un pitido. Ahora el equipo se encuentra en modo Stand-by. Sólo es funcional el botón ON / OFF.

- **Uso de las teclas de control del panel de control y el mando a distancia:**

1. **Tecla ON / OFF:** Cuando el equipo está encendido, el indicador sonará una vez y al momento, el equipo entra en estado de espera con la luz indicadora OFF. Cuando el equipo está en modo de espera, pulsando ON/OFF, el equipo funcionará a velocidad media en modo frío con el indicador encendido y la temperatura actual en pantalla. Cuando el equipo esté funcionando, se pondrá en estado de espera pulsando ON/OFF.
2. **Tecla COOL:** Pulse COOL para el modo enfriamiento con el icono COOL ON. Pulse prolongadamente COOL para acceder al modo de **control de humedad** con el ciclo de la bomba en marcha. El ciclo es de 1h, es decir, funciona durante 30min y para durante 30min.
3. **Tecla SPEED:** Presione este botón para cambiar la velocidad del ventilador en secuencia BAJA-MEDIA-ALTA-BAJA. Se indicará la velocidad de funcionamiento en el panel.
4. **Tecla SWING:** Pulse este botón para conectar la función de oscilación lateral automática del flujo de aire. El icono correspondiente se encenderá. Pulse este botón de nuevo para desconectar la función.
5. **Tecla TIMER:** Cuando el equipo está en funcionamiento, el usuario puede iniciar la función de apagado del temporizador pulsando TIMER con el icono del temporizador parpadeando. Pulsando TIMER cada vez, el icono del temporizador se iluminará por turnos con 1h; 2h; 1h, 2h; 4h; 2h, 4h; 1h, 2h, 4h; OFF. El tiempo de temporización es el tiempo total del indicador. Si se activa la función temporizador OFF, el aparato se parará automáticamente después de N horas de funcionamiento.

- 6. Tecla MODE:** Pulse este botón para cambiar entre los distintos modos de funcionamiento del equipo:
- Modo Estándar: La velocidad del ventilador se mantiene fija en el nivel seleccionado (ALTA, MEDIA o BAJA)
 - Modo Natural: La velocidad del ventilador varía de nivel de forma automática.
 - Modo Noche: La velocidad del ventilador bajará de forma automática a un nivel
- 7. Falta de agua:** Cuando se detecta falta de agua en el equipo mientras está funcionando, el icono se enciende y el indicador sonoro emite una alarma cada 0,6 segundos que dura 10 segundos.
- 8. Función Pre-cooling:** En estado de espera, pulse “COOL” durante 3 segundos para entrar en los ajustes. Pulse “SPEED” para ajustar el tiempo de preenfriamiento con un rango de 0-4 minutos. El minuto “0” significa que la función está desactivada. A continuación, pulse “COOL” para guardar los ajustes. Una vez ajustada esta función, el equipo activará la función de preenfriamiento cuando se inicie el modo de refrigeración.

- Llenado de agua:

- Llene el depósito de agua antes de utilizar la función enfriador / humidificador. Puede llenarlo manualmente o utilizar el llenado automático.
- Llenado automático: Conecte una salida de agua a la boca de llenado automático del aparato situada en la parte trasera. La presión máxima soportada por este sistema es de 5Bar. El equipo se alimentará de agua cuando lo necesite, manteniendo siempre el nivel máximo.
- Llenado manual: Abra la toma de agua manual situada en el frontal y llene el depósito lentamente hasta alcanzar el nivel deseado.
- Para el llenado manual, preste atención al indicador de nivel de agua en el frontal del equipo.
 1. No exceda el nivel máximo del indicador.
 2. Use agua limpia y de red.
 3. Durante los primeros usos, se puede dar cierto olor o decoloración en el agua. Esto es normal y no supone ningún riesgo para su salud.
- Este equipo cuenta con protección contra el nivel bajo de agua en el depósito. Si el nivel de agua desciende por debajo del mínimo, automáticamente se desconectará la función de enfriamiento / humidificación. El equipo emitirá un pitido durante 5 segundos.

INSTALACIÓN RUEDAS

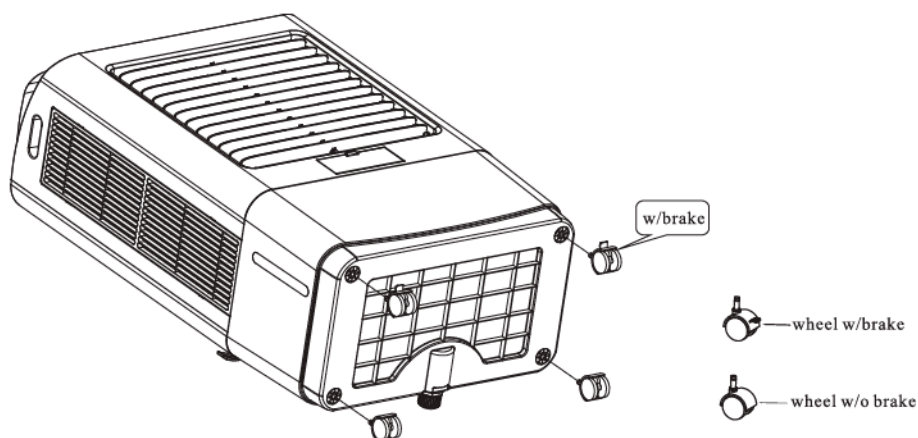

1. Saque las ruedas de la bolsa (2 ruedas con freno, 2 ruedas sin freno).
2. Coloque el equipo en el suelo, alinee los agujeros de montaje, instale las dos ruedas con freno en el lado de la salida de aire, instale las ruedas sin freno en el lado del desagüe, y confirme que las ruedas estén instaladas en su lugar.
3. Levante el equipo y verifique si la altura de las ruedas es la misma.

SUMINISTRO DE AGUA

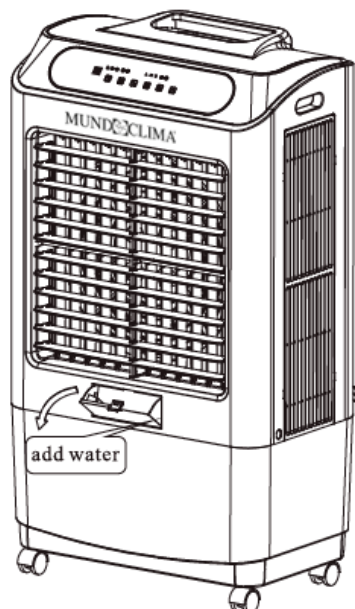

Añadir agua: sacar la tapa de añadir agua y añadir agua.

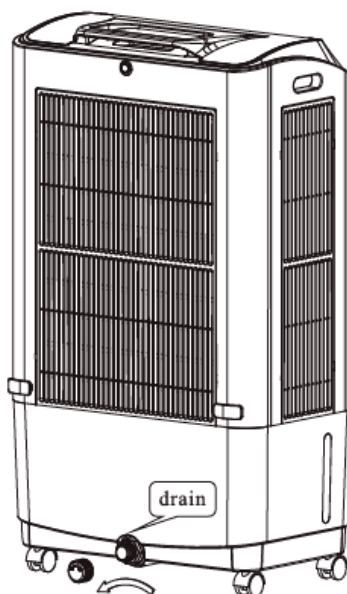

Desenrosque la tuerca de vaciado en sentido antihorario para vaciar el agua.

INSTALACIÓN FILTROS DE ENFRIAMIENTO

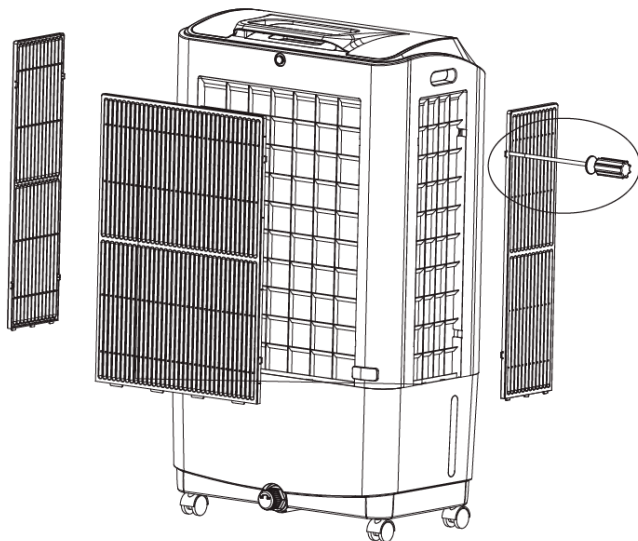

1. Utilice un destornillador para abrir los clips entre el filtro de aire y el panel lateral, o abra los clips entre los paneles traseros.
2. Sujete el filtro y tire de él para desmontarlo.
3. Cuando lo instale, inserte la parte inferior del filtro en el panel lateral o en el panel trasero y, a continuación, fije el filtro.

LIEMPIEZA DEL PANEL DE REFRIGERACIÓN Y EL DEPÓSITO DE AGUA

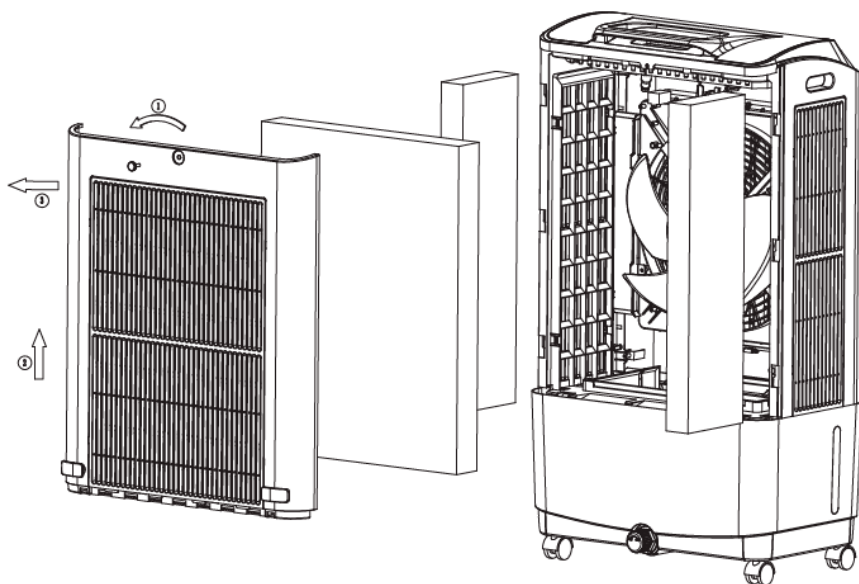

1. Desenrosque el tornillo manual en sentido antihorario.(1)
2. Levante el panel trasero y tire de él hacia atrás para desengancharlo de la unidad.(2)
3. Retire la almohadilla de refrigeración del panel trasero y la almohadilla de refrigeración del panel lateral.(3)
4. Enjuague el panel de refrigeración con agua y limpie el depósito de agua con un cepillo.
5. Instale el panel de refrigeración del panel lateral, el panel de refrigeración del panel trasero, el panel trasero y el tornillo de mano siguiendo los pasos inversos anteriores.

SUSTITUCIÓN DEL DEPÓSITO DE HIELO

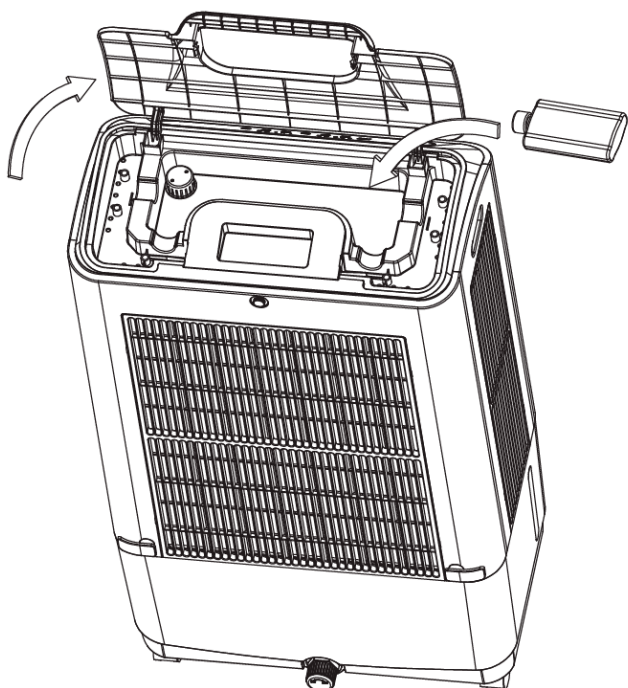

Levante la cubierta de la tapa superior y coloque el depósito de hielo en el depósito de la tapa superior.

CARACTERÍSTICAS TÉCNICAS

MODELO	MC 045
VOLTAJE	220-240 V
FRECUENCIA	50 Hz
POTENCIA	450 W
SONORIDAD (VENT. FUERTE)	≤ 57 dB
VOLUMEN DE AIRE	4.500 m ³ / h
DIMENSIONES	550 x 330 x 990 cm
PESO NETO	17 Kg
CAPACIDAD TANQUE AGUA	35 L
CONDICIONES DE USO	5 45°, HR<95% (A 25°)
NORMATIVA	CE

VISTA DE EXPLOSIONADO

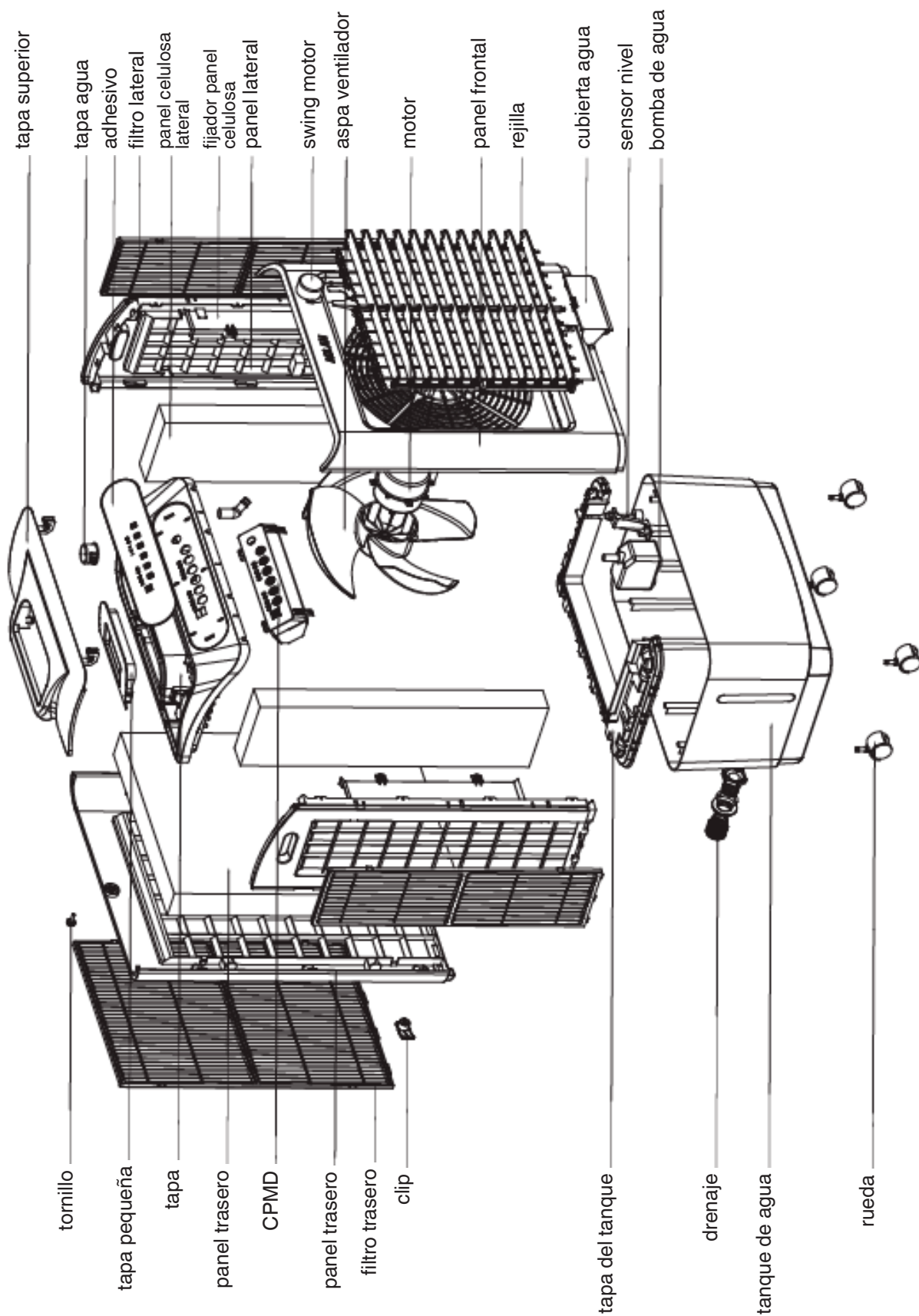

ATENCIÓN

1. Por favor, bloquee las ruedas durante el funcionamiento del refrigerador para evitar que se mueva;
2. La bomba de agua dejará de funcionar cuando el refrigerador carezca de agua. Por favor, añada agua a tiempo, no exceda la línea de agua más alta y apague el enfriador de aire antes de añadir agua;
3. Por seguridad, no saque el panel lateral mientras el refrigerador esté funcionando;
4. Por favor, no extienda nada en el difusor de aire mientras el refrigerador está funcionando;
5. Apague el enfriador de aire cuando realice tareas de mantenimiento;
6. Le aconsejamos que vacíe el agua todos los días y limpie el depósito para mantener el aire fresco;
7. Por favor, limpie el antipolvo y las almohadillas con regularidad. Usted puede elegir el agua limpia y el cepillo de la pelusa para la limpieza;
8. El personal no cualificado no puede manipular cuando el refrigerador está averiado;
9. Si no va a utilizar el enfriador de aire durante mucho tiempo, drene toda el agua para mantenerlo limpio y evitar la formación de hielo durante el invierno.

TROUBLE SHOOTING

Problema	Causa común	Posible solución
El enfriador de aire no funciona	Conexión eléctrica incorrecta	Conectar correctamente la alimentación
	Fusible quemado	Restablecer el interruptor automático o sustituirlo
	Conexiones eléctricas sueltas	Comprobar todas las conexiones eléctricas
No hay flujo de aire	El tirador está roto	Sustituir
	La capacitancia está rota	Sustituir
	El motor está roto	Sustituir
No enfría	No hay agua	Añadir agua
	El tirador está roto	Sustituir
	La bomba está quemada	Sustituir
Olor desagradable	Agua sucia	Cambiar el agua y limpiar el panel de refrigeración

MANTENIMIENTO Y LIMPIEZA

 NO use agentes químicos para la limpieza.

- Apague el equipo y desconéctelo de la red eléctrica.

 Hágalo siempre o podría causar un cortocircuito.

- Utilice un trapo para eliminar la suciedad suave. Si la suciedad fuese más intensa, diluya detergente neutro en agua y utilice un trapo húmedo.

- No use gasolina o sustancias que puedan dañar la superficie del aparato.

- Limpieza del depósito de agua:

Es conveniente realizar la limpieza regular del depósito de agua. Para ello se vaciará el agua de depósito retirando el tapón de vaciado de la parte posterior del equipo. Se puede rociar con agua a presión por la trampilla de llenado frontal mientras se mantiene abierto el tapón de vaciado, y conseguiremos retirar del depósito cualquier suciedad. Coloque de nuevo el tapón de vaciado.

- Limpieza de los prefiltros:

Los prefiltros (4) se encuentran situados en los laterales y en la parte trasera del equipo y se pueden retirar tirando de ellos hacia arriba. Se limpian cepillándolos con un cepillo suave o colocándolos debajo de un grifo de agua hasta retirar la suciedad depositada.

- Limpieza de los filtros de enfriamiento:

Se requieren herramientas para desmontar los filtros de enfriamiento, por lo que recomendamos que este procedimiento lo realice un técnico.

- Almacenamiento del equipo:

Si no va a usar el equipo por un tiempo prolongado, vacíe el depósito por la toma de vaciado inferior. Una vez vacío, recolóque el tapón. Utilice la máquina en función ventilación con el fin de secar el filtro enfriador.

Una vez esté completamente seca, guarde el equipo en un lugar seco y ventilado.



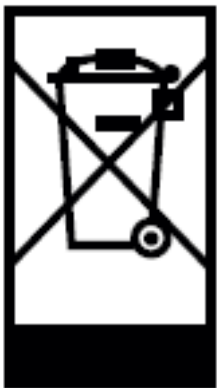

Este sello indica que este producto no debe ser eliminado junto a los otros desperdicios del hogar en la UE. En orden de prevenir daños medioambientales o problemas de salud debido a su mala eliminación, recíclelo con responsabilidad. Para devolver su equipo utilizado, póngase en contacto con quien le vendió el equipo. Ellos podrán encargarse de él de manera responsable.

MUNDO  CLIMA®