

BOMBA DE CALOR ACS

DESCRIPCIÓN

80 – 100 Litros canalizables

ESPECIFICACIONES

- Bomba de calor aerotermia para la producción de Agua Caliente Sanitaria de alta eficiencia.
- Acumulador vitrificado con dos volúmenes posibles.
- Aislamiento que asegura pérdidas de sólo 5°C/día
- Circuito frigorífico exterior, anillo alrededor del tanque asegurando que no entre en contacto con el agua.
- Incorpora ánodo de Magnesio y resistencia eléctrica.
- Máxima temperatura de salida de agua de 60°C.
- Instalación interior mural.
- Conexiones hidráulicas de 1/2".
- Control digital integrado.
- Función Smart Grid para su hibridación con una instalación solar fotovoltaica.

Modelo		80 L	100 L
Códigos		SO30008	SO30009
Capacidad nominal	Lts	80	100
Potencia consumida	kW	1/0,27	
Consumo min/máx	A	1,2-6,4	
SCOP ^{14°C}		>3	
Tensión	V-Hz	130V - I - 50Hz	
Caudal de aire	m ³ /H	240	
Nivel sonoro	dB(A)	45	
Nivel sonoro calculado 2 m	dB(A)	39	
Dimensiones (D x H)	mm	520/1215	520/1340
Peso (neto/emb)	Kg	69/77	73/81
Refrigerante tipo/carga	Kg	R134a/0,8	
Conexiones hidráulicas	pulg.	1/2"	
Presión de prueba	bar	10	
Presión máx. de trabajo	bar	7	
Temperatura de salida de agua	°C	60	
Diametro conex. entrada aire	mm	150	
Longitud máx. conductos	m	3-6	
Resistencia de apoyo	kW	1,5	
Tratamiento interior		Verificado	

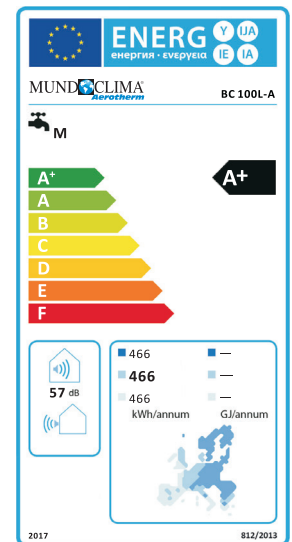
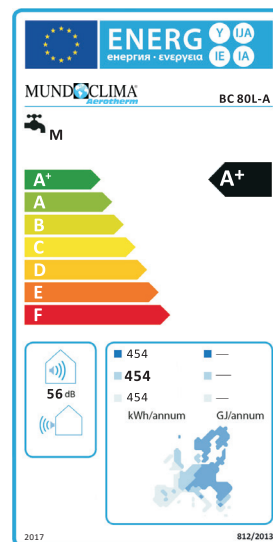

Condiciones nominales:

Temperatura ambiente: 15 - 13°C
 Entrada de agua/ Salida de agua: 15°C/45°C

Rango de trabajo:

(1) Temperatura ambiente es: 0-43°C
 (2) Rango temperatura salida: ACS 10-60°C

Presión de trabajo:

(1) Rango de la presión de agua de funcionamiento: 0.15~0.5MPa.
 (2) Presión máxima del depósito de agua: 0.7MPa

DIMENSIONES

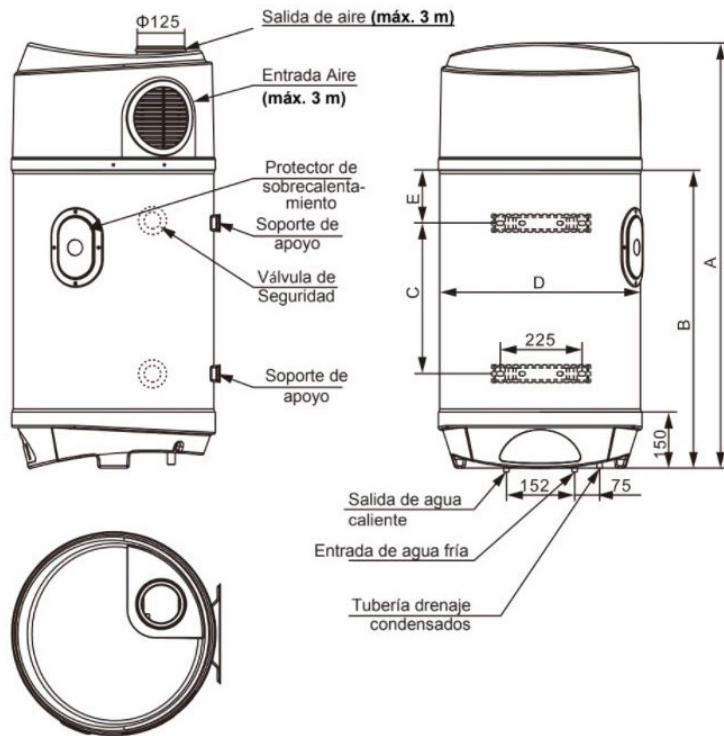

Dimens. mm	SO 30 008 -BC80L	SO 30 009 -BC100L
A	1215	1340
B	877	1002
C	407	512
D	520	520
E	288	308

ESPACIO DE MANTENIMIENTO

