

# Wand-Split- Gerät

## Benutzer- und Installationshandbuch



FR: "Manual d'utilisation et d'installation" voir [www.mundoclima.com/fr](http://www.mundoclima.com/fr)  
DE: "Benutzer- und Installationshandbuch" sehen [www.mundoclima.com/de](http://www.mundoclima.com/de)  
PT: "Manual de instalação e do utilizador" ver [www.mundoclima.com/pt](http://www.mundoclima.com/pt)



# Benutzer- und Installationshandbuch





# Installations- und Benutzerhandbuch

## INDEX

INSTALLATIONSHANDBUCH.....	2
BENUTZERHANDBUCH .....	11

### WICHTIG:

Vielen Dank für den Kauf unseres hochwertigen Ventilator-konvektors. Um einen über viele Jahre einwandfreien Betrieb zu gewährleisten, bitten wir Sie, das Benutzerhandbuch vor der Installation und Inbetriebnahme der Einheit sorgfältig durchzulesen. Bewahren Sie das Benutzerhandbuch nach dem Lesen an einem sicheren Ort auf. Wir bitten Sie, das Benutzerhandbuch für etwaige Zweifel oder Unregelmäßigkeiten zu konsultieren. Dieses Gerät sollte von einem nach RD 795/2010, RD1027/2007, RD238/2013 qualifizierten Experten installiert werden.

Dieses Klimatisierungsgerät ist ausschließlich für den privaten oder gewerblichen Gebrauch geeignet und sollte niemals in feuchten Umgebungen wie Badezimmern, Waschküchen oder Schwimmbädern installiert werden.

### WARNUNG:

Die Stromversorgung muss EINPHASIG sein (ein Außenleiter (L) und ein Neutraleiter (N) mit Erdung (GND) oder DREIPHASIG (drei Außenleiter (L1, L2, L3) und ein Neutraleiter (N) mit Erdung (GND)) und Handschalter. Die Nichteinhaltung dieser Spezifikationen verstößt gegen die vom Hersteller angebotenen Garantiebedingungen.

### HINWEIS:

Durch eine Unternehmenspolitik der kontinuierlichen Produktverbesserung, sowohl der Ästhetik als auch der Maße, können sich die technischen Daten und das Zubehör dieser Einheit ohne Vorankündigung ändern.

### HINWEIS:

Bitte lesen Sie dieses Handbuch sorgfältig durch, bevor Sie die neue Klimaanlage installieren und verwenden. Bitte bewahren Sie dieses Benutzerhandbuch für späteres Nachschlagen auf.

## Index

1. Vor der Installation .....	4
2. Auswahl des Installationsortes .....	4
3. Installation der Inneneinheit .....	4
4. Installation der Kühlmittelrohre .....	6
5. Installation von Wasserabfluss- und Anschlussleitungen .....	6
6. Elektrische Installation .....	7
7. Einstellung von Mikroschaltern .....	9
8. Führen Sie einen Betriebstest durch. ....	10
9. Namen der Teile .....	12
10. Funktionen und Leistungen der Klimaanlage .....	12
11. Einstellung der Richtung der Luftströmung .....	12
12. Wartung .....	12
13. Symptome, die keine Störungen sind .....	14
14. Fehlerbehebung .....	14

## Installationshandbuch

### Vorsichtsmaßnahmen

Lesen Sie vor der Installation der Klimaanlage sorgfältig durch, um sicherzustellen, dass die Installation korrekt ist.

Es gibt zwei Arten von Vorsichtsmaßnahmen, die im Folgenden beschrieben werden:

 **Warnung:** Die Nichteinhaltung dieser Norm kann zu Tod oder schweren Verletzungen führen.

 **Vorsicht:** Die Nichtbeachtung dieser Warnung kann zu Verletzungen oder Schäden am Gerät führen. Je nach Situation kann dies auch zu schweren Verletzungen führen. Nachdem die Installation abgeschlossen ist und das Gerät getestet und auf seine normale Funktion überprüft wurde, erklären Sie dem Kunden, wie das Gerät gemäß dieser Anleitung zu bedienen und zu warten ist. Achten Sie auch darauf, dass das Handbuch zum späteren Nachschlagen korrekt aufbewahrt wird.

 **Warnung**

- Die Installation, Wartung und Reinigung des Filters muss von professionellen Installateuren ausgeführt werden. Verzichten Sie darauf, es selbst zu tun. Eine fehlerhafte Installation kann zu Lecks, Stromschlägen oder Bränden führen.
- Installieren Sie das Klimagerät gemäß den in dieser Anleitung beschriebenen Schritten. Eine fehlerhafte Installation kann zu Lecks, Stromschlägen oder Bränden führen.
- Bei der Installation in engen Räumen müssen die erforderlichen Maßnahmen getroffen werden, um zu verhindern, dass die Kältemittelkonzentration den Grenzwert überschreitet. Für die notwendigen Maßnahmen wenden Sie sich bitte an Ihren Händler. Eine hohe Konzentration an Kältemittel in einem luftdichten Raum kann zu Sauerstoffmangel (Anoxie) führen.
- Stellen Sie sicher, dass die erforderlichen Teile und Zubehörteile installiert sind. Die Verwendung nicht spezifizierter Teile kann zu Fehlfunktionen oder einem Ausfall der Klimaanlage sowie zu Wasserlecks, Stromschlag und Bränden führen.
- Montieren Sie die Klimaanlage an einer Stelle, die stark genug ist, um ihr Gewicht zu tragen. Wenn die Basis nicht ordnungsgemäß gesichert ist, kann die Klimaanlage herunterfallen und Schäden und Verletzungen verursachen.
- Berücksichtigen Sie die Auswirkungen von Stürmen, Taifunen und Erdbeben und verstärken Sie die Installation. Unsachgemäße Installation kann dazu führen, dass die Klimaanlage herunterfällt und Unfälle verursacht.
- Achten Sie darauf, dass für die Stromversorgung ein separater Stromkreis verwendet wird. Alle elektrischen Teile müssen den örtlichen Gesetzen und Vorschriften sowie den Angaben in dieser Installationsanleitung entsprechen. Die Installationsarbeiten dürfen nur von einer Elektrofachkraft durchgeführt werden. Zu wenig Kapazität oder unsachgemäße elektrische Arbeiten können zu Stromschlag oder Feuer führen.
- Verwenden Sie nur elektrische Leitungen, die den Spezifikationen entsprechen. Die gesamte Verdrahtung am Aufstellungsort muss gemäß dem Anschlussplan des Produkts erfolgen. Achten Sie darauf, dass keine äußeren Kräfte auf die Klemmen und Kabel einwirken. Falsche Verkabelung und Installation kann zu einem Brand führen.

- Vergewissern Sie sich, dass das Netzkabel, die Kommunikations- und Steuerkabel gerade und eben sind, wenn Sie an den Anschlüssen arbeiten, und dass die Abdeckung des Schaltkastens fest sitzt. Wenn der Schaltschrank nicht ordnungsgemäß geschlossen wird, kann dies zu Stromschlag, Feuer oder Überhitzung der elektrischen Komponenten führen.
- Wenn während der Installation ein Kältemittelleck auftritt, öffnen Sie sofort Türen und Fenster, zur Belüftung des Raumes. Das Kältemittel kann bei Kontakt mit Feuer giftige Gase entwickeln.
- Trennen Sie die Stromversorgung, bevor Sie ein elektrisches Bauteil berühren.
- Berühren Sie die Schalter nicht mit nassen Händen. Dies dient dazu, einen elektrischen Schlag zu vermeiden.
- Kommen Sie nicht in direkten Kontakt mit Kältemittel, das aus den Anschlüssen der Kältemittelleitungen austritt. Andernfalls kann es zum Einfrieren kommen.
- Die Klimaanlage muss geerdet sein. Schließen Sie die Erdleitung nicht an Gas-, Wasser-, Blitz- oder Telefonerdleitungen an. Unsachgemäße Erdung kann zu Stromschlag oder Feuer führen und zu mechanischen Ausfällen durch Blitzstromstöße usw. führen.
- Der Fehlerstromschutzschalter muss installiert sein. Es besteht die Gefahr eines Stromschlags oder eines Brandes, wenn der Fehlerstromschutzschalter nicht installiert ist.







 **Vorsicht**

- Verlegen Sie die Wasserableitung gemäß den in dieser Anleitung beschriebenen Schritten und stellen Sie sicher, dass der Wasseraustritt gleichmäßig und die Rohrleitung ordnungsgemäß isoliert ist, um Kondenswasserbildung zu vermeiden. Eine unsachgemäße Installation des Wasserablaufrohrs kann zu Wasserlecks führen und die Innenmöbel beschädigen.
- Bei der Montage von Innen- und Außengeräten ist darauf zu achten, dass das Netzkabel mindestens 1 m von Fernsehern oder Radios entfernt verlegt wird, um Rauschen oder Bildstörungen zu vermeiden.
- Das für die Installation erforderliche Kältemittel ist R410A. Vergewissern Sie sich vor der Installation, dass das Kältemittel korrekt ist. Falsches Kältemittel kann zu einer Fehlfunktion des Gerätes führen.
- Installieren Sie die Klimaanlage nicht an den folgenden Orten:
  - 1) Wo es Öl oder Gas gibt, wie in der Küche. Andernfalls können die Kunststoffteile altern, abfallen oder Wasser austreten.
  - 2) Bei korrosiven Gasen (z.B. Schwefeldioxid). Korrosion von Kupferrohren oder geschweißten Teilen kann Kältemittel-lecks verursachen.
  - 3) Wo es Maschinen gibt, die elektromagnetische Wellen aussenden. Elektromagnetische Wellen können das Steuerungssystem stören und zu Fehlfunktionen des Gerätes führen.
  - 4) Wo es einen hohen Salzgehalt in der Luft gibt. Wenn mechanische Teile stark salzhaltiger Luft ausgesetzt werden, kommt es zu einer beschleunigten Alterung, die die Lebensdauer des Gerätes stark beeinträchtigt.
  - 5) Bei großen Spannungsschwankungen. Der Betrieb des Gerätes an einem Netzteil mit großen Spannungsschwankungen reduziert die Lebensdauer der elektronischen Komponenten und führt zu einer Fehlfunktion der Steuerung des Einheits.
  - 6) Bei Gefahr des Austretens von brennbaren Gasen. Beispiele sind Standorte, die Kohlenstofffasern oder brennbaren Staub in der Luft enthalten oder an denen flüchtige Brennstoffe (wie Verdünnungsmittel oder Benzin) vorhanden sind. Diese Gase können Explosionen und Brände verursachen.
  - 7) Berühren Sie nicht die Lamellen des Wärmetauschers, da dies zu Verletzungen führen kann.
  - 8) Einige Produkte verwenden PP-Verpackungsband. Ziehen Sie nicht das PP-Verpackungsband ab, wenn Sie das Produkt transportieren. Es ist gefährlich, wenn das Verpackungsband reißt.
  - 9) Beachten Sie die Recyclinganforderungen für Nägel, Holz, Pappe und andere Verpackungsmaterialien. Entsorgen Sie diese Materialien nicht direkt, da sie Verletzungen verursachen können.
  - 10) Reißen Sie die Verpackung, um sie zu recyceln und zu verhindern, dass Kinder mit ihr spielen und ersticken.



## Zubehöre

Vergewissern Sie sich, dass das Gerät die folgenden Zubehöerteile enthält.

Bitte bewahren Sie zusätzliches Zubehör richtig auf.

Name	Aussehen	Anzahl	Funktion
1. Schraube ST3.9x25		8	Einstellung der Montageplatte
2. Kunststoff-Expansionsröhren		8	_____
3. Rollband		1	_____
4. Wasseranschlussleitung		1	_____
5. Wandkanalabdeckung		1	_____
6. Handbuch	_____	1	Dieses Handbuch
7. Messingmuttern		2	Anschluss der Kanäle

Zubehör, das vor Ort gekauft werden kann.

Bestell nr.	Name	Aussehen	Maße	Anzahl	Hinweis
1	Kupferleitungen	_____	Wählen und kaufen Sie Kupferrohre, die der Länge und Größe entsprechen, die für das im Installationshandbuch des Außengeräts ausgewählte Modell und die tatsächlichen Anforderungen Ihres Projekts berechnet wurden.	Kaufen Sie anhand der tatsächlichen Projektanforderungen.	Zum Anschluss von Kältemittelleitungen im Innenbereich verwenden.
2	PVC-Rohr für Kondensatablauf		Äußerer Durchmesser: 37-39 mm, Innerer Durchmesser: 32 mm 32 mm	Kaufen Sie anhand der tatsächlichen Projektanforderungen.	Zum Ableiten von Kondenswasser aus dem Innengerät verwenden.
3	Isolierbeschichtung für Rohre		Der Innendurchmesser richtet sich nach dem Durchmesser der Kupfer- und PVC-Rohre. Die Dicke des Rohrmantels beträgt 10 mm oder mehr. Erhöhen Sie die Dicke der Beschichtung (20 mm oder mehr), wenn die Temperatur 30°C übersteigt oder die Luftfeuchtigkeit RH80% übersteigt.	Kaufen Sie anhand der tatsächlichen Projektanforderungen.	Zum Schutz der Rohrleitungen vor Kondensation.

## 1. Vor der Installation

Achten Sie darauf, dass Sie die Verpackung während des Transports überprüfen. Verlangen Sie sofort Schadenersatz vom Spediteur. Bitte beachten Sie beim Transport des Gerätes Folgendes:

-  Zerbrechlich, Vorsichtig behandeln
- Bestimmen Sie den Weg, auf dem das Gerät zum Aufstellungsort gebracht werden soll.
- Transportieren Sie das Gerät so weit wie möglich auf der Grundlage der Originalverpackung.
- Verwenden Sie beim Heben von Geräten eine Schutzvorrichtung, um das Gerät zu schützen, Schäden zu vermeiden und immer den Schwerpunkt zu beachten.

## 2. Auswahl des Installationsorts

Die Einbaulagen des Innengerätes müssen den folgenden Anforderungen entsprechen:

- Vermeiden Sie die Installation in engen Räumen mit hohen Lärmanforderungen.
- Die Wand muss senkrecht stehen und die Wandkonstruktion muss stabil genug sein, um das Gewicht des Innengerätes zu tragen.
- Die Rohrzu- und -abgänge sind nicht verstopft.
- Die Luftfördermenge sollte in das gesamte Zimmer gelangen.
- Geeignet für die Demontage der Anschlussleitung und der Wasserableitung.
- Keine direkte Strahlung vom Heizgerät.
- Nicht an Orten mit hohem Salzgehalt in der Luft installieren.

## 3. Installation der Inneneinheit

### 3.1 Bohren und montieren Sie die Basis für das Innengerät

Abmessungen von Basis und Lenkung (Einheit: mm)

#### 2.2\2.8 \3.6 kW



Abb. 3.1

#### 4.5\5.6 kW

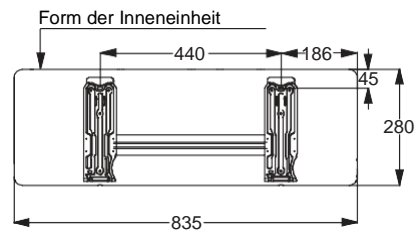

Abb. 3.2

#### 7.1\8.0\9.0 kW

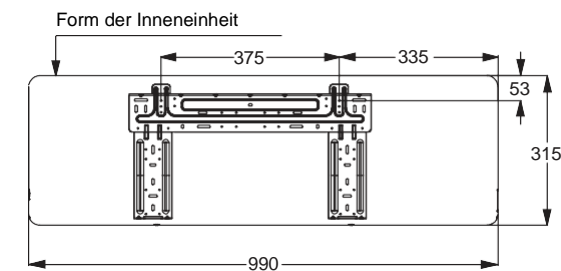

Abb. 3.3

### 3.1.1 Montage des Sockels für das Innengerät

Wählen Sie den Installationsort, entfernen Sie das Montageblech von der Rückseite des Innengerätes und platzieren Sie es in der von Ihnen gewählten Einbaulage. Stellen Sie zu diesem Zeitpunkt sicher, dass das Gerät waagrecht steht und halten Sie die Abmessungen der unteren, oberen, linken und rechten Seite des Gerätes ein. Zur Befestigung der Platte bestimmen Sie die Positionen der Wandbohrungen.

Korrekte Installation

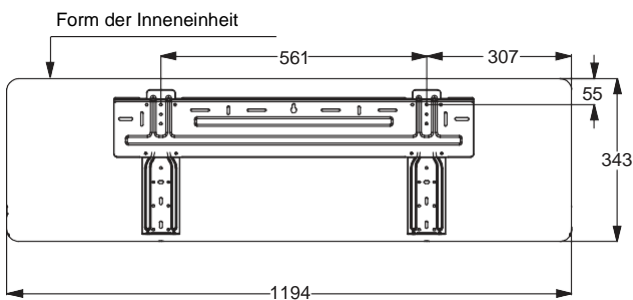

Abb. 3.4

Inkorrekte Installation



Abb. 3.5

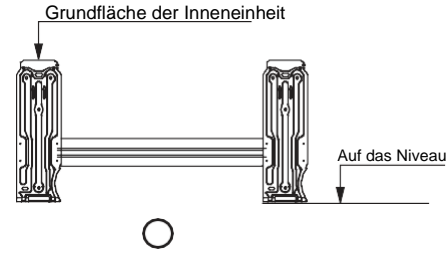

Abb. 3.6

### 3.2 Montage auf Holzkonstruktionen

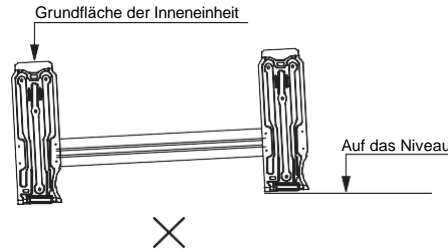
- 1) Vergewissern Sie sich vor der Montage, dass die Holzwände ausreichend stabil sind.
- 2) Bestimmen Sie die obere und untere Position der Installationsplatte anhand des Abstands zwischen Innengerät und Decke.
- 3) Unter Bezugnahme auf die Gewindebohrungen auf der Montageplatte als Mitte, den Abstand auf der linken und rechten Seite einstellen.
- 4) Befestigen Sie die Installationsplatte mit selbstschneidenden Schrauben an der Wand.

### 3.3 Installation auf Betonkonstruktionen

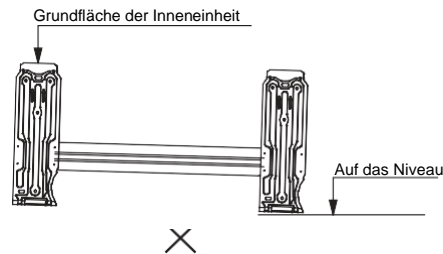
- 1) Bohren Sie in Bezug auf die Montageplatte Löcher in die Wand, um die Kunststoff-Kompensatoren einzubetten.
- 2) Befestigen Sie die Installationsplatte mit selbstschneidenden Schrauben an der Wand.

### 3.4. Installation der Inneneinheit

- 1) Führen Sie Schläuche und Verbindungsleitungen ordnungsgemäß durch das Loch in der Wand und achten Sie darauf, dass der Schlauchanschluss nicht beschädigt wird oder dass sich kein Sand oder Staub in den Verbindungsrohren des Gerätes befindet.
- 2) Hängen Sie die obere Klemme an der Rückseite des Innengerätes an den oberen Haken der Montageplatte. Bewegen Sie das Innengerät nach links und rechts, um zu überprüfen, ob die Aufhängung sicher und geschützt ist.
- 3) Drücken Sie die Unterseite des Innengerätes gegen die Wand und bewegen Sie den Gerätekörper nach oben und unten sowie nach links und rechts, um die Sicherheit der Verbindung zu überprüfen.
- 4) Legen Sie einen Block aus Polstermaterial zwischen das Innengerät und die Wand, um das Innengerät zu stützen. Entfernen Sie das Polstermaterial, wenn die Rohrleitungsarbeiten abgeschlossen sind. Bis das Inneneinheit ordnungsgemäß angeschlossen werden kann, vergewissern Sie sich, dass das Inneneinheit in den Schlitzern befestigt ist. Schütteln Sie das Gerät manuell und stellen Sie sicher, dass es sich nicht nach oben, unten, links oder rechts bewegt. Verwenden Sie eine Wasserwaage, um sicherzustellen, dass der Körper des Gerätes waagrecht steht.



Abb. 3.7

## 4. Installation der Kühlmittelrohre

### 4.1 Anforderung der Länge und Höhenunterschiede der Rohrleitungsverbindungen zu den Innen- und Außeneinheiten

Die Anforderungen an Länge und Differenzniveau der Kältemittelleitungen sind für verschiedene Innen- und Außengeräte unterschiedlich. Konsultieren Sie das Installationshandbuch der Außeneinheit.

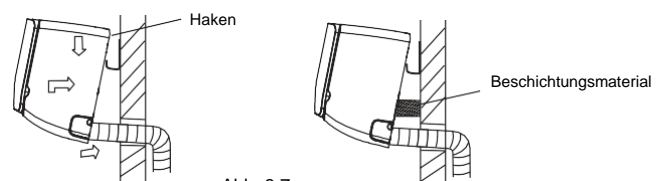
### 4.2 Rohrmaterial und Länge

1. Rohrmaterial: Kupferrohre für Kühlgas
2. Länge des Rohres : Wählen und kaufen Sie Kupferrohre, die der Länge und Größe entsprechen, die für das im Installationshandbuch des Außengeräts ausgewählte Modell und die tatsächlichen Anforderungen Ihres Projekts berechnet wurden.

### 4.3 Verteilung von Rohren

1. Schließen Sie beide Enden des Rohres ordnungsgemäß ab, bevor Sie das Innen- und Außenrohr verbinden. Schließen Sie die Rohrleitungen des Innen- und Außengeräts so schnell wie möglich an, um zu verhindern, dass Staub oder andere Fremdkörper durch die nicht abgedichteten Enden in das Rohrleitungssystem gelangen, da dies zu Fehlfunktionen des Systems führen kann.
2. Wenn das Rohr durch die Wände geführt werden muss, bohren Sie die Öffnung in die Wand und platzieren Sie Zubehör wie Abdeckungen und Umhüllungsmaterial für eine korrekte Öffnung.
3. Legen Sie die Kältemittelanschlussleitungen und die Kommunikationsverkabelung der Innen- und Außengeräte zusammen und koppeln Sie sie fest, um sicherzustellen, dass keine Luft eintritt und Kondensat Wasser bildet, das eindringen kann.
4. Führen Sie Rohre und Leitungen von außerhalb des Raumes durch die Wandöffnung in den Raum. Seien Sie vorsichtig bei der Verlegung von Rohren. Beschädigen Sie die Rohre nicht.

### 4.4 Installation von Rohren

- ♦ Beachten Sie bei der Installation der Kühlmittelrohre für das Außengerät die Installationsanleitung, die dem Außengerät beiliegt.
- ♦ Alle Kältemittelleitungen müssen ordnungsgemäß isoliert sein, da sonst Wasserkondensation auftreten kann. Um Rohre zu isolieren, verwenden Sie Wärmedämmstoffe, die Temperaturen über 120°C standhalten. Darüber hinaus sollte die Isolierung der Kältemittelleitung verstärkt (20 mm oder dicker) werden, wenn die Temperatur und/oder Luftfeuchtigkeit hoch ist (bei über 30°C oder wenn die Luftfeuchtigkeit RH80% übersteigt). Andernfalls kann die Oberfläche des Wärmedämmstoffs freigelegt werden.
- ♦ Bevor die Arbeiten durchgeführt werden, überprüfen Sie, ob das Kältemittel R410A ist. Bei Verwendung eines falschen Kältemittels kann es zu Fehlfunktionen des Gerätes kommen.
- ♦ Lassen Sie außer dem angegebenen Kältemittel keine Luft oder andere Gase in den Kältekreislauf gelangen.
- ♦ Wenn während der Installation ein Kältemittelleck auftritt, achten Sie darauf, den Raum vollständig zu belüften.
- ♦ Verwenden Sie beim Ein- und Ausbau des Rohres zwei Wasserhähne, einen handelsüblichen Schlüssel und einen Drehmomentschlüssel. Siehe Abb. 4.1



Abb. 4.1

- ♦ Legen Sie das Kühlmittelrohr in die Nut der Messingmutter (Zubehör 8) und führen Sie die Bördelung an der Rohrleitungseinlass. In der folgenden Tabelle finden Sie die Größe der Bördelung und das richtige Anzugsdrehmoment.

Außendurchmesser des Anschlussrohres (mm)	Anzugsdrehmoment (N.m.)
Ø 6.4	14.2 ~ 17.2
Ø 9.5	32.7 ~ 39.9
Ø 12.7	49.5 ~ 60.3
Ø 15.9	61.8 ~ 75.4
Ø 19.1	97.2 ~ 118.6

### ⚠ Vorsicht

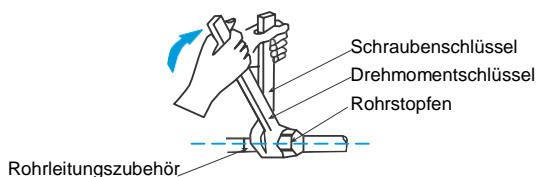
- Das richtige Anzugsdrehmoment entsprechend den Einbaubedingungen einhalten. Ein zu hohes Anzugsdrehmoment beschädigt die Verbindung oder wird nicht angezogen, wenn kein ausreichendes Anzugsdrehmoment aufgebracht wird, was zu Leckagen führt.

Während der Installation der Anschlussleitung dürfen keine Luft, Staub und andere Partikel in das Rohrleitungssystem eindringen. Verlegen Sie die Anschlussleitung erst nach der Befestigung des Innen- und Außengerätes.

Achten Sie darauf, dass die Anschlussleitungen während der Installation trocken gehalten werden, damit kein Wasser in das Rohrleitungssystem gelangt.

- ♦ Tragen Sie vor dem Anbringen der Rohrmuffenkappe etwas Kältemittelöl auf die Muffe auf (sowohl innen als auch außen) und drehen Sie die Muffe dann drei- oder viermal, bevor Sie die Kappe festziehen. Siehe Abb. 4.2



Abb. 4.2

### ⚠ Vorsichtsmaßnahmen beim Verschweißen der Kältemittelleitungen

- ♦ Bevor Sie die Kältemittelleitungen verschweißen, füllen Sie die Leitungen zunächst mit Stickstoff, um die Luft in den Leitungen zu verdrängen. Wenn das Stickstoffrohr beim Schweißen nicht mit Stickstoff gefüllt wird, bildet sich im Inneren des Rohres eine große Menge Oxidschicht, die zu Fehlfunktionen der Klimaanlage führen kann.
- ♦ Das Schweißen kann an Kältemittelleitungen durchgeführt werden, wenn Stickstoffgas ausgetauscht oder nachgefüllt wurde.
- ♦ Wenn die Rohrleitung während des Schweißens mit Stickstoff gefüllt wird, sollte der Stickstoff mit dem Druckbegrenzungsventil auf 0,02 MPa reduziert werden. Siehe Abb. 4.3

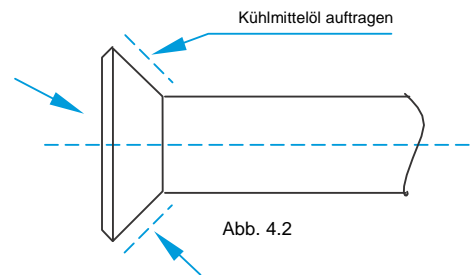

Abb. 4.3

### 4.5 Dichtigkeitsprüfung

Prüfen Sie die Luftdichtigkeit des Systems gemäß den Anweisungen in der Installationsanleitung des Außeneinheits.

### ⚠ Vorsichtsmaßnahmen

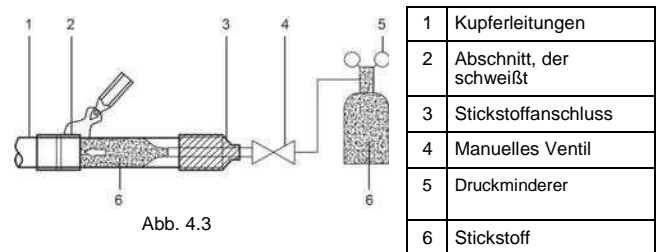
- Der Luftdichtigkeitsstest trägt dazu bei, dass die Luft- und Flüssigkeitsabsperrventile des Außengerätes alle geschlossen sind (Werkzeugeinstellungen beibehalten).



## 4.6 Wärmedämmung für Gas-Flüssigkeits-Rohrleitungsanschlüsse für das Innengerät

- ♦ Die Wärmeisolierung erfolgt an den Rohrleitungen auf der Gas- bzw. Flüssigkeitsseite der Inneneinheit.
- a. Gasseitige Rohrleitungen sollten ein Wärmedämmmaterial verwenden, das Temperaturen von 120°C und darüber widersteht.
- b. Verwenden Sie für die Rohrleitungsanschlüsse des Innengeräts die isolierende Kupferrohrummantelung, um die Isolierungsbehandlung durchzuführen und alle Löcher zu schließen.



Abb. 4.4

## 4.7 Vakuum

Erzeugen Sie ein Vakuum im System gemäß den Anweisungen in der Installationsanleitung des Außengerätes.

### Vorsicht

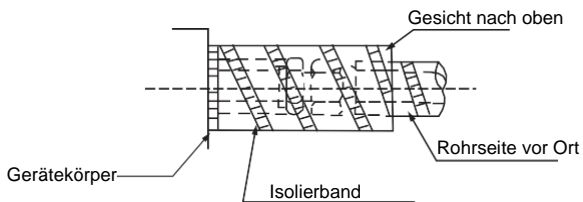
- Beim Vakuum ist darauf zu achten, dass alle Gas- und Flüssigkeitsabsperrentile an der Außeneinheit geschlossen sind (Werkzustand beibehalten).

## 4.8 Kältemittel

Füllen Sie das System mit Kältemittel gemäß den Anweisungen in der Installationsanleitung des Außengerätes.

## 5. Installation von Wasserablauf- und Anschlussleitungen

### 5.1 Installation der Wasserableitung für das Inneneinheit

- Kippen Sie die Wasserabflussleitung nach unten. Stellen Sie sicher, dass bei der Installation von Wasserabflussleitungen die folgenden Situationen nicht auftreten:

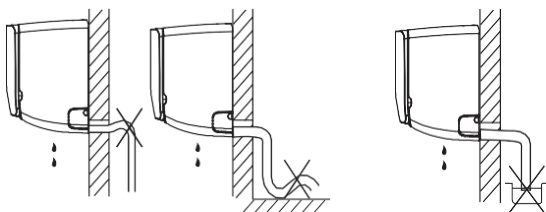

Kein Abschnitt der Wasserabflussleitung darf nach oben zeigen.

Das hintere Ende des Wasserablaufrohrs darf nicht ins Wasser gestellt werden.

Abb. 5.1

- Beim Anschluss an eine lange Wasserableitung muss der Teil des Innengerätes mit einer Isolierung abgedeckt werden. Achten Sie darauf, dass sich das lange Rohr nicht löst.



Abb. 5.2

### 5.2 Installation der Anschlussleitung der Inneneinheit



- Verwenden Sie die folgenden Schritte, um das linke Anschlussrohr und das hintere Anschlussrohr (links) zu verbinden. Biegen Sie den Verbindungsrohr und legen Sie es maximal 43 mm von der Wand entfernt ab.

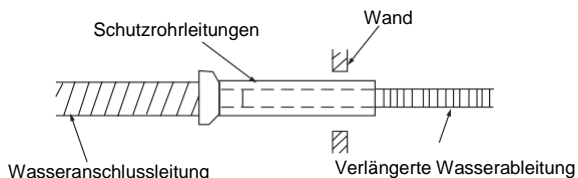
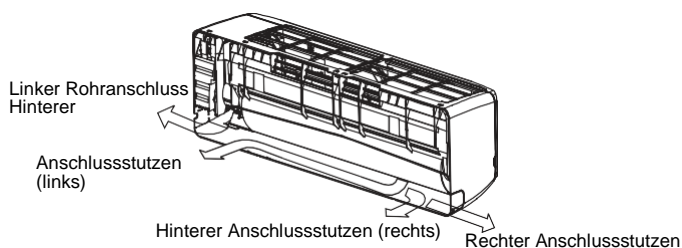

Abb. 5.4

- Befestigen Sie die hinteren Enden der Anschlussschläuche (siehe Abschnitt über Befestigung und Sicherheit des Kühlanschlusses).

### Vorsichtsmaßnahmen

- Installieren Sie zunächst das Innengerät. Installieren Sie anschließend das Außenteil. Seien Sie vorsichtig mit Kurven und passen Sie das Rohr entsprechend an.
- Benutzen Sie kein Wasser, um das Innere des Gerätes zu reinigen.
- Stellen Sie sicher, dass die Wasserabflussleitungen nicht lose oder in Bewegung sind.
- Vergewissern Sie sich, dass alle Anschlüsse im Rohrleitungssystem ordnungsgemäß abgedichtet sind, um Wasserleckagen zu vermeiden.

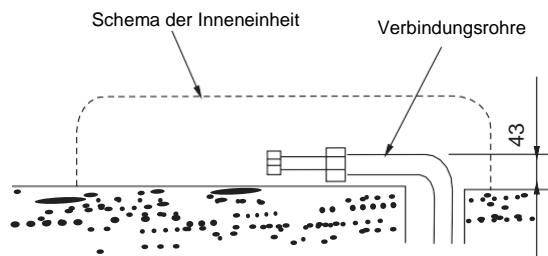
### 5.3 Lage des Rohres:

- 1) Befolgen Sie folgende Reihenfolge: Netzkabel und Signalleitung oben, Anschlussschlauch in der Mitte und Wasserleitung unten.
- 2) Überprüfen Sie, wo sich der Wasserauslass befindet, bevor Sie die Wasserabflussleitung anschließen. Ziehen Sie während des Spannvorgangs nicht kräftig am Schlangenrohr.
- 3) Decken Sie die Isoliermaterialien ab, wenn die Rohre horizontal herausgezogen werden.
- 4) Vermeiden Sie Anschlussfugen beim Verkleben oder in Vorbereitung auf Dichtheitsprüfungen.
- 5) Wenn die Wasserableitungsleitung nicht lang genug ist und verlängert werden muss, stellen Sie sicher, dass die Schutzabdeckung verwendet wird, um den verlängerten Abschnitt der Innengeräterohrleitung zu umschließen. Achten Sie darauf, dass die Wasserleitungen nirgendwo aufgerollt werden.

### 5.4 Wasserableitungstest

Sobald die Wasserableitung installiert ist, spritzen Sie eine kleine Menge Wasser in die Wasserwanne, um eine reibungslose Entleerung zu gewährleisten.

### Vorsichtsmaßnahmen

- Kondenswasser auf der Rückseite des Innengerätes wird in der Kondensatwanne gesammelt und aus der Rohrleitung abgeleitet. Legen Sie nichts in die Kondensatwanne.



Abb. 5.5



## 5.5 Material und Größe der Rohre

Tabelle 5.1

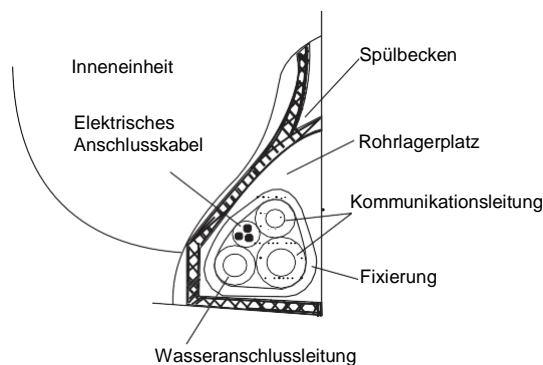
Rohrmaterial		Kupferleitungen	
Modell (kW)		≤ 4,5	≤ 5.6
Durchmesser (mm)	Gas	12,7\$	15,9\$
	Flüssigkeit	6,4\$	9,5\$

### ! Hinweis

- Die Anschlusstechnik der Klimarohrleitungen ist für die Installation zu beachten.

## 6. Elektrische Installation

### ! Warnung

- Alle gelieferten Teile, Materialien und elektrischen Arbeiten müssen den örtlichen Vorschriften entsprechen.
- Verwenden Sie nur Kupferkabel.
- Verwenden Sie ein spezielles Netzteil für die Klimaanlage. Die Versorgungsspannung muss der Nennspannung entsprechen.
- Elektrische Verkabelungsarbeiten dürfen nur von einem Fachmann durchgeführt werden und müssen den im Schaltplan angegebenen Bezeichnungen entsprechen.
- Schalten Sie vor den elektrischen Anschlussarbeiten die Stromversorgung ab, um Verletzungen durch Stromschläge zu vermeiden.
- Der externe Stromversorgungskreis des Klimagerätes muss eine Erdungsleitung enthalten, und die Erdungsleitung des an der Inneneinheit angeschlossenen Netzkabels muss fest mit der Erdungsleitung des externen Netzteils verbunden sein.
- externe Spannungsversorgung.
- Leckschutzvorrichtungen müssen in Übereinstimmung mit den örtlichen technischen Normen und den Anforderungen an elektrische und elektronische Geräte konfiguriert werden.
- Die festen Kabelverbindungen sollten mit Trennvorrichtungen von min. 3 mm Zwischenabstand ausgestattet sein.
- Der Abstand zwischen dem Netzkabel und der Signalleitung muss mindestens 300 mm betragen, um elektrische Störungen, Fehlfunktionen oder Schäden an elektrischen Komponenten zu vermeiden. Gleichzeitig dürfen diese Leitungen nicht mit den Leitungen und Ventilen in Berührung kommen.
- Wählen Sie eine elektrische Verkabelung, die den entsprechenden elektrischen Anforderungen entspricht.
- Schließen Sie das Gerät erst dann an die Stromversorgung an, wenn alle Verkabelungs- und Anschlussarbeiten abgeschlossen und sorgfältig auf ihre Richtigkeit überprüft wurden.

### 6.1 Anschließen des Netzkabels

- Verwenden Sie eine innengerätespezifische Stromversorgung, die sich von der Stromversorgung des Außengerätes unterscheidet.
- Verwenden Sie die gleiche Stromversorgung, den gleichen Trennschalter und die gleiche Auslauficherung für Innengeräte, die an dasselbe Außengerät angeschlossen sind.



Abb. 6.1

Abbildung 6.2 zeigt die Stromversorgungsklemme des Innengerätes.

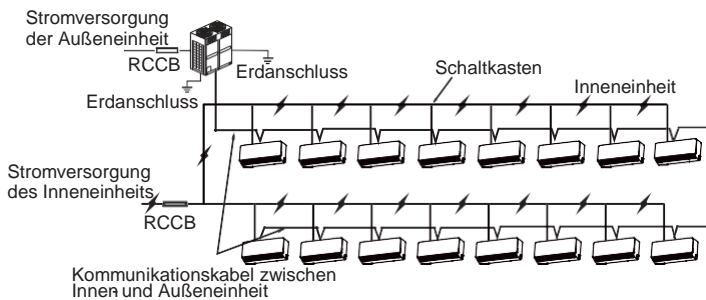
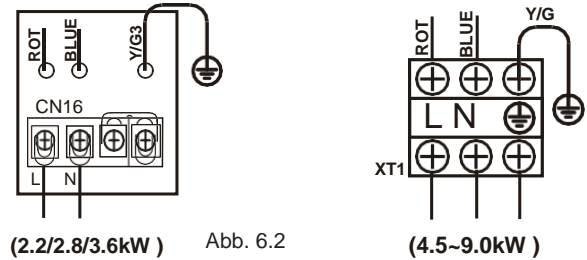

(2.2/2.8/3.6kW) Abb. 6.2

(4.5-9.0kW)

Verwenden Sie beim Anschluss an die Versorgungsanschlüsse die runde Verdrahtungsklemme mit Isolierhülse (siehe Abb. 6.3).

Verwenden Sie ein Netzkabel, das den Spezifikationen entspricht und das Netzkabel sicher verbindet. Um zu verhindern, dass das Kabel durch äußere Kräfte herausgezogen wird, ist auf eine sichere Befestigung zu achten.

Wenn die runde Verdrahtungsklemme nicht mit dem Isoliergehäuse verwendet werden kann, ist dies unbedingt erforderlich:

- Schließen Sie nicht zwei Leistungskabel mit unterschiedlichen Durchmessern an dieselbe Powerklemme an (dies kann dazu führen, dass sich die Kabel durch lose Verkabelung überhitzen) (siehe Abb. 6.4).



Abb. 6.3

Abb. 6.4

### 6.2 Spezifikationen für die elektrische Installation

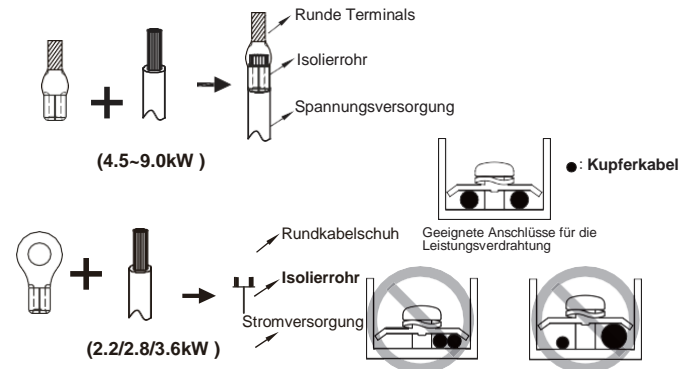
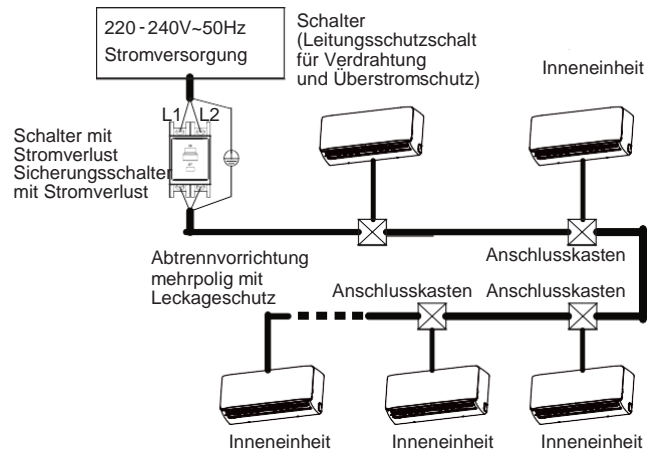

Die Spezifikationen für Leistungskabel und Kommunikationskabel sind den Tabellen 6.1 und 6.2 zu entnehmen. Zu wenig Kabelkapazität führt zu einer Überhitzung des Netzkabels und zu Unfällen, wenn das Gerät verbrannt und beschädigt wird.

Tabelle 6.1

Modell	2,2~9,0kW	
Stromversorgung	Phase	Einphasig
	Spannung und Frequenz	220-240V~50Hz
Kommunikationskabel zwischen Innen- und Außeneinheiten.	Abgeschirmte Kabel 3xAWG16-AWG18	
Fehlerhafte Kommunikation zwischen Hauptplatine und die Kabelbedienung.*	Abgeschirmte Kabel AWG16-AWG20	
Feldsicherungen	15A	

\*Informationen zu den kabelgebundenen Steuerverbindungen finden Sie im entsprechenden kabelgebundenen Steuerhandbuch.

**Tabelle 6.2 Elektrische Eigenschaften der Innengeräte**

Kapazität	Stromversorgung				IFM	
	Hz	Volts	MCA	MFA	kW	FLA
2,2kW	50	220 - 240	0,32	15	0,02	0,2
2,8kW	50	220 - 240	0,32	15	0,02	0,2
3,6kW	50	220 - 240	0,45	15	0,02	0,23
4,5kW	50	220 - 240	0,47	15	0,045	0,35
5,6kW	50	220 - 240	0,58	15	0,045	0,4
7,1kW	50	220 - 240	0,90	15	0,05	0,45
8,0kW	50	220 - 240	0,90	15 <td 0,05	0,45	
9,0kW	50	220 - 240	1,1	15	0,05	0,52

Abkürzungen:

MCA: Minimale Stromstärke der Schaltung

MFA: Maximale Sicherungsverstärker

IFM: Motor des Innenventilators

kW: Motornennleistung

FLA: Vollaststromstärke

**⚠️ Warnung**

Beachten Sie die örtlichen Gesetze und Vorschriften, wenn Sie die Strom- und Leitungsabmessungen festlegen. Bitten Sie einen Fachmann, die Verkabelung auszuwählen und zu installieren.

**6.3 Verbindungsverkabelung**

- Verwenden Sie für die Kommunikationsverkabelung nur geschirmte Kabel. Jede andere Art von Kabeln kann Signalstörungen erzeugen, die zu Fehlfunktionen der Geräte führen.
- Führen Sie keine elektrischen Arbeiten wie z.B. Schweißen bei eingeschalteter Maschine durch.
- Alle geschirmten Kabel im Netzwerk sind miteinander verbunden und werden schließlich an der gleichen Stelle "⊕" geerdet.
- Binden Sie keine Kältemittelleitungen, Netzkabel und Kommunikationskabel miteinander. Wenn das Netzkabel und die Kommunikationsverkabelung parallel sind, sollte der Abstand zwischen den beiden Leitungen 300 mm oder mehr betragen, um Störungen durch Signalquellen zu vermeiden.
- Die Kommunikationsverkabelung darf keinen geschlossenen Kreislauf bilden.

**6.3.1 Kommunikationskabel zwischen Innen- und Außeneinheit**

- Innen- und Außengeräte kommunizieren über die serielle Schnittstelle RS485 (PQE-Klemmen).
- Die Kommunikationsverkabelung zwischen Innen- und Außengerät muss eine Einheit nach der anderen in einer Kette vom Außengerät zum Innengerät verbinden, und die abgeschirmte Schicht muss ordnungsgemäß geerdet sein, und dem letzten Innengerät muss ein Widerstand hinzugefügt werden, um die Stabilität des Kommunikationssystems zu verbessern (siehe Abb. 6.6).
- Eine falsche Verkabelung, wie z. B. eine Sternschaltung oder ein geschlossener Ring, führt zu einer Instabilität des Kommunikationssystems und zu Anomalien bei der Systemsteuerung.
- Verwenden Sie ein dreiadriges abgeschirmtes Kabel (größer oder gleich 0,75 mm<sup>2</sup>) für die Kommunikationsverkabelung zwischen Innen- und Außengerät. Vergewissern Sie sich, dass die Kabel richtig angeschlossen sind. Das Verbindungskabel für dieses Kommunikationskabel muss vom Haupt-Außengerät kommen.



Abb. 6.6

**6.3.2 Kommunikationsverkabelung zwischen Innengerät und verdrahteter Steuerung**

Die kabelgebundene Steuerung und das Inneneinheit können je nach Kommunikationsform unterschiedlich verbunden werden.

1. Für den Zweiwege-Kommunikationsmodus:

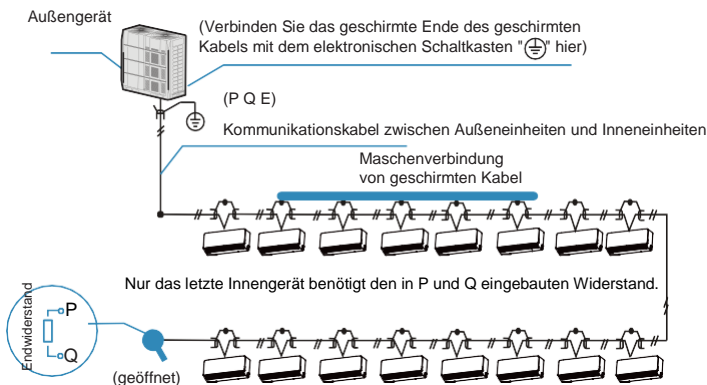
- Verwenden Sie 1 kabelgebundene Steuerung zur Steuerung eines Innengerätes oder 2 kabelgebundene Steuerungen (ein Master und ein Slave) zur Steuerung eines Innengerätes (siehe Abb. 6.7);
- Verwenden Sie 1 kabelgebundene Steuerung zur Steuerung Kabelbedienung, 2 kabelgebundene Steuerungen (ein Master und ein Slave) zur Steuerung eines Innengerätes (siehe Abb. 6.8);



Abb. 6.7

Für den Einweg-Kommunikationsmodus:

Verwenden Sie eine kabelgebundene Steuerung, um ein Inneneinheit zu steuern (siehe Abb. 6.8).

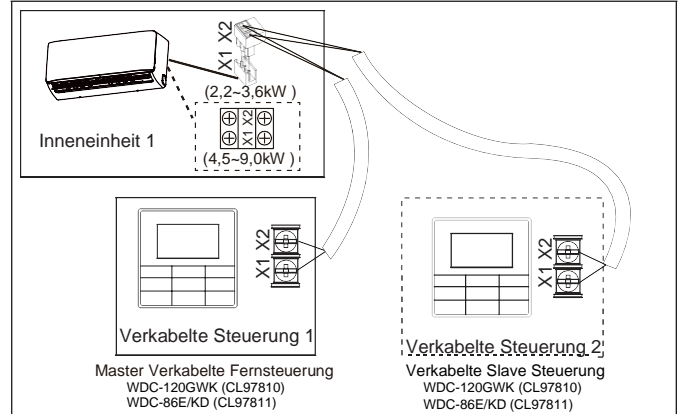

Abb. 6.8

- Die spezifische Anschluss technik entnehmen Sie bitte den Anweisungen im entsprechenden Handbuch des verdrahteten Reglers, um die Verdrahtung und Anschlüsse vorzunehmen.
- Die Anschlüsse X1/X2, D1/D2 auf der Hauptsteuerplatte und der unidirektionale Kommunikationsanschluss (auf der Empfängeranzeigeseite) sind für verschiedene Arten der kabelgebundenen Steuerung vorgesehen (siehe Abb. 6.10).

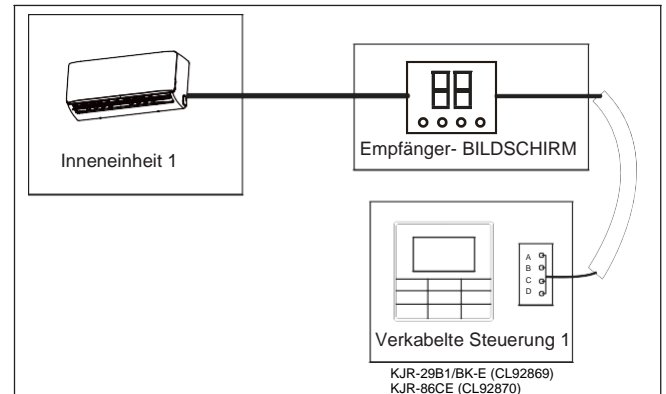

Abb. 6.10

### 6.5 Handhabung der Anschlussstellen der elektrischen Verdrahtung

- Wenn die Verdrahtung und die Anschlüsse fertig sind, verwenden Sie Spannbänder, um die Verdrahtung ordnungsgemäß zu sichern, so dass die Verbindungsstelle nicht durch äußere Kräfte auseinandergezogen werden kann. Die Anschlussverdrahtung muss gerade verlaufen, so dass der Deckel des Schaltkastens eben ist und sich dicht schließen lässt.
- Verwenden Sie professionelle Isolier- und Dichtungsmaterialien, um perforierte Drähte abzudichten und zu schützen. Eine schlechte Abdichtung kann Kondensation und das Eindringen von Kleintieren und Insekten verursachen, die Teile des elektrischen Systems kurzschließen und zum Ausfall des Systems führen können.

## 7. Mikroschalter-Konfiguration

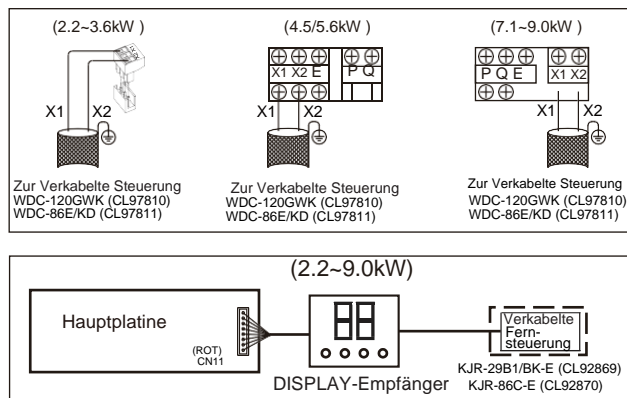
### 7.1 Einstellung der Adresse des Innengerätes

Wenn dieses Innengerät an das Außengerät angeschlossen ist, weist das Außengerät dem Innengerät automatisch die Adresse zu. Alternativ können Sie die Adresse auch manuell über die Steuerung einstellen.

- Die Adressen von zwei beliebigen Innengeräten im gleichen System können nicht identisch sein.
- Die Netzwerkadresse und die Adresse des Innengerätes sind identisch und müssen nicht separat konfiguriert werden.
- Wenn die Adresseinstellungen abgeschlossen sind, markieren Sie die Adresse jedes Innengerätes, um die Wartung nach dem Kauf zu erleichtern.
- Die zentrale Steuerung des Innengerätes erfolgt am Außengerät. Weitere Informationen finden Sie im Handbuch des Außengeräts.

#### Vorsichtsmaßnahmen

- Nach Abschluss der Verbindung der Zentralsteuerung mit dem Außengerät muss der Schalter auf der Hauptsteuerplatte des Außengerätes auf automatische Adressierung gestellt werden, da sonst das Innengerät des Systems nicht von der Zentralsteuerung gesteuert wird.
- Das System kann bis zu 64 Innengeräte (Adresse 0–63) gleichzeitig anschließen. Jedes Innengerät kann nur eine DIP-Schalteradresse im System haben. Die Adressen von zwei beliebigen Innengeräten im gleichen System können nicht identisch sein. Geräte mit der gleichen Adresse können fehlerhaft sein.

### 7.2 DIP-Schalter-Einstellungen auf der Hauptplatte

Anmerkung: Die meisten Einstellungen können nur mit der Fernbedienung RM12F (CL97820) vorgenommen werden

SW1_1&2	
SW1 [00]	00 Reserviert
SW1 [01]	01 Reserviert
SW1 [10]	10 Reserviert
SW1 [11]	11 Reserviert

SW2_1&2	
SW2 [00]	00 Reserviert
SW2 [01]	01 Reserviert
SW2 [10]	10 Reserviert
SW2 [11]	11 Reserviert

J1	
J1	◆ Automatische Wiederanlauf funktion aktiviert
J1	◆ Automatische Wiederanlauf funktion deaktiviert
J2	
J2	◆ Anschluss CN2 gibt Signalausgang Pumpe kond.
J2	◆ Anschluss CN2 gibt Alarmausgangssignal

0/1	
	◆ = 0
	◆ = 1

### 7.3 Fehlercodes und Definitionen

Bestellnr.	Beschreibung
E0	Betriebsmodekonflikt
E1	Kommunikationsfehler zwischen Innen- und Außeneinheit Außeneinheit
E2	Fehler des Umgebungstemperatursensors (T1)
E3	Fehler im Mittelpunkttemperatursensor (T2) des internen Wärmetauschers
E4	Fehler im Ausgangstemperatursensor des internen Wärmetauschers (T2B)
E6	Interner Lüfterfehler
E7	Innerer EEPROM Fehler
Eb	Interner EEV-Spulenfehler
Ed	Fehler in der Außeneinheit
EE	Kondensatwasserstandsfehler
A0	Not-Aus des Außengeräts
A1	Gasleckfehler
FE	Der Inneneinheit ist keine Adresse zugeordnet
FA	Die Kapazität des Innengeräts wurde nicht eingestellt
H4	Kommunikationsfehler zwischen Hauptplatine und Empfängerplatine (Anzeige)
U4	Selbsttest-Fehler in MS-Box
F8	MS-Box Fehler
F7	Fehler bei doppelter Adresse

## 8. Funktionsprüfung

### 8.1 Zu beachtende Aspekte vor dem Funktionstest

- ♦ Innen- und Außengeräte sind ordnungsgemäß installiert.
- ♦ Die Rohre und Leitungen sind korrekt;
- ♦ Es gibt keine Leckagen in der Kältemittelleitung;
- ♦ Die Ableitung von Kondensatwasser ist flüssig;
- ♦ Die Isolierung ist vollständig;
- ♦ Die Erdleitung ist ordnungsgemäß angeschlossen;
- ♦ Die Länge der Rohrleitung und die Menge an zusätzlichem Kältemittel wurden erfasst;
- ♦ Die Spannung der Stromversorgung entspricht der Nennspannung des Gerätes;
- ♦ Es dürfen sich keine Hindernisse im Luftein- oder -austritt befinden. Der Standort sollte keine starken Windströmungen haben.
- ♦ Die Absperrventile werden für die Enden von Gas- und Flüssigkeitsleitungen geöffnet;

### 8.2 Testlauf

Wenn die Kabel-/Fernbedienung zur Einstellung des Kühlbetriebs der Klimaanlage verwendet wird, überprüfen Sie die folgenden Punkte nacheinander. Wenn ein Fehler vorliegt, beheben Sie das Problem gemäß der Anleitung.

- ♦ Die Funktionstasten auf der Fernbedienung / Verkabelung funktionieren normal;
- ♦ Die Regelung der Raumtemperatur ist normal;
- ♦ Die LED-Anzeige leuchtet;
- ♦ Der Wasserabfluss ist normal;
- ♦ Keine Vibrationen oder seltsame Geräusche während des Betriebs;

#### Hinweis:

Nach dem Einschalten, beim Einschalten oder unmittelbar nach dem Ausschalten des Gerätes verfügt die Klimaanlage über eine Schutzfunktion, die den Start des Kompressors um 3 Minuten verzögert.

# Benutzerhandbuch

Es gibt zwei Arten von Vorsichtsmaßnahmen, die im Folgenden beschrieben werden:



**Warnung:** Die Nichteinhaltung dieser Norm kann zu Tod oder schweren Verletzungen führen.



**Vorsicht:** Die Nichtbeachtung dieser Warnung kann zu Verletzungen oder Schäden am Gerät führen. Je nach Situation kann dies auch zu schweren Verletzungen führen. Bewahren Sie nach Abschluss der Installation das Handbuch zum späteren Nachschlagen korrekt auf. Wenn Sie diese Klimaanlage an andere Benutzer weitergeben, stellen Sie sicher, dass das Handbuch im Lieferumfang enthalten ist.



## Warnung

- Verwenden Sie dieses Gerät nicht, wenn brennbares Gas vorhanden sein könnte. Wenn brennbares Gas mit dem Gerät in Berührung kommt, kann ein Brand entstehen, der zu schweren Verletzungen oder zum Tod führen kann.
- Wenn dieses Gerät ein ungewöhnliches Verhalten zeigt (z.B. Rauchentwicklung), besteht die Gefahr schwerer Verletzungen. Trennen Sie die Stromversorgung und wenden Sie sich sofort an Ihren Lieferanten oder Servicetechniker.
- Das Kältemittel in diesem Gerät ist sicher und sollte bei sachgemäßer Auslegung und Installation des Systems nicht auslaufen. Wenn jedoch eine große Menge an Kältemittel in einen Raum gelangt, nimmt die Sauerstoffkonzentration schnell ab, was zu schweren Verletzungen oder zum Tod führen kann. Das in diesem Gerät verwendete Kältemittel ist schwerer als Luft, so dass die Gefahr in Kellern oder anderen unterirdischen Räumen größer ist. Schalten Sie im Falle eines Kältemittellecks alle Geräte, die eine unter Spannung stehende Flamme erzeugen, und alle Heizgeräte aus, belüften Sie den Raum und wenden Sie sich sofort an Ihren Lieferanten oder Servicetechniker.
- Giftige Dämpfe können entstehen, wenn das Kältemittel in diesem Gerät mit Flammen in Berührung kommt (z.B. von einer Heizung, einem Gasherd / Brenner oder elektrischen Geräten).
- Wird dieses Gerät im gleichen Raum wie ein Kocher, Herd, Kochfeld oder Brenner eingesetzt, muss für eine ausreichende Belüftung gesorgt werden, da sonst die Sauerstoffkonzentration sinkt und Verletzungen entstehen können.
- Entsorgen Sie die Verpackung dieses Gerätes sorgfältig, damit Kinder nicht damit spielen können. Verpackungen, insbesondere Kunststoffverpackungen, können gefährlich sein, schwere Verletzungen oder den Tod verursachen. Schrauben, Heftklammern und andere Verpackungsteile aus Metall können geschärft werden und sollten sorgfältig entsorgt werden, um Verletzungen zu vermeiden.
- Versuchen Sie nicht die Einheit selbstständig zu überprüfen oder reparieren. Dieses Gerät darf nur von einem professionellen oder Klima-Servicetechniker gewartet werden. Unsachgemäße Wartung oder Instandhaltung kann zu Stromschlag, Feuer oder Wasseraustritt führen.
- Dieses Gerät darf nur von einem Fachmann ausgetauscht oder neu installiert werden. Unsachgemäße Installation kann zu Stromschlag, Feuer oder Wasseraustritt führen. Die Installation und Erdung von elektrischen Geräten darf nur von autorisiertem Fachpersonal durchgeführt werden. Fragen Sie Ihren Lieferanten oder Installateur nach weiteren Informationen.
- Lassen Sie dieses Gerät oder seine Fernbedienung nicht mit Wasser in Berührung kommen, da dies zu Stromschlag oder Feuer führen kann.
- Schalten Sie das Gerät vor der Reinigung aus, um einen Stromschlag zu vermeiden. Andernfalls könnte es zu Stromschlägen oder Bränden kommen.
- Um Stromschlag und Feuer zu vermeiden, installieren Sie einen Erdschlusswächter.
- Verwenden Sie in der Nähe dieses Gerätes keine Farben, Lacke, Haarsprays, andere brennbare Aerosole oder andere Flüssigkeiten, die brennbare Dämpfe freisetzen können, da dies zu Bränden führen kann.
- Beim Austausch einer Sicherung ist darauf zu achten, dass die neu einzubauende Sicherung den Anforderungen vollständig entspricht.
- Öffnen oder entfernen Sie das Gerätefeld nicht, wenn es eingeschaltet ist. Das Berühren der internen Komponenten des Geräts während es eingeschaltet ist, kann zu einem elektrischen Schlag oder zu Verletzungen durch bewegliche Teile wie den Lüfter des Geräts führen.
- Vergewissern Sie sich, dass die Stromzufuhr unterbrochen ist, bevor Sie Wartungs- oder Instandhaltungsarbeiten durchführen.



- Berühren Sie das Gerät oder die Fernbedienung nicht mit nassen Händen, da dies einen elektrischen Schlag verursachen kann.
- Lassen Sie Kinder nicht in der Nähe dieses Geräts spielen, da dies zu Verletzungen führen kann.
- Stecken Sie keine Finger oder andere Gegenstände in den Luftein- oder -auslass des Gerätes, um Verletzungen oder Schäden am Gerät zu vermeiden.
- Sprühen Sie keine Flüssigkeit auf das Gerät und lassen Sie keine Flüssigkeit auf das Gerät tropfen.
- Stellen Sie keine Vasen oder andere Flüssigkeitsbehälter auf das Gerät, da sonst Flüssigkeit auf das Gerät tropfen könnte. Wasser oder andere Flüssigkeiten, die mit dem Gerät in Berührung kommen, können einen elektrischen Schlag oder Feuer verursachen.
- Entfernen Sie nicht die Vorder- oder Rückseite der Fernbedienung und berühren Sie nicht die internen Komponenten der Fernbedienung, da dies zu Verletzungen führen kann. Wenn die Fernbedienung nicht mehr funktioniert, wenden Sie sich an Ihren Händler oder einen Servicetechniker.
- Vergewissern Sie sich, dass das Gerät ordnungsgemäß geerdet ist, da sonst Stromschlag oder Feuer entstehen können. Elektrische Überspannungen (z.B. durch Blitzeinschlag) können elektrische Geräte beschädigen. Vergewissern Sie sich, dass die richtigen Überspannungsschutzgeräte und Leistungsschalter ordnungsgemäß installiert sind, da es sonst zu einem elektrischen Schlag oder Brand kommen kann.
- Entsorgen Sie dieses Gerät vorschriftsmäßig und sachgerecht. Bei der Entsorgung von Haushaltsgeräten auf Deponien können gefährliche Stoffe in das Grundwasser gelangen und so in die Nahrungskette gelangen.
- Das Gerät darf erst dann in Betrieb genommen werden, wenn der qualifizierte Techniker Sie darüber informiert, dass dies gefahrlos möglich ist.
- Stellen Sie das Flammen erzeugende Gerät nicht in den Luftstromweg des Gerätes. Der Luftstrom aus dem Gerät kann die Verbrennungsrate erhöhen, was zu einem Brand und schweren Verletzungen oder zum Tod führen kann. Alternativ kann der Luftstrom eine unvollständige Verbrennung verursachen, die zu einer Verringerung der Sauerstoffkonzentration im Raum führen kann, was zu schweren Verletzungen oder zum Tod führen kann.



## Vorsicht

- Verwenden Sie die Klimaanlage nur für den bestimmungsgemäßen Gebrauch. Dieses Gerät darf nicht zum Kühlen oder Kühlen von Lebensmitteln, Pflanzen, Tieren, Maschinen, Geräten oder Geräten verwendet werden.
- Stecken Sie keine Finger oder andere Gegenstände in den Luftein- oder -auslass des Gerätes, um Verletzungen oder Schäden am Gerät zu vermeiden.
- Die Lamellen des Wärmetauschers der Einheit sind scharf und können bei Berührung Verletzungen verursachen. Um Verletzungen zu vermeiden, sollten bei der Wartung des Gerätes Handschuhe oder eine Abdeckung des Wärmetauschers getragen werden.
- Stellen Sie keine Gegenstände auf, die den Boden des Gerätes durch Feuchtigkeit beschädigen könnten. Wenn die Luftfeuchtigkeit über 80% liegt, die Ablaufleitung verstopft ist oder der Luftfilter verschmutzt ist, kann Wasser aus dem Gerät tropfen und Gegenstände darunter beschädigen.
- Vergewissern Sie sich, dass die Ablaufleitung ordnungsgemäß funktioniert. Wenn die Ablaufleitung durch Schmutz oder Staub verstopft ist, können im Kühlbetrieb des Gerätes Wasserlecksagen auftreten. Schalten Sie in diesem Fall das Gerät aus und wenden Sie sich an Ihren Händler oder Servicetechniker.
- Berühren Sie niemals die internen Komponenten der Steuerung. Holen Sie Frontplatte nicht heraus. Einige interne Teile können Verletzungen oder Schäden verursachen.
- Achten Sie darauf, dass Kinder, Pflanzen und Tiere nicht direkt dem Luftstrom aus der Konsole des Gerätes ausgesetzt sind.
- Wenn Sie einen Raum mit Insektizid oder anderen Chemikalien desinfizieren, bedecken Sie das Gerät gut und betreiben Sie es nicht. Werden diese Vorsichtsmaßnahmen nicht beachtet, können Chemikalien im Inneren des Gerätes abgelagert und anschließend während des Betriebs vom Gerät abgegeben werden, was die Gesundheit der Rauminassen gefährdet.
- Entsorgen Sie dieses Produkt nicht im gewöhnlichen Hausabfall. Es sollte von den entsprechenden Zentren entnommen und getrennt behandelt werden. Stellen Sie sicher, dass alle geltenden Vorschriften für die Entsorgung von Kältemittel, Öl und anderen Materialien eingehalten werden. Wenden Sie sich an ihre lokale Verwaltung, um mehr Informationen über die vorhandenen Abholssysteme zu erhalten.



- Um eine Beschädigung der Fernbedienung zu vermeiden, ist bei der Verwendung und dem Austausch der Batterien Vorsicht geboten. Stellen Sie keine Gegenstände darauf ab.
- Stellen Sie das Flammgerät nicht unter oder in der Nähe des Geräts auf, da die Hitze des Geräts das Gerät beschädigen kann.
- Stellen Sie die Fernbedienung des Geräts nicht in direktem Sonnenlicht auf. Direktes Sonnenlicht kann die Anzeige der Fernbedienung beschädigen.
- Verwenden Sie zur Reinigung des Gerätes keine scharfen chemischen Reinigungsmittel, da dies die Anzeige des Gerätes oder andere Oberflächen beschädigen kann. Wenn das Gerät verschmutzt oder staubig ist, verwenden Sie zur Reinigung ein leicht feuchtes Tuch mit mildem und stark verdünntem Reinigungsmittel. Dann trocknen Sie es mit einem trockenen Tuch.
- Kinder dürfen nicht mit dem Gerät spielen.



Abb. 10.1

- ◆ Vermeiden Sie es, zu viel Außenluft in klimatisierte Räume zu bringen.



Abb. 10.2

- ◆ Beachten Sie, dass die Abluft kühler oder heißer ist als die eingestellte Raumtemperatur. Direkte Einwirkung von Abluft vermeiden, da sie zu kalt oder zu heiß sein kann.



Abb. 10.3

- ◆ Die Richtung des Auslassluftstroms sollte mit Luftaustrittslamellen eingestellt werden, da dies einen effizienteren Betrieb gewährleisten kann.

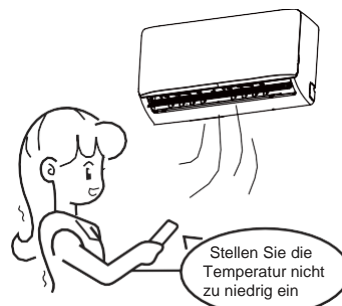

Abb. 10.4

## 9. Namen der Teile

Die oben gezeigte Abbildung dient nur als Referenz und kann sich leicht vom tatsächlichen Produkt unterscheiden.

Lufteingang

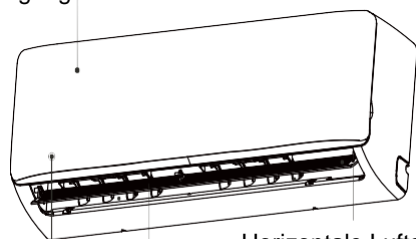

Horizontale Luftauslasslamelle

Luftfilter (innen)

Abb. 9.1

## 10. Funktionen und Leistungen der Klimaanlage

Der Betriebstemperaturbereich, unter dem das Gerät stabil läuft, ist in der folgenden Tabelle angegeben.

Betriebsmodus	Umgebungstemperatur innen
Kühlung	17-32°C Wenn die Raumluftfeuchtigkeit mehr als 80% beträgt, kann es zu Kondensation an der Oberfläche des Gerätes kommen.
Heizung	27°C

### ⚠ Vorsicht

- Das Gerät arbeitet stabil im in der obigen Tabelle angegebenen Temperaturbereich. Wenn die Innentemperatur außerhalb des normalen Betriebsbereichs des Gerätes liegt, kann es sein, dass es den Betrieb einstellt und einen Fehlercode anzeigt.

Um sicherzustellen, dass die gewünschte Temperatur effizient erreicht wird, vergewissern Sie sich, dass:

- ◆ Alle Fenster und Türen sind geschlossen.
- ◆ Die Luftstromrichtung wird so eingestellt, dass sie in der Betriebsart arbeitet. Der Luftfilter ist sauber.

Überlegen Sie, wie Sie am besten Energie sparen und den besten Kühl-/Heizeffekt erzielen können.

- ◆ Reinigen Sie regelmäßig Luftfilter in Inneneinheiten.

## 11. Einstellung der Luftstromrichtung

Wenn wärmere Luft aufsteigt und kühlere Luft fällt, kann die Verteilung der erwärmten/gekühlten Luft um einen Raum herum durch die Anordnung der Lüftungsöffnungen des Gerätes verbessert werden. Der Winkel der Lamelle kann durch Drücken der Taste[SWING] auf der Fernbedienung eingestellt werden.

### ⚠ Vorsichtsmaßnahmen

- Während des Heizbetriebs verstärkt der horizontale Luftstrom die ungleichmäßige Verteilung der Umgebungstemperatur.
- Die Richtung des Gitters: Während des Kühlbetriebs wird ein horizontaler Luftstrom empfohlen. Beachten Sie, dass der nach unten gerichtete Luftstrom Kondensation am Luftauslass und an der Oberfläche der Lamelle verursacht.

- ♦ Einstellung der Luftrichtung nach oben und nach unten
  - a. Automatische Schwingung: Drücken Sie SWING, um die Lamelle nach oben und unten zu schwenken.
  - b. Manuelle Schwingung: Passen Sie das Gitter an, um die Kühl- oder Wärmewirkung zu verbessern.
  - c. Beim Abkühlen, stellen Sie die Lamelle waagrecht ein.



Abb. 11.1

- d. Wenn es heiß ist, stellen Sie das Gitter nach unten ein.

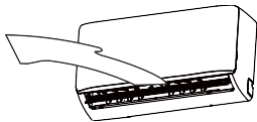

Abbildung 11.2

## 12. Wartung

### ⚠ Vorsichtsmaßnahmen

- Vor dem Reinigen der Klimaanlage sollten Sie sicher stellen, dass die Klimaanlage vom Strom getrennt ist.
- Überprüfen Sie, ob die Verkabelung intakt und angeschlossen ist.
- Verwenden Sie ein trockenes Tuch, um die Inneneinheit und die Fernbedienung zu reinigen.
- Es kann ein feuchtes Tuch bei starker Verunreinigung der Inneneinheit verwendet werden.
- Verwenden Sie niemals ein feuchtes Tuch auf der Fernbedienung.
- Verwenden Sie kein chemisch behandeltes Tuch auf dem Gerät oder lassen Sie diese Art von Material im Gerät, um die Oberfläche nicht zu beschädigen.
- Verwenden Sie zur Reinigung kein Benzol, Verdüner, Polierpulver oder ähnliche Lösungsmittel. Dies kann dazu führen, dass die Kunststoffoberfläche bricht oder sich verformt.

#### ♦ Reinigung des Luftfilters

- a. Der Luftfilter kann das Eindringen von Staub oder anderen Partikeln in das Gerät verhindern. Wenn der Filter verstopft ist, funktioniert das Gerät nicht einwandfrei. Reinigen Sie den Filter bei regelmäßiger Anwendung alle zwei Wochen.
- b. Wenn sich die Klimaanlage an einem staubigen Ort befindet, reinigen Sie den Filter regelmäßig.
- c. Ersetzen Sie den Filter, wenn er zu staubig zum Reinigen ist (austauschbarer Luftfilter ist ein optionales Zubehör).

#### 1. Öffnen Sie das Einheit

Öffnen Sie das Gerät, indem Sie Ihre Finger unter die Kerben an den Seiten der Abdeckung legen und die Abdeckung nach außen bewegen. Öffnen Sie die Abdeckung vollständig, um genügend Platz zum Entfernen des Filters zu lassen.



Abb. 12.1

2. Entfernen Sie den Filter  
Schieben Sie den Filter vorsichtig nach oben, um die Kerben zu lösen, und ziehen Sie dann den Filter heraus.

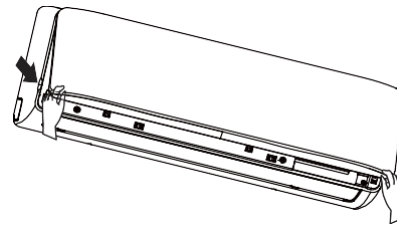

Abb. 12.2

#### 3. Reinigung des Luftfilters

- ♦ Der Staub sammelt sich auf dem Filter zusammen mit dem Betrieb des Gerätes und muss aus dem Filter entfernt werden, da sonst das Gerät nicht ordnungsgemäß funktioniert.
- ♦ Reinigen Sie den Filter bei regelmäßiger Anwendung alle zwei Wochen.
- ♦ Reinigen Sie den Luftfilter mit einem Staubsauger oder Wasser.
  - a. Die Lufteintrittsseite sollte bei Verwendung eines Staubsaugers nach oben zeigen. (siehe Abb. 12,3)
  - b. Bei Verwendung von sauberem Wasser sollte die Lufteinlassseite nach unten zeigen. (siehe Abb. 12,4)
- ♦ Für überschüssige Pulver verwenden Sie eine weiche Bürste und ein natürliches Reinigungsmittel, um zu reinigen und an einem kühlen Ort zu trocknen.

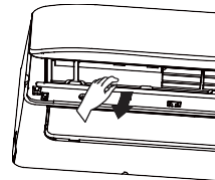

Abb. 12.3



Abb. 12.4

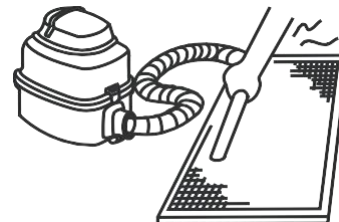

#### **Vorsichtsmaßnahmen**

- Trocknen Sie den Filter nicht unter direkter Sonnenstrahlung oder bei Feuer.
- Der Luftfilter muss vor der Installation des Einheits installiert werden.

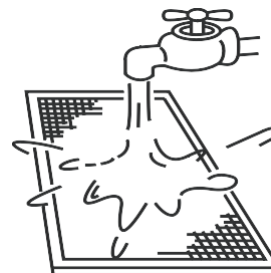
4. Montieren Sie den Luftfilter wieder.
5. Montieren und schließen Sie das Lufteinlassgitter, indem Sie die Schritte 1 und 2 umkehren.

#### ♦ **Warten Sie, bevor Sie das Gerät über einen längeren Zeitraum (z.B. am Ende der Saison) benutzen.**

- a. Lassen Sie die Innengeräte etwa einen halben Tag lang nur in Lüftungsmodus arbeiten, um das Innere des Gerätes zu trocknen.
- b. Reinigen Sie den Luftfilter und das Gehäuse des Inneneinheits.
- c. Weitere Informationen finden Sie unter "Reinigung des Luftfilter". Installieren Sie saubere Luftfilter in ihrer ursprünglichen Position.
- d. Schalten Sie das Gerät mit der ON/OFF-Taste auf der Fernbedienung aus und ziehen Sie dann den Netzstecker.

#### **Vorsichtsmaßnahmen**

- Wenn der Versorgungsschalter, verbraucht die Einheit Energie auch wenn sie nicht in Betrieb ist. Trennen Sie die Stromversorgung, um Energie zu sparen.
- Bei mehrmaligem Gebrauch des Gerätes, das eine Reinigung erfordert, sammelt sich ein gewisser Grad an Schmutz an.
- Nehmen Sie die Batterien aus der Fernbedienung.

#### ♦ **Wartung nach einer langen Abschaltzeit**

- a. Überprüfen und entfernen Sie alles, was die Ein- und Auslassgitter von Innen- und Außengeräten blockieren könnte.
- b. Reinigen Sie das Gehäuse des Geräts und den Filter. Siehe "Reinigen des Filters" für weitere Informationen. Installieren Sie den Filter wieder, bevor Sie das Gerät in Betrieb nehmen.
- c. Schalten Sie das Gerät mindestens 12 Stunden vor Gebrauch ein, um einen einwandfreien Betrieb zu gewährleisten. Sobald das Gerät eingeschaltet wird, erscheint die Anzeige der Fernbedienung.

### **13. Symptome, die keine Fehler sind.**

Die folgenden Symptome können während des normalen Betriebs des Gerätes auftreten und gelten nicht als Fehler. Hinweis: Wenn Sie sich nicht sicher sind, ob ein Fehler aufgetreten ist, wenden Sie sich sofort an Ihren Lieferanten oder Servicetechniker.

#### **Anzeichen 1: Das Gerät reagiert nicht**

- ♦ **Symptome:** Wenn die EIN/AUS-Taste auf der Fernbedienung gedrückt wird, startet das Gerät nicht sofort.  
**Grund:** Zum Schutz bestimmter Systemkomponenten wird der Systemstart oder -wiederanlauf unter bestimmten Betriebsbedingungen absichtlich um bis zu 12 Minuten verzögert. Wenn die OPERATION-LED auf dem Bedienfeld des Geräts leuchtet, arbeitet das System normal und das Gerät wird nach Ablauf der beabsichtigten Verzögerung in Betrieb genommen.
- ♦ Der Heizmodus wird aktiviert, wenn die folgenden Leuchten der Schalttafel leuchten: Betriebsanzeige und LED "DEF./FAN".  
**Ursache:** Das Innengerät aktiviert aufgrund der niedrigen Austrittstemperatur Schutzmaßnahmen.

#### **Symptom 2: Ein weißer Nebel strömt aus der Einheit**

- Weißer Nebel wird erzeugt und ausgestoßen, wenn das Gerät in einer sehr feuchten Umgebung in Betrieb genommen wird. Dieses Phänomen wird aufhören, sobald die Luftfeuchtigkeit im Raum auf ein normales Niveau gesenkt wird.
- Im Heizbetrieb gibt das Gerät gelegentlich weißen Nebel ab. Dies geschieht, wenn das System die periodische Abtauung beendet. Feuchtigkeit, die sich beim Abtauen in der Wicklung des Wärmetauschers des Geräts ansammeln kann, wird zu Nebel und wird vom Gerät abgegeben.

#### **Anzeichen 4: Das Gerät emittiert Staub**

- Dies kann auftreten, wenn das Gerät nach längerer Inaktivität zum ersten Mal in Betrieb genommen wird.

#### **Anzeichen 5: Die Einheit verströmt einen unangenehmen Geruch.**

- Wenn sich im Raum starker Lebensmittelgeruch oder Tabakrauch befindet, können diese in das Gerät eindringen, Spuren von Ablagerungen auf den Innenteilen des Geräts hinterlassen und später vom Gerät abgegeben werden.

## **14. Fehlerlokalisierung**

### **14.1 im Allgemeinen**

- ♦ Die Abschnitte 14.2 und 14.3 beschreiben einige erste Schritte zur Fehlerbehebung, die im Fehlerfall durchgeführt werden können. Wenn diese Schritte das Problem nicht lösen, wenden Sie sich an einen professionellen Techniker, um das Problem zu untersuchen. Versuchen Sie nicht, mehr zu recherchieren oder Probleme selbst zu lösen.
- ♦ Wenn einer der folgenden Fehler auftritt, schalten Sie das Gerät aus, wenden Sie sich sofort an einen professionellen Techniker und versuchen Sie nicht, das Problem selbst zu lösen:
  - a. Eine Sicherheitsvorrichtung, wie eine Sicherung oder ein Schalter, aktiviert sich häufig.
  - b. Behinderungen und Wasser gelangen in die Einheit.
  - c. Es gibt ein Wasserleck aus dem Gerät.

#### **Vorsicht**

- Versuchen Sie nicht die Einheit selbstständig zu überprüfen oder reparieren. Wenden Sie sich an einen qualifizierten Techniker, um alle Service- und Wartungsarbeiten durchzuführen.

## 14.2 Problemlösung des Geräts

Symptome	Mögliche Ursache	Schritte zur Fehlerbehebung
Die Einheit schaltet sich nicht ein.	Es ist ein Stromausfall aufgetreten (die Stromzufuhr zu den Räumen ist unterbrochen worden Installationen).	Warten Sie bis die Stromversorgung wieder hergestellt ist.
	Das Gerät ist ausgeschaltet.	Schalten Sie das Gerät ein. Diese Inneneinheit ist Teil einer Klimaanlage, in der mehrere Inneneinheiten miteinander verbunden sind. Die Inneneinheiten können nicht einzeln eingeschaltet werden - sie sind alle an einen einzigen Netzschalter angeschlossen. Bitten Sie einen professionellen Techniker um Ratschläge, wie Sie die Geräte sicher einschalten können. Geräte sicher.
	Die Sicherung des Netzschalters ist möglicherweise defekt.	Tauschen Sie die Sicherung aus.
	Die Batterien der Fernbedienung sind leer.	Ersetzen Sie die Batterien.
Die Luft strömt normal, kühlt aber nicht kühlt ab	Die Temperatureinstellungen sind nicht richtig	Stellen Sie die gewünschte Temperatur an der Fernbedienung ein.
Die Einheit schaltet sich oft ein oder aus.	Wenden Sie sich an einen professionellen Techniker, um die folgenden Punkte zu überprüfen: <ul style="list-style-type: none"> <li>◆ Zu viel oder zu wenig Kältemittel.</li> <li>◆ Im Kühlkreislauf befindet sich kein Gas.</li> <li>◆ Die Kompressoren im Außenteil funktionieren nicht einwandfrei.</li> <li>◆ Die Versorgungsspannung ist zu hoch oder zu niedrig.</li> <li>◆ Es gibt ein Hindernis im Sanitärsystem.</li> </ul>	
Niedrige Kühlwirkung	Türen und Fenster sind geöffnet.	Schließen Sie Türen und Fenster.
	Das Sonnenlicht scheint direkt auf das Gerät.	Schließen Sie die Jalousien, um das Gerät vor direkter Sonneneinstrahlung zu schützen.
	Der Raum verfügt über viele Wärmequellen wie Computer oder Kühlschränke.	Schalte einige der Computer während der heißesten Zeit des Tages aus.
	Der Luftfilter des Geräts ist verschmutzt.	Reinigen Sie den Filter
	Die Außentemperatur ist ungewöhnlich hoch.	Die Kühlleistung des Systems nimmt mit zunehmender Außentemperatur ab, und das System bietet möglicherweise keine ausreichende Kühlung, wenn die örtlichen klimatischen Bedingungen bei der Auswahl der Außeneinheiten des Systems nicht berücksichtigt werden.
	Beauftragen Sie einen professionellen Klimatechniker, um die folgenden Punkte zu überprüfen: <ul style="list-style-type: none"> <li>◆ Die Wärmeaustauscher der Innen- und Außeneinheit sind schmutzig.</li> <li>◆ Der Lufteinlass oder -auslass des Geräts ist blockiert.</li> <li>◆ Es existiert ein Kühlmittelleck.</li> </ul>	
Geringe Heizleistung	Türen oder Fenster sind nicht vollständig geschlossen.	Schließen Sie Türen und Fenster.
	Wenden Sie sich an einen professionellen Techniker, um die folgenden Punkte zu überprüfen: <ul style="list-style-type: none"> <li>Es ist ein Kühlmittelleck aufgetreten.</li> </ul>	

### 14.3 Problemlösung der Fernbedienung

Warnung:

Bestimmte Schritte zur Fehlerbehebung, die ein professioneller Techniker bei der Fehlersuche durchführen kann, sind in dieser Bedienungsanleitung nur als Referenz beschrieben. Versuchen Sie nicht, diese Schritte selbst durchzuführen - kontaktieren Sie einen professionellen Techniker, um das Problem zu untersuchen.

Wenn einer der folgenden Fehler auftritt, schalten Sie das Gerät aus und wenden Sie sich sofort an einen Fachmann. Versuchen Sie nicht, Fehler selbst zu beheben:

- ◆ Eine Sicherheitsvorrichtung, wie eine Sicherung oder ein Schalter, aktiviert sich häufig.
- ◆ Behinderungen und Wasser gelangen in die Einheit.
- ◆ Es gibt ein Wasserleck aus dem Gerät.

Symptome	Mögliche Ursache	Schritte zur Fehlerbehebung
Die Geschwindigkeit des Ventilators kann nicht verändert werden.	Überprüfen Sie, ob auf dem Display der „AUTO“-Modus [automatischer Modus] angezeigt wird.	Im Automatikbetrieb ändert die Klimaanlage automatisch die Drehzahl des Ventilators.
	Überprüfen Sie, ob auf dem Display der „DRY“-Modus angezeigt wird.	Wenn der DRY-modus ausgewählt wird, verändert die Inneneinheit automatisch die Geschwindigkeit des Ventilators. (Die Gebläsedrehzahl kann während "COOL", "FAN ONLY" und "HEAT" gewählt werden). "NUR LÜFTER" und "HEIZEN").
Das Signal der Fernbedienung wird nicht durch das Drücken der Taste ON / OFF übertragen.	Die Stromversorgung wurde unterbrochen (die Stromversorgung der Anlagen wurde unterbrochen).	Warten Sie bis die Stromversorgung wieder hergestellt ist.
	Die Batterien der Fernbedienung sind leer.	Ersetzen Sie die Batterien.
Die Anzeigen auf dem Bildschirm verschwinden nach einiger Zeit.	Überprüfen Sie, ob der Timerbetrieb beendet ist, wenn TIMER OFF auf dem Display angezeigt wird.	Der Betrieb der Klimaanlage wird bis zur eingestellten Zeit gestoppt.
TIMER ON-Anzeige erlischt nach einer bestimmten Zeit.	Überprüfen Sie, ob der Timerbetrieb beendet ist, wenn TIMER ON auf dem Display angezeigt wird.	Bis zur programmierten Zeit schaltet sich die Klimaanlage automatisch ein und die entsprechende Anzeige erlischt.
Beim Drücken der EIN/AUS-Taste ist kein Ton vom Innengerät zu hören.	Überprüfen Sie, ob der Sender der verbundenen Fernkontrolle richtig auf den Infrarotsignalempfänger der Inneneinheit ausgerichtet ist wenn der ON/OFF-Knopf betätigt wird.	Senden Sie das Signal vom Fernbedienungssender direkt an den Infrarotsignalempfänger des Innengerätes und drücken Sie dann zweimal die EIN/AUS-Taste.

#### 14.4 Fehlercodes

Mit Ausnahme eines Modalkonfliktfehlers wenden Sie sich bitte an Ihren Lieferanten oder Servicetechniker, wenn einer der in der folgenden Tabelle aufgeführten Fehlercodes auf dem Display des Geräts angezeigt wird. Wenn der Modalkonflikt-Fehler angezeigt wird und fortbesteht, wenden Sie sich bitte an Ihren Lieferanten oder Servicetechniker. Diese Fehler sollten nur von einem professionellen Techniker untersucht werden. Die Beschreibungen in diesem Handbuch dienen nur als Referenz.

Beschreibung	Bestellnr.	Mögliche Ursache
Betriebsmodekonflikt	E0	<ul style="list-style-type: none"> <li>◆ Die Funktionsweise des Innengerätes steht im Widerspruch zu der der Außengeräte.</li> </ul>
Kommunikationsfehler zwischen Innen- und Außeneinheit	E1	<ul style="list-style-type: none"> <li>◆ Die Kommunikationskabel zwischen Innen- und Außengerät sind nicht richtig angeschlossen.</li> <li>◆ Interferenzen durch Hochspannungsleitungen oder andere Quellen elektromagnetischer Strahlung.</li> <li>◆ Kommunikationskabel zu lang.</li> <li>◆ Hauptplatine beschädigt.</li> </ul>
Fehler des Umgebungstemperatursensors (T1)	E2	<ul style="list-style-type: none"> <li>◆ Der Temperatursensor ist nicht richtig angeschlossen oder fällt aus.</li> <li>◆ Hauptplatine beschädigt.</li> </ul>
Fehler im Mittelpunktemperatursensor (T2) des internen Wärmetauschers	E3	
Fehler im Ausgangstemperatursensor des internen Wärmetauschers (T2B)	E4	
Interner Lüfterfehler	E6	<ul style="list-style-type: none"> <li>◆ Ventilator blockiert oder festgesteckt.</li> <li>◆ Der Lüftermotor ist nicht richtig angeschlossen oder hat eine Fehlfunktion.</li> <li>◆ Abnormale Stromversorgung.</li> <li>◆ Hauptplatine beschädigt.</li> </ul>
EEPROM-Fehler	E7	<ul style="list-style-type: none"> <li>◆ Hauptplatine beschädigt.</li> </ul>
EEV innerer Spulenfehler	Eb	<ul style="list-style-type: none"> <li>◆ Lose oder gebrochene Verkabelung</li> <li>◆ Das elektronische Expansionsventil ist blockiert.</li> <li>◆ Hauptplatine beschädigt.</li> </ul>
Fehler in der Außeneinheit	Ed	<ul style="list-style-type: none"> <li>◆ Fehler in der Außeneinheit</li> </ul>
Kondensatwasserstandsfehler	EE	<ul style="list-style-type: none"> <li>◆ Wasserstand Schwimmer klemmt.</li> <li>◆ Der Wasserstandsschalter ist nicht richtig angeschlossen.</li> <li>◆ Hauptplatine beschädigt.</li> <li>◆ Die Entwässerungspumpe funktioniert nicht einwandfrei.</li> </ul>
Der Inneneinheit ist keine Adresse zugeordnet	FE	<ul style="list-style-type: none"> <li>◆ Dem Inneneinheit wurde keine Adresse zugewiesen. (Die Adressierung ist im Außengerät oder im Fernbedienungshandbuch zu finden).</li> </ul>
Not-Aus des Außengeräts	A0	
Gasleckfehler	A1	
Die Kapazität des Innengeräts wurde nicht eingestellt	FA	
Kommunikationsfehler zwischen Hauptplatine und Empfängerplatine (Anzeige)	H4	<ul style="list-style-type: none"> <li>◆ Schlechter Anschluss der Verdrahtung</li> <li>◆ Hauptplatine beschädigt</li> </ul>
Selbsttest-Fehler in MS-Box	U4	
MS-Box Fehler	F8	
Fehler bei doppelter Adresse	F7	<ul style="list-style-type: none"> <li>◆ Zwei oder mehr Innengeräte haben die gleiche Adresse</li> </ul>



MUNDO  CLIMA®



C/ NÁPOLS 249, 1. OG  
08013 BARCELONA  
SPANIEN / SPAIN  
(+34) 93 446 27 81  
TKD: (+34) 93 652 53 57

[www.mundoclima.com](http://www.mundoclima.com)