

FANCOIL CONDUCTO MEDIA PRESIÓN

Serie MUCM-W7

MUNDO  CLIMA®



CARACTERÍSTICAS

- Fancoil 2 tubos tipo conducto de media presión.
- Motor ventilador DC de bajo consumo y silencioso.
- Presión estática configurable mediante los micro-interruptores de la PCB.
- Batería de 3 filas.
- Incluye bandeja de condensados para la válvula y filtro de aire.
- Conexiones hidráulicas en lado derecho (vista frontal).
- Posibilidad de cambiar el lado de las conexiones.
- No incluye ningún sistema de control.

OPCIONALES

Más información de los opcionales en "SISTEMAS DE CONTROL MUNDOCLIMA"

Control inalámbrico⁽¹⁾



RM05/BG(T)E-A
(CL 92 868)



TFDS2T
(CO 14 210)

RECOMENDADO



KJR-29B1/BK-E
(CL 92 869)⁽¹⁾



KJR-86C-E
(CL 92 870)⁽¹⁾



KJR-12B/DP(T)E
(CL 94 848)⁽¹⁾

Control cableado

Control centralizado⁽¹⁾



CCM30/BKE
(CL 92 871)



CCM15
(CL 92 872)



MD-AC-KNX
(CL 94 792 /
CL 99 094-095)



IS-IR-KNX-1i
(CL 99 096)

BMS⁽¹⁾

WIFI⁽¹⁾



K-380EW
(CO 14 907)

Accesorios



KJR-150A/M-E⁽¹⁾
(CL 97 156)



FCUKZ-03
(CL 94 974)



FCUKZ-01
(LC 04 636)



Actuador Válvula
(CO 12 231)



Válvula 3 vías
con Bypass
(CO 12 207)



Juego tubos
conexión válvula
(LC 04 620)

⁽¹⁾Necesario el kit FCUKZ-01 (LC 04 636).

FANCOIL CONDUCTO MEDIA PRESIÓN

ESPECIFICACIONES

Modelo		MUCM-15-W7	MUCM-19-W7	MUCM-27-W7	MUCM-30-W7	MUCM-36-W7		
Código		CL 04 620	CL 04 621	CL 04 622	CL 04 623	CL 04 624		
Refrigeración	Capacidad (Alta/Media/Baja) ⁽¹⁾	kW	4,46/3,59/2,83	5,85/4,82/3,78	8,02/6,36/5,08	8,96/7,37/5,66	10,79/8,86/6,79	
	Caudal de agua (Alta/Media/Baja)	m ³ /h	0,79/0,63/0,5	1,05/0,85/0,65	1,42/1,11/0,89	1,59/1,29/0,98	1,93/1,57/1,20	
	Pérdida de carga (Alta/Media/Baja)	kPa	16,4/11,3/7,6	31,4/22/14,2	31,6/20,5/13,9	24,1/16,9/10,8	26,3/18,8/12,8	
Calefacción	45°C	Capacidad (Alta/Media/Baja) ⁽²⁾	kW	5,27/4,21/3,21	6,62/5,38/4,00	9,15/7,08/5,58	10,74/8,55/6,35	12,62/10,15/7,47
		Caudal de agua (Alta/Media/Baja)	m ³ /h	0,92/0,73/0,57	1,15/0,94/0,71	1,59/1,26/0,98	1,88/1,51/1,13	2,23/1,78/1,31
		Pérdida de carga (Alta/Media/Baja)	kPa	18,4/12,4/8,1	31,7/22,2/13,6	32,9/21,6/13,9	28,3/19,4/12	29,4/20/11,9
	50°C	Capacidad (Alta/Media/Baja) ⁽³⁾	kW	6,26/4,99/3,81	7,84/6,35/4,81	10,88/8,46/6,68	12,61/10,04/7,35	14,90/11,92/8,89
		Caudal de agua (Alta/Media/Baja)	m ³ /h	0,79/0,63/0,50	1,05/0,85/0,65	1,42/1,11/0,89	1,59/1,29/0,98	1,93/1,57/1,20
		Pérdida de carga (Alta/Media/Baja)	kPa	13,7/9,5/6,3	26,4/18,2/11,4	26,3/16,9/11,5	21,1/14,8/9,5	22,6/16,0/10,2
Caudal de aire (Alto/Medio/Bajo) ⁽⁴⁾		m ³ /h	865/626/441	1.022/760/544	1.452/1.038/781	1.824/1.332/906	2.134/1.581/1.083	
Presión estática		Pa	50Pa (por defecto); 12/30Pa se pueden ajustar mediante los micro-interruptores de la PCB					
Volumen de agua del intercambiador		L	0,349	0,462	0,615	0,668	0,816	
Alimentación		V/F/Hz	220-240/1/50	220-240/1/50	220-240/1/50	220-240/1/50	220-240/1/50	
Consumo (Alto)		W	40	45	60	90	110	
Presión sonora (Alta/Media/Baja) ⁽⁵⁾		dB(A)	44,3/36,3/27,9	46,1/39,0/30,3	44,9/36,1/27,7	47,8/40,7/30,7	48,9/41,8/31,7	
Presión máx. de funcionamiento		MPa	1,6	1,6	1,6	1,6	1,6	
Temperatura máx. agua entrada		°C	80	80	80	80	80	
Conexiones de agua (Hembra)		inch	3/4"	3/4"	3/4"	3/4"	3/4"	
Conexión del desagüe (Macho)		inch	3/4"	3/4"	3/4"	3/4"	3/4"	
Dimensiones (Ancho x Alto x Prof.)		mm	941x241x522	1161x241x522	1461x241x522	1566x241x522	1856x241x522	
Peso		kg	22,0	25,2	35,0	36,7	41,2	

Notas:

⁽¹⁾ Capacidad en refrigeración para cada uno de los 3 caudales de aire y según condiciones: Temp. entrada/salida agua 7/12°C, Temp. Ambiente 27°C BS, 19°C BH.

⁽²⁾ Capacidad en calefacción para cada uno de los 3 caudales de aire y según condiciones: Temp. entrada/salida agua 45/40°C, Temp. Ambiente 20°C BS.

⁽³⁾ Capacidad en calefacción para cada uno de los 3 caudales de aire y según condiciones: Temp. entrada/salida agua 50°C/*, Temp. Ambiente 20°C BS.

⁽⁴⁾ Caudal de aire nominal a 0Pa.

⁽⁵⁾ Nivel de presión sonora para 0Pa medido en cámara semi-anecoica.

- El diseño y las especificaciones están sujetos a cambios sin previo aviso para la mejora del producto.

DIMENSIONES

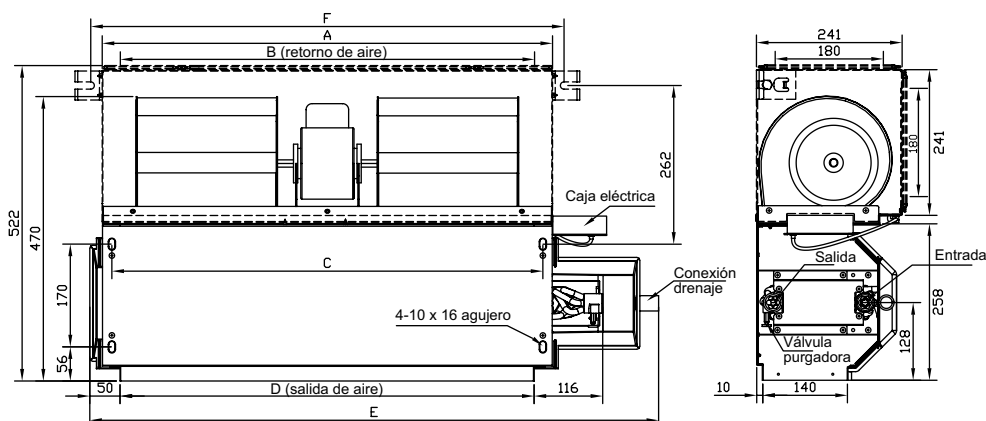

Modelo	15	19	27	30	36
A (mm)	745	965	1265	1370	1660
B (mm)	685	905	1205	1310	1600
C (mm)	713	933	1233	1338	1628
D (mm)	685	905	1205	1310	1600
E (mm)	941	1161	1461	1566	1856
F (mm)	783	1003	1303	1408	1698