

Verkabelte Fernsteuerung mit Wochenzeitschaltuhr

Installations- und Benutzerhandbuch

KJR-120C/TF-E



www.mundoclima.com

Vielen Dank für den Kauf unseres Produktes. Vor der Installation und Inbetriebnahme, bitten wir Sie, das Benutzerhandbuch sorgfältig durchzulesen und zum Nachschlagen aufzuheben.

CL94907
Deutsch

- Dieses Handbuch beschreibt ausführlich alle Vorsichtsmaßnahmen, die man während des Betriebs beachten sollte.
- Wir bitten Sie, dieses Handbuch vor dem Nutzen der Einheit sorgfältig durchzulesen, um den korrekten Betrieb der verkabelten Fernbedienung zu gewährleisten.
- Bewahren Sie das Handbuch in Ihrem eigenen Interesse nach dem Lesen auf, um es für ein künftiges Nachschlagen parat zu haben.
- Alle Abbildungen dieses Handbuchs dienen zur Erklärung. Ihre verkabelte Fernbedienung kann leichte Unterschiede aufweisen. Die tatsächliche Form ist vorrangig.
- Der Entwurf und die Bestimmungen für die Verbesserung des Gerätes unterliegen Veränderungen ohne vorheriger Benachrichtigung. Wenden Sie sich an die Lieferfirma oder den Hersteller für die Details.



INHALTSVERZEICHNIS

1. VORSICHTSMASSNAHMEN.....	1
2. INSTALLATIONSHANDBUCH.....	3
3. INSTALLATIONSMETHODE.....	4
4. TECHNISCHE DATEN.....	9
5. EIGENSCHAFTEN UND FUNKTIONEN DER FERNSTEUERUNG.....	10
6. LCD-BILDSCHIRM DER VERKABELTEN FERNBEDIENUNG.....	11
7. TASTEN DER VERKABELTEN FERNBEDIENUNG.....	12
8. VOREINSTELLUNGEN.....	13
9. BETRIEB.....	14
10. ZEITSCHALTUHR TYPEN.....	19
11. FEHLERCODES.....	28
12. TECHNISCHE ANWEISUNGEN UND VORAUSSETZUNGEN.....	28

I. VORSICHTSMASSNAHMEN



Die Beschreibungen des Produktes in diesem Handbuch, Nutzung eingeschlossen, sind Vorsichtsmaßnahmen, um Verletzungen und materielle Verluste zu vermeiden, sowie Methoden des richtigen und sicheren Produktgebrauchs. Nach einem vollständigen Verständnis des gesamten Inhalts (der Kennzeichen und Symbole), lesen Sie den Text und beachten Sie die Regeln.

■ Kennzeichenbeschreibung



Kennzeichen	Bedeutung
 Warnung	Eine schlechte Handhabung kann den Tod oder schwere Verletzungen verursachen.
 Vorsicht	Eine schlechte Handhabung kann Verletzungen oder materielle Verluste verursachen.

[Anmerkung]: 1. „Verletzungen“ bedeuten Wunden, Brandwunden, Verletzungen, die eine lange Behandlung aber keinen Krankenhausaufenthalt benötigen.
2. „Materielle Schäden“ bedeutet materielle Verluste.

■ Symbolbeschreibung

Symbol	Bedeutung
	Nennt ein Verbot. Dieses Symbol oder andere Abbilder oder Zeichen an den Seiten nennen ein Verbot.
	Zeigt eine obligatorische Anwendung. Dieses Symbol oder andere Abbilder oder Zeichen an den Seiten nennen eine Verpflichtung.

Hinweise

 Warnung	Übertragen Sie die Installation	Das Gerät darf nur von dem Lieferanten oder von Fachkräften installiert werden. Der Installateur muss über das Fachwissen verfügen. Eine fehlerhafte Installation durch eine nicht autorisierte Person kann zu Bränden, Stromschlägen, Verletzungen oder Wasserlecks führen.
 Warnungen für den Gebrauch	Verbot	Sprühen Sie keine brennbare Zerstäuber direkt auf die verkabelte Fernbedienung. Andernfalls könnten Brände ausgelöst werden.
	Verbot	Handhaben Sie das Gerät nicht mit nassen Händen und vermeiden Sie, dass die verkabelte Fernbedienung mit Wasser in Kontakt kommt. Andernfalls könnte es zu Stromschlägen kommen.



ANMERKUNG

- ① Bringen Sie das Gerät nicht an einem Ort an, der brennbaren Gasübertritten ausgesetzt ist. Wenn die Steuerung in Kontakt mit brennbaren Gasen kommt, kann es zu einem Brand kommen.
- ② Handhaben Sie das Gerät nicht mit nassen Händen und vermeiden Sie, dass die verkabelte Fernbedienung mit Wasser in Kontakt kommt.
Andernfalls könnte es zu Stromschlägen kommen.
- ③ Die Kabel müssen mit der Stromversorgung der verkabelten Fernbedienung vereinbar sein. Andernfalls kann es zu Stromschlägen oder Überhitzungen und Bränden kommen.
- ④ Die angegebenen Kabel müssen verwendet werden. Es darf keine Kraft auf die Anschlussklemme ausgeübt werden. Andernfalls kann es zu Stromschlägen oder Überhitzungen und Bränden kommen.

2. Installationszubehör

2.1 Wahl der Platzierung

Bringen Sie das Gerät weder an einem mit Schweröl bedeckten Ort an, noch an Orten, an denen es schwefelhaltige Dämpfe oder Gase gibt. Andernfalls kann das Produkt sich verformen und beschädigt werden.

2.2 Vorbereitungen vor der Installation

1. Vergewissern Sie sich bitte, dass Sie alle notwendige Teile haben.

Nr.	Name	Menge	Beobachtungen
1	Verkabelte Fernsteuerung	1	_____
2	Benutzer- und Installationshandbuch	1	_____
3	Schrauben	3	M4X20 (Um das Gerät an der Wand zu fixieren)
4	Dübel	3	M4X20 (Um das Gerät an der Wand zu fixieren)
5	Schrauben	2	M4X25 (Um es am Kabelkasten anzubringen)
6	Plastikdübel	2	M4X25 (Um es am Kabelkasten anzubringen)
7	Batterie	1	_____
8	Verbindungskabel	1	Optional

2. Bringen Sie folgende Teile an.

Nr.	Name	Menge (in die Wand eingefügt)	Eigenschaften (Referenzwerte)	Beobachtungen
1	Elektrokasten	1	_____	_____
2	Kabelrohr	1	_____	_____

Vorsicht während der Installation der verkabelten Fernbedienung.

1. Dieses Handbuch beschreibt die Installationsmethode der verkabelten Fernbedienung. Schlagen Sie das elektrische Diagramm dieses Installationshandbuches nach, um die verkabelte Fernbedienung an die Inneneinheit anzuschließen.
2. Die verkabelte Fernbedienung funktioniert mit einem Kreislauf niedriger Spannung. Der direkte Kontakt bei 220 V oder 380 V (hohe Spannung) ist untersagt. Verwenden Sie nicht dasselbe Kabelrohr für das Verlegen des Steuerkabels oder anderer Hochspannungskabel. Der Abstand zwischen beiden muss über 300 ~ 500 mm liegen.
3. Sowohl das abgeschirmte Kabel als auch die verkabelte Fernbedienung müssen gut geerdet sein.
4. Verwenden Sie keinen Isolationsprüfer nach dem Anschluss der verkabelten Fernbedienung.

3. Installationsmethode

1. Abmessungen:



Abb. 3-1

2. Nehmen Sie den äußeren Teil der verkabelten Steuerung heraus

- Verankern Sie mit einem Schlitzschraubenzieher die 2 Spurkränze des unteren Teils der verkabelten Steuerung, ziehen Sie den oberen Teil der Steuerung heraus (Abb. 3-2).

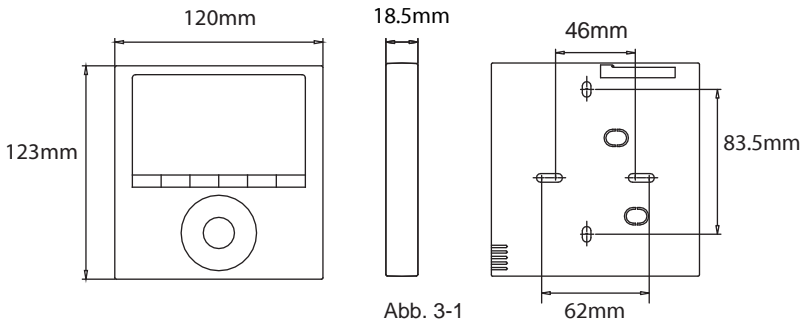
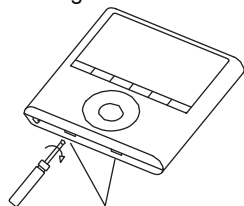

Spurkränze

Abb. 3-2



VORSICHT!

Die Schaltplatte ist am oberen Teil der verkabelten Steuerung montiert. Achten Sie darauf, die Platte nicht mit dem Schraubenzieher zu beschädigen.

3. Fixieren Sie die verkabelte Steuerung an der Wand

- Fixieren Sie die hintere Platte der verkabelten Steuerung mit 3 Schrauben (M4x20) und den dazu gehörenden Dübeln an der Wand, um die verkabelte Steuerung an der Wand zu fixieren.



Abb. 3-3

- Um die verkabelte Steuerung am Kabelkasten zu fixieren, befestigen Sie die hintere Platte der verkabelten Steuerung mit 2 Schrauben (M4x25) am Kabelkasten und anschließend mit einer Schraube (M4x20) an der Wand (Abb.3-4).



Abb. 3-4

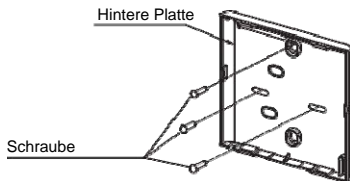

VORSICHT!

Installieren Sie die verkabelte Steuerung auf einer glatten Oberfläche. Geben Sie Acht, die hintere Platte der verkabelten Steuerung nicht doppelt zu verschrauben, indem Sie die Schrauben zu fest anziehen.

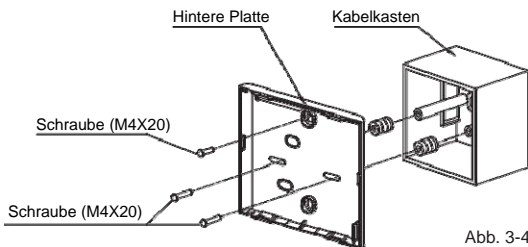
4. Installation der Batterie



Abb. 3-5

- Geben Sie die Batterie in den hinteren Teil der verkabelten Steuerung und versichern Sie sich, dass der positive Pol der Batterie mit dem positiven Pol der hinteren Platte übereinstimmt. (Siehe Abb. 3-5).
- Stellen Sie die Uhr während der Konfiguration bitte ordnungsgemäß ein. Dank der Batterie ist die verkabelte Steuerung fähig, die Uhrzeit zu speichern, auch wenn ein Kurzschluss auftreten sollte. Sollte sich der Stundenzeiger nicht automatisch wiederherstellen und die Uhrzeit falsch sein, bedeutet dies, dass Sie die Batterie ersetzen müssen.

5. Tasten der verkabelten Fernbedienung

Die Steuerung verfügt über 4 Möglichkeiten, die Kabel herauszunehmen:

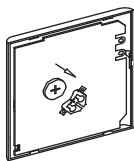
- 1 über den hinteren Teil
- 2 über den unteren Teil
- 3 über den oberen Teil
- 4 über den oberen, zentralen Teil

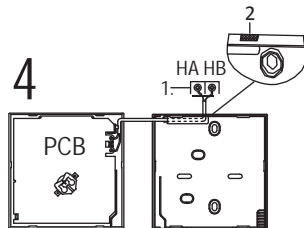
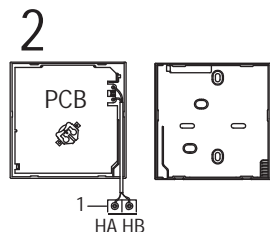
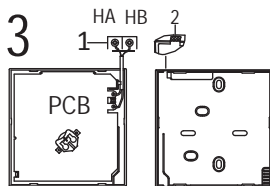
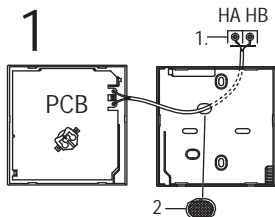

- 1 Anschlüsse der Inneneinheit
- 2 Lücke für das Verlegen der Kabel

Schließen Sie die Anschlüsse der Fernsteuerung (HA, HB) an die Anschlüsse (HA, HB) der Inneneinheit an (die Anschlüsse HA und HB sind nicht polarisiert).

ANMERKUNG: Achten Sie darauf, dass kein Wasser in das Innere der Fernsteuerung gelangt. Legen Sie eine Schleife und versiegeln Sie den Eingang der Verkabelung mit Kitt



Abb. 3-6

6. Bringen Sie den oberen Teil der verkabelten Steuerung an

- Nach dem Anbringen und Anpassen des vorderen Teils der verkabelten Steuerung, vermeiden Sie bitte, dass sich die Verkabelung löst. (Abb. 3-7)

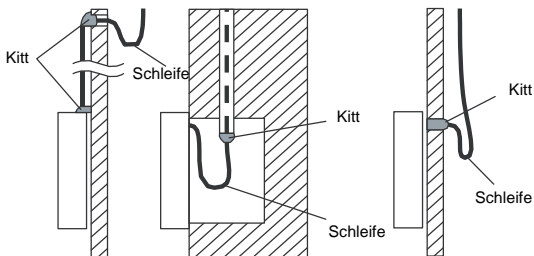

Abb. 3-7

Alle Abbildungen dieses Handbuchs haben erklärende Zwecke. Die Steuerung, die Sie erworben haben, kann von den Abbildungen leicht abweichen. Die tatsächliche Form ist vorrangig.

4. Eigenschaften

Eingangsspannung	DC 5V/DC 12V
Umgebungstemperatur	-5~43 °C (23~110 °F)
Relative Feuchtigkeit	RH40%~RH90%.

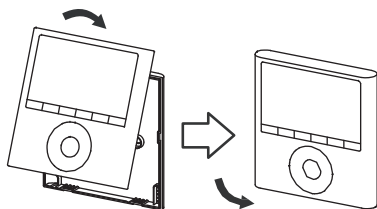
Besonderheiten der Verkabelung

Kabeltyp	Kabelwahl	Kabellänge
Abgeschirmtes Kabel (2 Anschlussdrähte)	0.75-1.25mm ²	≤50m

5. Eigenschaften und Funktionen der Fernsteuerung

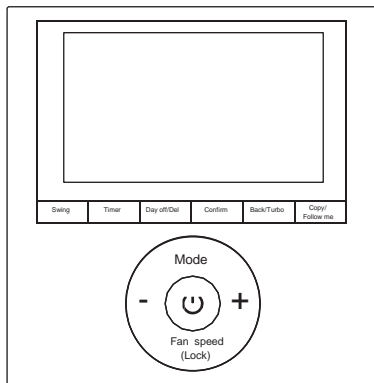

Eigenschaften:

- LCD- Bildschirm
- Fehleranzeige
- Temperatursensor
- Wöchentliche Zeitschaltuhr

Funktionen:

- Modus: AUTO/ KÄLTE/ TROCKEN/ HITZE/ BELÜFTUNG
- Ventilatorgeschwindigkeit: AUTO/ NIEDRIG/ MITTEL/ HOCH
- Schwingung (bei einigen Modellen)
- Zeitschaltuhr ON/OFF
- Wöchentliche Zeitschaltuhr: 4 tägliche Betriebsmuster
- Temperatureinstellung:
- Follow Me- Funktion
- Kindersperre
- Uhr
- Individuelle Kontrolle der Lamellen (bei einigen Kassettengeräten)
- Funktion Schiebeplatte (bei einigen Kassettemodelle)

6. LCD Bildschirm der verkabelten Fernbedienung

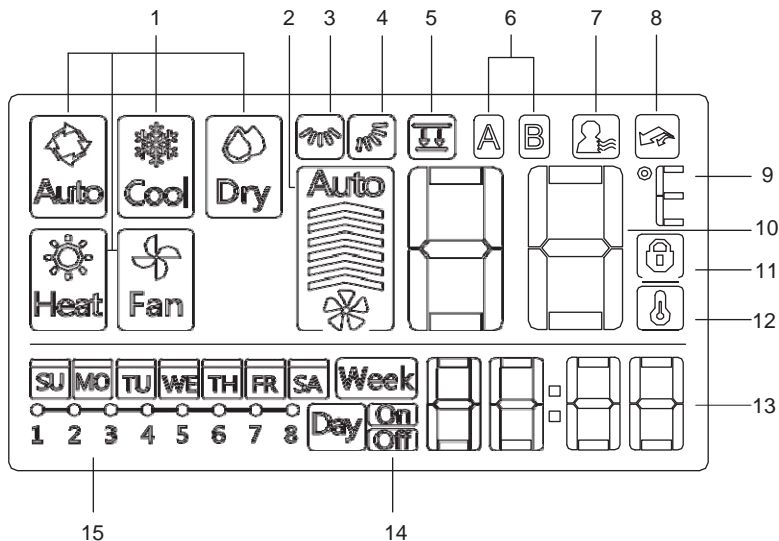

- | | |
|---|--|
| 1 Betriebsmodusymbol | 8 Turbofunktionssymbol |
| 2 Ventilatorgeschwindigkeitssymbol | 9 Symbol °C / °F |
| 3 Symbol für vertikale Schwingung (links/rechts) | 10 Temperaturangabe |
| 4 Symbol für waagerechte Schwingung (oben/unten) | 11 Sperrsymbol |
| 5 Symbol für die Schiebepatte (nur für Kassettengeräte) | 12 Raumtemperatursymbol |
| 6 Symbol für Haupt- (A) / Nebeneinheit (B) | 13 Uhranzeige |
| 7 Funktionssymbol „Follow me“ | 14 Zeitschaltuhrsymbol On/Off |
| | 15 Symbol für die wöchentliche Zeitschaltuhr |

7. Tasten der verkabelten Fernbedienung

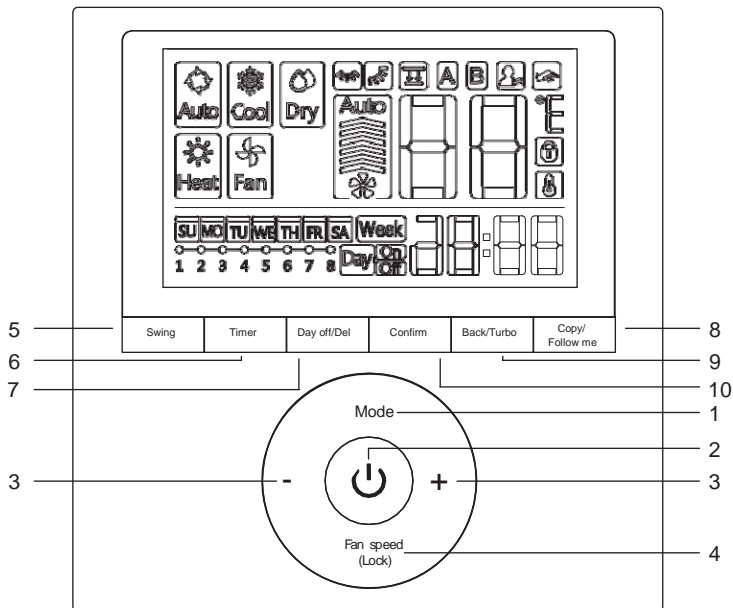

- 1 MODE- Taste (Betriebsfunktion)
- 2 POWER-Taste (Ein/ Aus)
- 3 Regulierungstaste (+ / -)
- 4 FAN SPEED- Taste (Ventilatorgeschwindigkeit)
- 5 SWING-Taste (Schwingung)

- 6 TIMER-Taste (Zeitschaltuhr)
- 7 DAY OFF/ DEL- Taste (Tag Aus / Löschen)
- 8 COPY/ FOLLOW ME- Taste (Kopieren / Follow Me)
- 9 BACK/ TURBO- Taste (Zurück/ Turbo)
- 10 CONFIRM- Taste (Bestätigen)

8. Voreinstellungen

Stellen Sie das aktuelle Datum und die Uhrzeit ein.

- 1  Halten Sie die ZEITSCHALTUHR 2 Sekunden oder länger gedrückt. Das Zeitschaltuhrsymbol wird blinken.
-

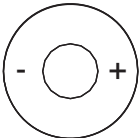
- 2  Drücken Sie die Taste „+“ oder „-“, um das Datum einzustellen. Das eingestellte Datum blinkt.



- 3  Das Datum ist eingestellt und die Uhrzeiteinstellung beginnt, wenn man die Taste TIMER, oder 10 Sekunden lang keine Taste drückt.
-

- 4  Drücken Sie die Taste „+“ oder „-“, um die Uhrzeit einzustellen. Drücken Sie diese Taste wiederholt, um die aktuelle Uhrzeit in Erhöhungen von jeweils 1 Minute einzustellen. Drücken Sie und halten Sie diese gedrückt, um die aktuelle Uhrzeit einzustellen.

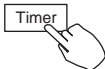

z.B. Montag, 11:20 Uhr AM

- 5  Die Einstellung endet, wenn man die Taste TIMER drückt, oder 10 Sekunden lang keine Taste drückt.

9. Betrieb

Zum Ein-/Ausschalten



Drücken Sie die Taste POWER

Betriebsmodus einstellen:

Einstellung des Betriebsmodus:

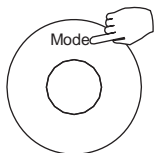

Drücken Sie die Taste MODE, um den Betriebsmodus einzustellen.



Umgebungstemperatur-
einstellung

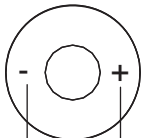

Senken

Erhöhen

Drücken Sie die Taste „+“ oder „-“, um die Umgebungstemperatur einzustellen.

Einstellungstemperaturbereich der Inneneinheit:
17~30 °C (62~86 °F)

Geschwindigkeitseinstellung des Ventilators:

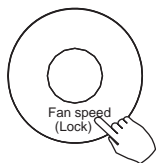

Drücken Sie die Taste FAN SPEED, um die Geschwindigkeit des Ventilators zu regulieren.
(Diese Taste ist nicht verfügbar, wenn das Gerät im Automatik- oder Trockenmodus eingestellt ist)

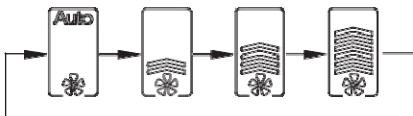

„Follow me“- Funktion (Umgebungstemperatursensor an der Wandsteuerung / Inneneinheit)

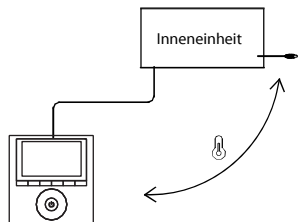
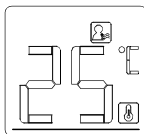
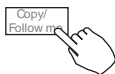

Drücken Sie die Taste FOLLOW ME, um auszuwählen, ob Sie wollen, dass die Umgebungstemperatur von der Inneneinheit oder von der verkabelten Fernbedienung erfasst werden soll.

Wenn die Follow me- Funktion aktiviert wird, erscheint auf dem Bildschirm das Symbol , die Umgebungstemperatur wird von der verkabelten Fernbedienung erfasst.

Kindersperre

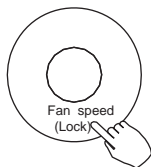

Drücken Sie die Taste LOCK für 3 Sekunden, um die Kindersperre zu aktivieren, infolgedessen alle Tasten der Fernsteuerung gesperrt werden. Drücken Sie die Taste für 3 Sekunden, um die Sperre zu deaktivieren.

Wenn die Kindersperre aktiviert wird, erscheint das Symbol .

Einstellung der Tastengeräusche

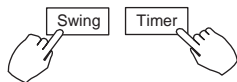

Drücken Sie die Tasten SWING und TIMER für 3 Sekunden gleichzeitig, um die Tastengeräusche zu deaktivieren. Drücken Sie die Tasten für 3 Sekunden, um die Tastengeräusche zu aktivieren.

Wahl der Skala in °C und °F (bei einigen Modellen)

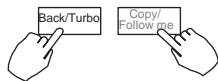

Drücken Sie die Tasten BACK und COPY und halten Sie diese 3 Sekunden lang gedrückt. Die Temperaturanzeige wechselt zwischen °C und °F.

Turbofunktion (bei einigen Modellen)



Drücken Sie die Taste TURBO, um die Turbofunktion zu aktivieren. Drücken Sie die Taste, um die Funktion zu deaktivieren. Ist die Funktion aktiviert, taucht folgendes Symbol auf: .

Funktion Schiebeplatte (bei einigen Kassettemodelle)

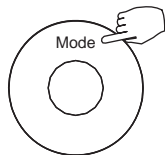

1. Wenn das Gerät in Betrieb ist (ON), halten Sie die Taste MODE (A/B) gedrückt, um die Funktion Schiebeplatte zu aktivieren. Auf dem Bildschirm blinkt das Symbol  auf.

Der Code F2 erscheint bei der Einstellung der Platte.

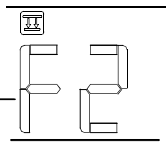

2. Drücken Sie die Taste MODE (A/B), um die Einheit A oder die Einheit B auszuwählen. Die verkabelte Fernbedienung zeigt dann folgende Auswahlfolge (dieser Schritt ist nicht erforderlich, wenn es sich nur um eine Einheit handelt):

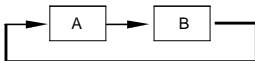

3. Drücken Sie die Tasten „+“ und „-“, um die Plattenhöhe im Abstieg/Aufstieg zu kontrollieren. Das Drücken der Taste „+“ kann die Platte während des Abstieges anhalten.

Das Drücken der Taste „-“ kann die Platte während des Aufstieges anhalten.

Senkrechte Schwingung (rechts /links) (bei einigen Modellen)

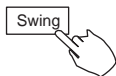

Drücken Sie die Taste SWING für einen Moment, um die senkrechte Schwingung (rechts/ links) zu aktivieren, Danach funktioniert die senkrechte Lamelle automatisch. Drücken Sie die Taste erneut, um sie anzuhalten.

Wenn die senkrechte Schwingung gestartet wird, erscheint das Symbol  auf dem Bildschirm. (Nicht bei allen Modellen anwendbar)

Waagrechte Schwingung (unten /oben) (bei einigen Modellen)

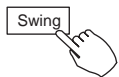

Drücken Sie die Taste SWING, um die waagrechte Schwingung zu aktivieren. Drücken Sie die Taste erneut, um sie anzuhalten. Ist die Funktion aktiv, wird dieses Symbol angezeigt: 
(Nicht bei allen Modellen anwendbar)

Schwingungsmodus (für Modelle ohne senkrechte Schwingung) Horizontale Schwingung (oben/unten) und automatische Schwingung

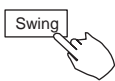

- Drücken Sie die Taste SWING, um die waagerechte Schwingung (oben/unten) einzustellen.
 1. Wenn Sie die Taste einmal kurz drücken, verändert sich der Winkel der Lamelle. Die Bewegung der Lamelle beträgt 6° je Tastendruck.
 2. Wenn Sie die Taste eine Weile gedrückt halten, aktiviert sich die Funktion der automatischen Schwingung. Halten Sie sie gedrückt, um sie zu deaktivieren.

Ist die Funktion aktiv, wird dieses Symbol angezeigt: 
(Nicht bei allen Modellen anwendbar)

- Für die Kassetteneinheiten, bei denen die 4 Lamellen unabhängig funktionieren können, befolgen Sie folgende Schritte:

1. Drücken Sie die Taste SWING, um die Schwingung zu aktivieren. Das Symbol  blinkt. (Nicht bei allen Modellen anwendbar)



2. Drücken Sie die Tasten „+“ und „-“, um die Bewegung jeder einzelnen der 4 Lamellen einzustellen. Die verkabelte Fernbedienung wählt bei jedem Tastendruck eine Lamelle nach folgender Reihenfolge.

Das Symbol  bedeutet, dass die 4 Lamellen sich gleichzeitig einstellen.

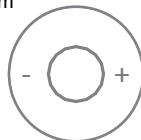
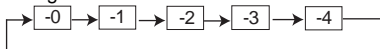

3. Betätigen Sie danach die Taste SWING, um die Richtung der ausgewählten Lamelle einzustellen.

10. ZEITSCHALTUHR TYPEN



Einschaltuhr (Timer On)

Nutzen Sie diese Funktion für die Aktivierung der Klimaanlage. Die Klimaanlage startet, nachdem die programmierte Zeit abgelaufen ist.



Ausschaltuhr (Timer Off)

Nutzen Sie die Zeitschaltuhrfunktion für das Ausschalten der Klimaanlage.

Diese wird nach dem Ablauf der programmierten Zeit anhalten.



Ein- und Ausschaltuhr (Timer On und Timer OFF).

Nutzen Sie diese Funktion für das Ein- und Ausschalten der Klimaanlage. Diese startet oder hält nach dem Ablauf der programmierten Zeit an.



Wöchentliche Zeitschaltuhr (WEEKLY Timer)

Nutzen Sie diese Zeitschaltuhrfunktion, um die Betriebszeiten für jeden Wochentag einzustellen.

10.1. Timer ON und/oder Timer OFF (Einschaltuhr u./o. Ausschaltuhr)

Einstellung der Ein- und Ausschaltuhr (Timer ON oder Timer OFF)

- 1  Drücken Sie die Taste TIMER , um oder  oder  auszuwählen.



- 2  Drücken Sie die Taste CONFIRM und das Uhrensymbol blinkt.

3

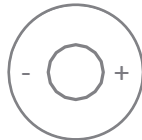

z.B. Zeiteinstellung auf 6:00 Uhr PM



Drücken Sie die Taste „+“ oder „-“, um die Uhrzeit einzustellen. Nach der Zeiteinstellung schaltet sich die Zeitschaltuhr automatisch ein oder aus.

4





Drücken Sie erneut die Taste CONFIRM für die Beendigung der Einstellungen.

Einstellung der Ein- und Ausschaltuhr (Timer ON und Timer OFF)

- 1**  Drücken Sie die Taste TIMER, um  auszuwählen.
-

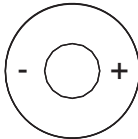
- 2**  Drücken Sie die Taste CONFIRM und das Uhrensymbol blinkt.
-

- 3**   Drücken Sie die Taste „+“ oder „-“ für die Zeiteinstellung der Einschaltuhr und drücken Sie danach die Taste CONFIRM, um die Einstellung zu bestätigen.
-

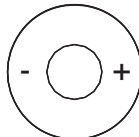
- 4**  Drücken Sie die Taste „+“ oder „-“, um das Ausschalten der Ausschaltuhr einzustellen.
-

- 5**  Drücken Sie die Taste CONFIRM erneut, um die Einstellungen zu beenden.

10.2 Wöchentliche Zeitschaltuhr

1 Einstellung der wöchentlichen Zeitschaltuhr



Drücken Sie die Taste TIMER, um **Week** auszuwählen und drücken Sie danach die Taste CONFIRM zur Bestätigung.

2 Einstellung der Wochentage

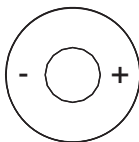

Drücken Sie die Taste „+“ oder „-“ für die Wahl der Wochentage und drücken Sie danach die Taste CONFIRM, um die Einstellung zu bestätigen.



3 Einstellung der Zeitschaltuhr

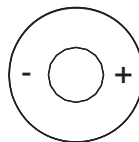

Drücken Sie die Taste „+“ oder „-“, um den Einschaltzeitpunkt festzulegen und drücken Sie danach CONFIRM, um die Einstellung zu bestätigen.



z.B.: Dienstag - Betriebsmuster 1

Es können bis zu 4 Betriebsmuster am Tag eingestellt werden. In jedem Muster können verschiedene Modus-, Temperatur- und Ventilatorgeschwindigkeitseinstellungen festgesetzt werden

4 Einstellung der Ausschaltuhr in Betriebsmuster 1

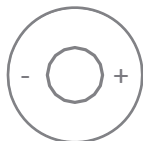

Confirm



Drücken Sie die Taste „+“ oder „-“, um den Ausschaltzeitpunkt festzulegen und drücken Sie danach CONFIRM, um die Einstellung zu bestätigen.

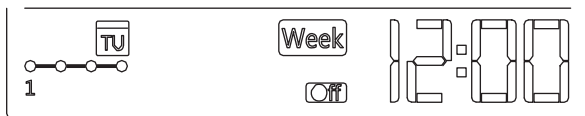

z.B.: Dienstag - Betriebsmuster 1

5 Die restlichen Betriebsmuster der Zeitschaltuhr können eingestellt werden, indem man die Schritte 3 bis 4 wiederholt.

6 Die restlichen Wochentage können eingestellt werden, indem man die Schritte 2-5 wiederholt.

ANMERKUNG: Während der Einstellung der wöchentlichen Zeitschaltuhr kann man zum vorigen Schritt zurückkehren, indem man die Taste BACK drückt.
Die Einstellungen der Ausschaltuhr können gelöscht werden, indem man die Taste DAY OFF drückt. Wenn man 30 Sekunden lang keine Taste drückt, gehen die aktuellen Anpassungen verloren und man verlässt die Einstellungen.

Aktivierung / Deaktivierung der wöchentlichen Zeitschaltuhr

Für die Aktivierung:



Drücken Sie die Taste TIMER, um **Week** auf dem Bildschirm auszuwählen.

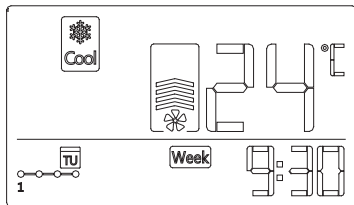

Beispiel

Für die Deaktivierung:



Drücken Sie die Taste TIMER, bis das Symbol **Week** vom Bildschirm verschwindet.

Ausschalten der Klimaanlage während der Wochenzeitschaltuhr



1. Drücken Sie die Taste POWER einmal und die Klimaanlage wird umgänglich in den OFF- Modus übertreten. Das Gerät wird sich automatisch einschalten, wenn sich die programmierte Einschaltzeit nähert.

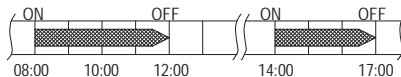

Zum Beispiel: Wenn Sie um 10:00 Uhr einmal POWER drücken, wird sich das Gerät bis 14:00 Uhr nicht einschalten.

2. Wenn Sie die Taste POWER 2 Sekunden gedrückt halten, wird sich das Gerät vollständig ausschalten (die Zeitschaltuhr wird deaktiviert).

Einstellung des DAY OFF (für die Urlaubszeit)

1



Ist die wöchentliche Zeitschaltuhr aktiviert, drücken Sie die Taste CONFIRM.

2

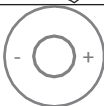

Drücken Sie die Taste „+“ oder „-“, um den Wochentag auszuwählen,

3



Drücken Sie die Taste DAY OFF für die Anpassung von DAY OFF.

Das Symbol **WE** verschwindet

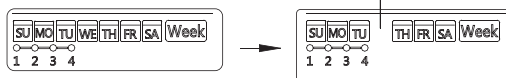

z.B. DAY OFF wird auf Mittwoch eingestellt.

4

Für die Festlegung des DAY OFF an anderen Tagen, wiederholen Sie die Schritte 2 und 3.

5



Drücken Sie die Taste BACK, um zu der wöchentlichen Zeitschaltuhr zurückzukehren.

Zum Abbrechen: Folgen Sie demselben Vorgang wie bei der Einstellung.

Anmerkung: Die Einstellung des DAY OFF wird nach dem Vorübergehen des programmierten Tages automatisch gelöscht.

Verzögerungsfunktion (DELAY)



Drücken Sie die Taste DEL einmal, während die Zeitschaltuhr aktiv ist, und „0h“ erscheint.

Drücken Sie die Taste zweimal, „1h“ erscheint. Warten Sie 3 Sekunden, um zu bestätigen. Dies bedeutet, dass die Einheit um 1 Stunde verzögert anhalten wird.

Drücken Sie die Taste dreimal, „2h“ erscheint. Warten Sie 3 Sekunden, um zu bestätigen. Dies bedeutet, dass die Einheit um 2 Stunden verzögert anhalten wird.

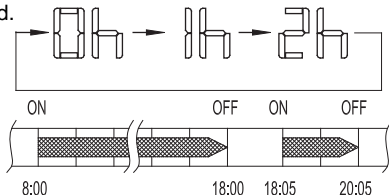

z.B.: Wenn Sie die Taste DEL zur Auswahl von „2h“ um 18:05 Uhr drücken, wird die Einheit bis 20:05 Uhr anhalten.

Die Einstellung von einem Tag auf einen anderen kopieren

Eine einmal durchgeführte Programmierung kann von einem Tag auf einen anderen kopiert werden. Die gesamte Programmierung des ausgewählten Wochentages wird kopiert.

Die effektive Verwendung der Kopie gewährleistet eine einfache Kopie der Programmierung.



Ist die wöchentliche Zeitschaltuhr aktiviert, drücken Sie die Taste CONFIRM.

2



Drücken Sie die Taste „+“ oder „-“, um den zu kopierenden Tag auszuwählen.



Drücken Sie die Taste COPY. Die Buchstaben „CY“ erscheinen auf dem Bildschirm.



Drücken Sie die Taste „+“ oder „-“, um den zu kopierenden Tag auszuwählen.

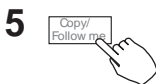

Drücken Sie die Taste COPY zur Bestätigung.

Das Symbol **WE** blinkt schnell.

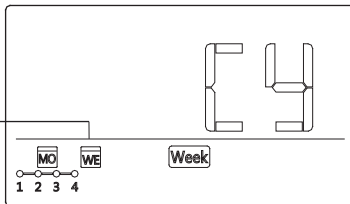

z.B. Einstellung des Montags auf Mittwoch kopieren.

6 Es können andere Tage kopiert werden, indem man die Schritte 4 und 5 wiederholt.

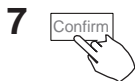

Drücken Sie erneut die Taste CONFIRM, um die Einstellungen zu beenden.

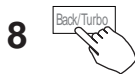

Drücken Sie die Taste BACK, um zu der wöchentlichen Zeitschaltuhr zurückzukehren.

11. Fehlercodes

Sollte das System einen Fehler aufweisen, zeigt die Fernbedienung einen der folgenden Fehlercodes:

Nr.	BESCHREIBUNG	CODE:
1	Verbindungsfehler zwischen der verkabelten Steuerung und der Inneneinheit.	F0
2	Fehler der Schiebepatte (nur bei Kassettengeräten)	F1

Überprüfen Sie bitte den auf dem Bildschirm der Inneneinheit angezeigten Fehlercode und greifen Sie zum Benutzerhandbuch der Einheit, um die Bedeutung des Fehlers zu erfahren.

13. Technische Eigenschaften und Anforderungen

Dieses Gerät erfüllt die Zulassungsanforderungen der EU bezüglich EMV und EMI.

Anmerkung:

Das Design und die Eigenschaften können ohne Vorbehalt geändert werden, um die Verbesserung des Produktes zu erzielen.

Für die Details, wenden Sie sich an den Hersteller oder Ihren Lieferanten.

MUNDO  CLIMA®



www.mundoclima.com

FÜR WEITERE INFORMATIONEN

Tel.: (+34) 93 446 27 81

eMail: info@mundoclima.com

TECHNISCHER DIENST

Tel.: (+34) 93 652 53 57