

# Manual del Usuario

# MUNDO CLIMA<sup>®</sup>

## Series HF

Muchas gracias por adquirir nuestro acondicionador de aire; lea detenidamente este manual del usuario antes de empezar a utilizar su aire acondicionado.

# ÍNDICE

1. PRECAUCIONES DE SEGURIDAD.....	2
2. NOTAS ANTES DE PONER LA UNIDAD EN MARCHA.....	3
3. IDENTIFICACIÓN DE LAS PARTES	
A. TIPO CASSETTE 4 VÍAS.....	4
B. TIPO TECHO.....	4
C. TIPO CONDUCTO-TECHO.....	5
D. TIPO CONDUCTO-BAJA SILUETA.....	5
4. FUNCIONAMIENTO.....	6
5. AJUSTAR EL CAUDAL DEL AIRE .....	6
6. MANTENIMIENTO.....	7
7. MANTENIMIENTO DE LA UNIDAD EXTERIOR.....	8
8. SI NO PIENSA USAR LA UNIDAD UN LARGO PERIODO DE TIEMPO.....	8
9. SOLUCIÓN DE PROBLEMAS.....	9

## 1. PRECAUCIONES DE SEGURIDAD

Por favor, lea detenidamente este manual para usar el aire acondicionado correctamente y evitar daños materiales y personales.

Antes de leer el texto, familiarícese con los siguientes símbolos:

### Avisos



**ATENCIÓN:** El símbolo muestra el riesgo de muerte o de daños serios.



**PRECAUCIÓN:** El símbolo muestra el riesgo de muerte o de daños serios.

### NOTA

1. Daño significa herida, quemadura o shock eléctrico, pero nunca un problema serio que requiera hospitalización.
2. Los daños materiales afectan a materiales y propiedades.



### ATENCIÓN EN LA INSTALACIÓN

- Objetivo de la instalación: La instalación la debe realizar un profesional. El usuario no debe instalar la unidad ya que podría causar fugas de agua, shocks eléctricos o incendios.
- Por favor use el producto adecuado: Deberá especificar los accesorios. Los humidificadores y otros accesorios deben especificarse para evitar daños. Por favor, cuente con un profesional para realizar la instalación.
- Tome medidas para evitar fugas de refrigerante. Cuando instale en una habitación pequeña, deberá tomar medidas si el espesor del refrigerante es superior al rango adecuado. De otro modo podría causar asfixia.
- Toma a tierra: Asegúrese de que realiza la toma a tierra adecuadamente.



### ATENCIÓN EN EL USO

- No se ponga delante del aire frío, puede dañar su salud.
- Nunca ponga las manos u objetos dentro del aire acondicionado. El ventilador a alta velocidad puede causar serios daños.
- Desconecte la alimentación en casos anormales y consulte con su instalador. Si deja la unidad conectada podría generarse un incendio o un shock eléctrico.



### ATENCIÓN AL DESPLAZAR LA UNIDAD

- Sólo un profesional autorizado puede desplazar la unidad. La instalación incorrecta causaría fugas de agua, shock eléctrico o fuego.
- No realice las tareas de mantenimiento usted mismo. El mantenimiento incorrecto causaría fugas de agua, shock eléctrico o fuego.

### PRECAUCIONES EN LA INSTALACIÓN

- Asegúrese de que el tubo de descarga puede drenar el agua correctamente. La instalación incorrecta causaría fugas y humedades en los muebles.
- La protección de fugas del interruptor debe instalarse, ya que sino se daría un electroshock.
- Nunca instale el aire acondicionado en un lugar donde haya fugas de gases inflamables. Si se da una fuga de este tipo de gases, la unidad interior se podría incendiar.



### PRECAUCIONES PARA EL USUARIO

- Debe ventilar regularmente cuando utilice aplicaciones inflamables. La falta de ventilación causará falta de oxígeno.
- No ponga aplicaciones inflamables cerca de la salida de aire.
- Compruebe si los soportes se han gastado después de un largo periodo de uso. Si se gastasen del todo, la unidad se caería provocando daños.
- No lave el aire acondicionado con agua, podría causar un electroshock.
- No ponga animales ni plantas cerca de la salida de aire.
- No ponga spray inflamable cerca del aire acondicionado, ni pulverice sobre la unidad. Podría causar un incendio.
- No ponga el depósito de agua encima del aire acondicionado. Se estropearía el aislamiento y podría causar un electroshock.
- No use la máquina con las manos mojadas. Se produciría un electroshock.
- El aire acondicionado no debe usarse para conservar comida, plantas, instrumentos de precisión, obras de arte, etc.
- Desconecte la unidad de la toma de alimentación cuando tenga que repararla. No utilice fusibles de capacidad que sobrepase el valor indicado. Si usa cable de hierro o de latón como fusible podría provocar incendios y errores de funcionamiento.

## 2. NOTAS ANTES DE PONER LA UNIDAD EN MARCHA

### Confirme antes de arrancar

Asegúrese de que la toma a tierra no está rota ni se ha caído.

Asegúrese de que el filtro de aire está instalado. Conecte la alimentación 12 horas antes de conectar la unidad.

### Sobre la capacidad calorífica

La calefacción se produce cuando la unidad exterior absorbe el calor exterior y lo transmite a la unidad interior. Cuando la bomba de calor arranca, la unidad exterior expulsa el aire frío y la temperatura exterior cae.

### Descongelar en modo calefacción

En modo calefacción, cuando se genera escarcha en la unidad exterior, el aire acondicionado comienza a descongelar automáticamente.

(Durante 2-10 minutos)

El ventilador de la unidad interior/exterior deja de funcionar durante la descongelación.

### Sobre 3 minutos de protección

La unidad exterior no trabajará en 3 minutos cuando haya realizado el re arranque. Es una medida de autoprotección de la unidad.

### Desconexión

- Todas las funciones se pararán si hay una desconexión.
- La alarma de la pantalla emitirá un sonido y el indicador de funcionamiento parpadeará cuando se vuelva a conectar después del fallo.
- Pulse las teclas ON/OFF para volver a arrancar la unidad.

### Sobre la protección de la unidad

Cuando la temperatura exterior es baja, la capacidad de calefacción cae. Por favor use el aire acondicionado con otros equipos de calefacción o compre un sistema de scroll digital de aire acondicionado central con aparato de calefacción auxiliar.

### Cuando la protección está activada

Para proteger la máquina, una de las unidades interiores, que para mientras las otras trabajan, hace mover sus ventiladores a baja velocidad durante 3 minutos por cada hora de modo frío o cada 4 horas en modo calor.



### ATENCIÓN

- Confirme que ha instalado el filtro de aire. El intercambiador de calor acumularía polvo o filtraría agua sin el filtro de agua.
- Una unidad interior puede trabajar sola, o con otras unidades interiores, pero no puede trabajar en modo calor si las demás unidades trabajan en modo frío.



### PRECAUCIÓN

- **No desconecte la alimentación:** No desconecte la alimentación cuando la unidad esté en funcionamiento.
- **Conecte la alimentación 12 horas antes de arrancar la unidad:** Para proteger el compresor, conecte la alimentación 12 horas antes de arrancar la unidad.
- **Una de las unidades interiores no puede trabajar en modo frío mientras las otras trabajan en modo calor:** Por favor haga trabajar a todas las unidades interiores en el mismo modo.
- **Ponga las lamas en horizontal cuando trabaje en modo refrigeración:** Habrá agua condensada en las lamas si las pone hacia abajo cuando refrigere (sólo en modo cassette)
- **Ponga la unidad lejos de televisores y radios:** Ponga la TV o la radio por lo menos a un metro del aire acondicionado, o habrá interferencias.

### 3.IDENTIFICACIÓN DE LAS PARTES

#### a.Tipo cassette 4 vías

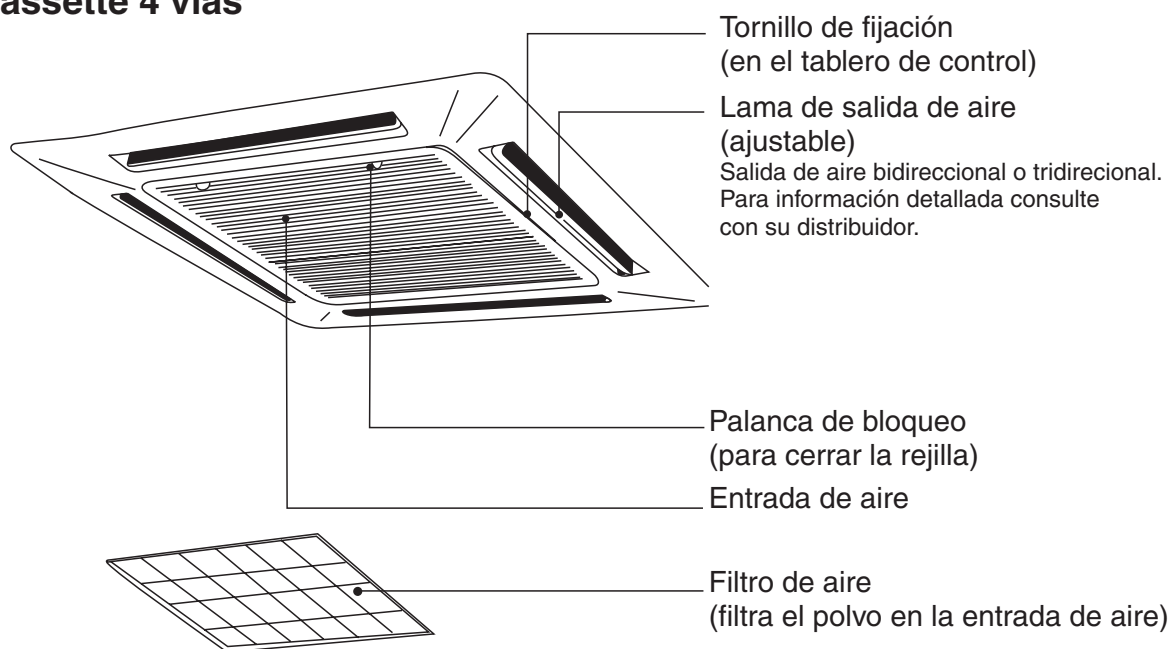

#### b.Tipo techo

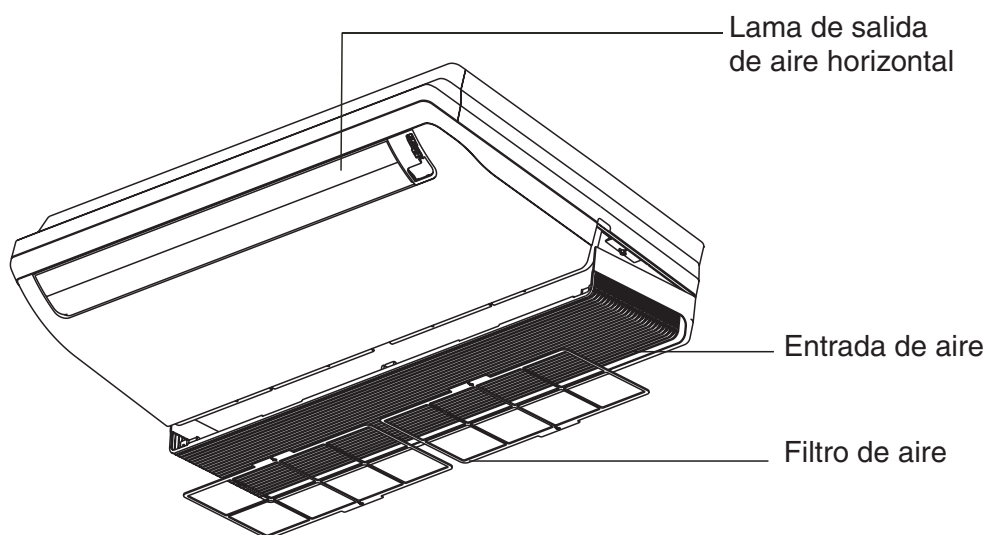

### 3. IDENTIFICACIÓN DE LAS PARTES

#### c. Tipo conducto

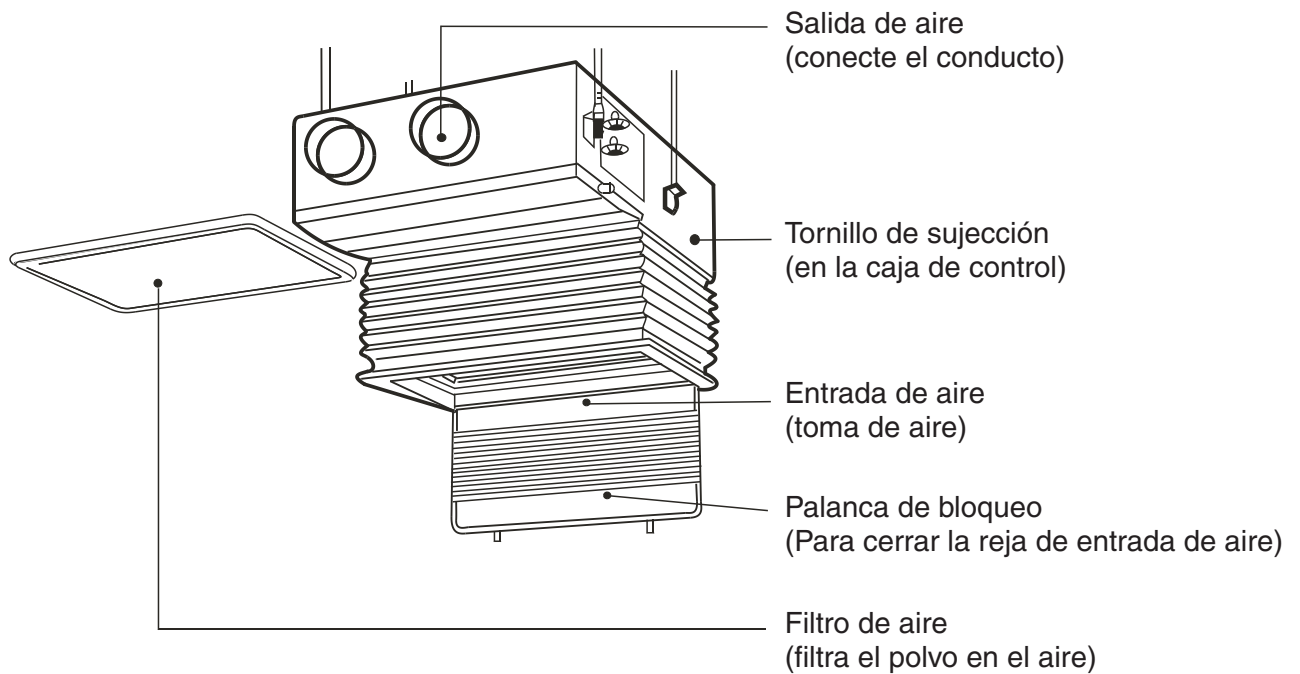

#### d. Tipo conducto baja silueta

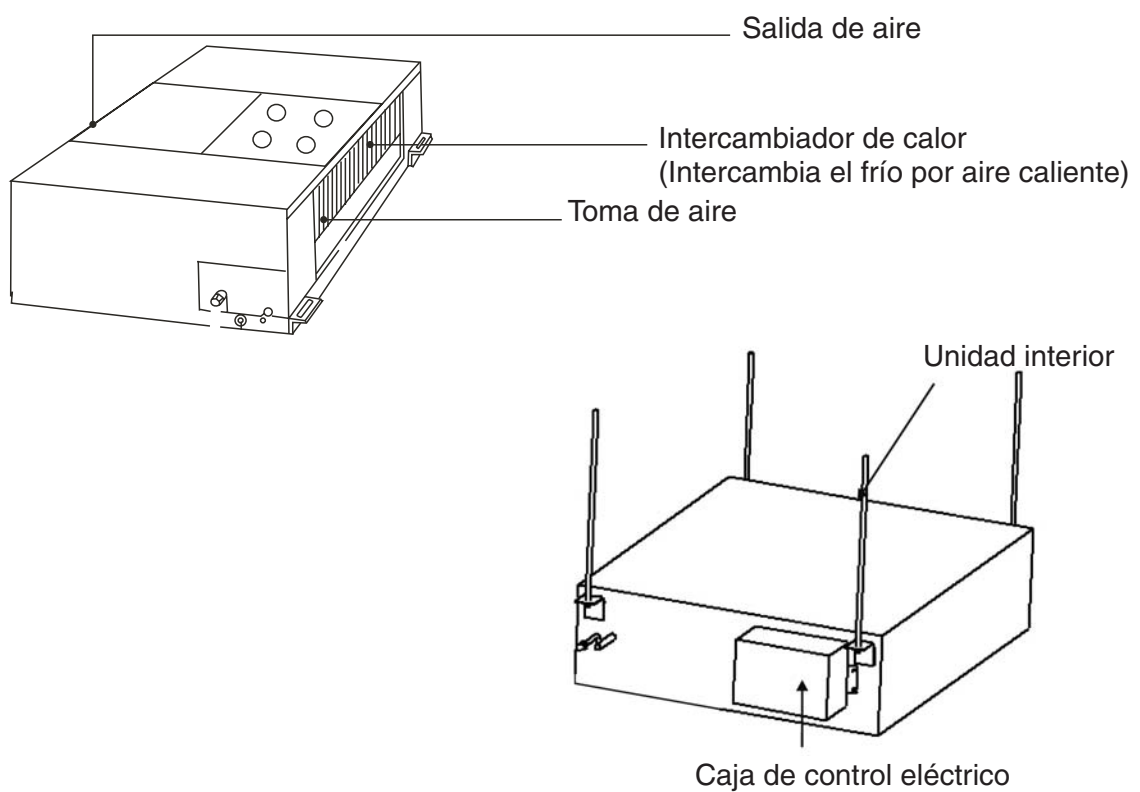

## 4. FUNCIONAMIENTO

Por favor, tenga en cuenta los siguientes procedimientos para ahorrar energía y conseguir unos efectos de refrigeración y calefacción confortables:

- Limpie el filtro de aire regularmente
- Un filtro bloqueado puede reducir los efectos de calefacción/refrigeración.
- Cierre puertas y ventanas
- No deje que entre aire de las puertas y ventanas
- No refrigere ni caliente en exceso

### ATENCIÓN

No se exponga al aire frío durante largo tiempo ya que es perjudicial para su salud.

- Para mantener una temperatura confortable, ajuste la salida de aire mediante las lamas.

### Requisitos para usar el aire acondicionado correctamente

Refrigeración:

Temperatura exterior:  $-5^{\circ}\text{C}$  a  $43^{\circ}\text{C}$   
 Temperatura interior:  $21^{\circ}\text{C}$  a  $32^{\circ}\text{C}$   
 Humedad interior: por debajo del 80%  
 80% de humedad o superior causará condensación sobre la superficie de la unidad.

Calefacción:

Temperatura exterior:  $-15^{\circ}\text{C}$  a  $21^{\circ}\text{C}$   
 Temperatura interior: por debajo de los  $28^{\circ}\text{C}$

Si no se dan las condiciones anteriores, se activará la protección y la unidad parará.

## 5. AJUSTAR EL CAUDAL DE AIRE

El aire frío tiende a bajar y el caliente a subir. Para mejorar el efecto calefacción y refrigeración, ajuste las lamas, para obtener una temperatura natural e igual en toda la sala para un mayor confort.

### NOTA

El modo calefacción con salida de aire horizontal, aumentará la diferencia de la temperatura de la habitación.

Ponga las lamas horizontales cuando trabaje en modo refrigeración. Durante esta operación, si el caudal de aire sale hacia abajo, causará condensación en la salida de aire y sobre la superficie de las lamas.

## A. TIPO CASSETTE 4 VÍAS



### Modo refrigeración

Ajuste las lamas horizontalmente.

### Modo calefacción

Ajuste las lamas hacia abajo.



Cuando use el panel con las lamas automáticas, pulse la tecla SWING. Las lamas se balancearán automáticamente y conseguirá un mejor efecto de refrigeración o calefacción.

## B. TIPO SUELO-TECHO

### Auto-swing

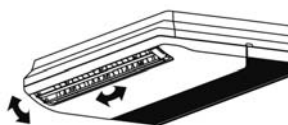

Pulse la tecla swing, las lamas se balancearán hacia arriba y hacia abajo (derecha-izquierda) automáticamente.

### Swing manual

Ajuste la lama para conseguir mejores efectos de refrigeración y calefacción.

### Modo refrigeración

Ajuste la lama horizontalmente

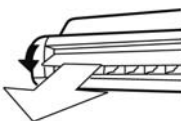
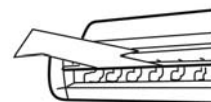

### Calefacción

Ajuste la lama verticalmente.

## C. TIPO CONDUCTO-TECHO

Cómo ajustar la dirección del causal mediante las rejillas (se venden por separado)

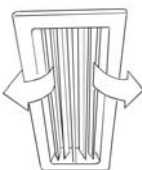

### Refrigeración:

Ajuste las lamas horizontalmente

### Calefacción:

Ajuste las lamas hacia abajo.

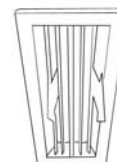

## 6. MANTENIMIENTO



### ATENCIÓN

Sólo personal autorizado puede realizar las tareas de mantenimiento.

El interruptor de alimentación principal debe desconectarse antes de realizar las conexiones eléctricas o antes de limpiar el filtro.

No use agua ni aire a temperatura superior a los 50°C para limpiar el filtro o el panel.

### Método para limpiar el filtro de aire

El filtro de aire evita que entren partículas de polvo o similares dentro de la máquina. En caso de bloqueo del filtro, la eficiencia de trabajo del aire acondicionado se reduciría.

Por lo tanto, debe limpiar el filtro de aire una vez cada dos semanas si lo usa habitualmente.

Si el aire acondicionado está situado en un lugar polvoriento, deberá aumentar la frecuencia de limpieza del filtro.

Si el polvo acumulado es demasiado para ser limpiado, cambie el filtro.

1. Saque la rejilla de entrada de aire.

Tipo cassette 4 vías: Apriete las palancas de la rejilla hacia el medio, como se indica en el dibujo A. Luego saque la rejilla.



### ATENCIÓN

La caja de los cables de control que están originalmente conectados a los terminales eléctricos del cuerpo principal, deben sacarse antes, tal y como se indica.

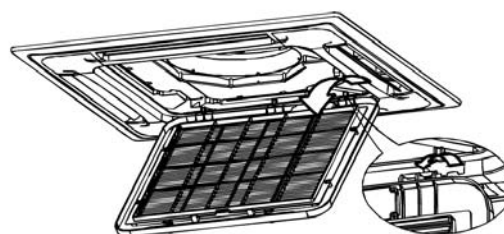
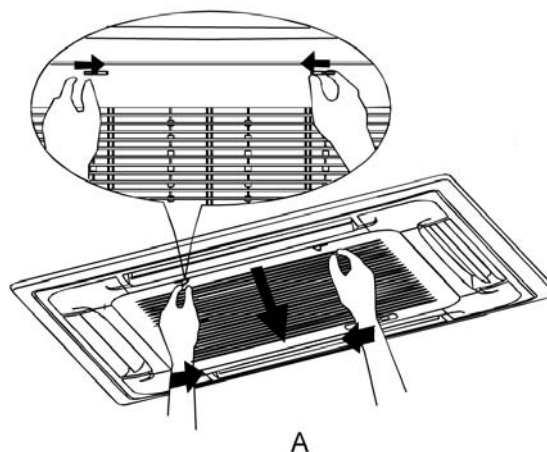

B

### TIPO CONDUCTO-TECHO

Empuje las palancas de las rejillas en la dirección de las flechas, luego abra las rejillas hacia abajo y saque la rejilla de entrada de aire.

Desmonte el filtro de aire:

Limpie el filtro de aire (Con una aspiradora o con agua. Si hay demasiada suciedad acumulada, disuelva un poco de jabón en el agua y luego deje secar el filtro al aire)

La entrada de aire debe estar boca arriba cuando use una aspiradora y boca abajo cuando lo limpie con agua.



### ATENCIÓN

No seque el filtro de agua bajo la luz solar directa o cerca del fuego.

Para los cassettes de una sola vía, el filtro se debe instalar antes de instalar el cuerpo de la unidad

Reinstale el filtro de aire

Instale y cierre la rejilla de aire siguiendo los pasos a la inversa. Conecte los cables de la caja de control a los terminales correspondientes en el cuerpo principal.



## LIMPIAR LA SALIDA DE AIRE Y EL PANEL

Use un trapo limpio y seco para limpiarlo  
Si está muy sucio, use agua y un poco de jabón



### ATENCIÓN

No use benceno, acetona, o disolventes para la limpieza, ya que estos estropearían la superficie. Para evitar el riesgo de electroshock o incendio, no deje que el agua entre en la unidad interior. Nunca limpie las lamas bruscamente. Un aire acondicionado sin filtro no puede expeler el polvo fuera de la habitación, por lo que causaría errores de funcionamiento.

## 7. MANTENIMIENTO DE LA UNIDAD EXTERIOR

1. Se pueden producir daños si realiza un uso inapropiado de la unidad ya que hay cantos afilados.
2. Compruebe la salida de aire y la entrada de la unidad exterior regularmente para asegurarse de que no están obstruidas
3. La batería y otras partes de la unidad exterior deben comprobarse regularmente. Por favor contacte con su distribuidor local.

## 8. SI NO PIENSA USAR LA UNIDAD POR UN LARGO PERIODO DE TIEMPO

Ponga en marcha el ventilador durante medio día para secar el interior de la unidad  
Desconecte la unidad con la tecla OFF en el mando a distancia y luego desconecte la corriente.

### NOTA

Cuando la alimentación está conectada, se consume un poco de energía, incluso si la unidad no está en funcionamiento. Por favor, desconecte la unidad de la corriente para ahorrar energía. Después de un tiempo de uso, se acumulará suciedad en el filtro. Es necesario realizar el mantenimiento. Saque las pilas del mando.

## ARRANCAR DESPUÉS DE UN LARGO TIEMPO

1. Compruebe:  
Las salidas y entradas de aire de las unidades interior y exterior, para que no estén bloqueadas. Compruebe que la toma a tierra no está rota y está bien conectada.
2. Vuelva a poner el filtro de aire y el panel frontal. El filtro de aire y el panel frontal deben fijarse a la posición original después de haberlos limpiado.
3. Conecte el interruptor principal  
Para proteger el aire acondicionado, deberá conectar la unidad a la corriente al menos 12 horas antes de ponerla en funcionamiento. Entonces la luz en la caja de control de la unidad interior parpadeará una vez por segundo.

### EQUIPO DE CALEFACCIÓN AUXILIAR

Para aumentar la capacidad calorífica en invierno, compre una unidad interior con resistencia auxiliar.

## 9. SOLUCIÓN DE PROBLEMAS

### PROBLEMA

- Sale niebla de la unidad interior
- Se oyen ruidos

### CAUSA

- El ventilador parará automáticamente para proceder a descongelar. Es el ruido de paro y arranque de la válvula electromagnética

- Se oye un silbido
- Se oyen silbidos y ruidos
- Olor anormal
- La luz de funcionamiento parpadea.
- Cuando la unidad para, se oyen ruidos y sale aire frío
- Se oye un chasquido al arrancar

- Al principio y al final del proceso de arranque, suena como un caudal de agua. Es el sonido del refrigerante y dura unos 2-3 minutos.
- Es debido al cambio de temperatura del intercambiador de calor
- Hay restos adheridos a la unidad
- Conecte la unidad
- Otros equipos en modo calefacción para la refrigeración
- Conflicto de modos
- El refrigerante se mueve de repente para evitar salirse por la unidad interior, y por eso el ruido.
- Aparece aire frío.
- Es el ruido de la válvula de expansión

- Para de funcionar automáticamente
- No funciona

- El temporizador ha alcanzado el tiempo ajustado
- No hay alimentación
- El fusible está fundido
- Está arrancando la protección
- El temporizador está programado
- Ha escogido refrigeración y calefacción simultáneamente

- Refrigeración insuficiente
- Calefacción insuficiente

- La entrada o salida de aire de la unidad exterior está bloqueada
- Las puertas y ventanas están bloqueadas
- El filtro está atascado
- La lama está colocada incorrectamente
- La velocidad del ventilador es baja
- El ajuste de temperatura no es el apropiado

Si el aire acondicionado presenta alguno de los fallos que se indican a continuación, por favor apáguelo inmediatamente. Luego contacte con su distribuidor local.

- ON/OFF: no funciona
- El fusible o la protección anti fugas saltan frecuentemente
- Entra agua u objetos en la unidad
- La unidad no funciona incluso cuando se comprueba el protector (P4)
- La unidad funciona de manera distinta a otras unidades



# SALVADOR ESCODA S.A.®

## BARCELONA - Central Ventas:

Provença, 392, plantas 1 y 2 - 08025 BARCELONA  
 Tel. 93 446 27 80 - Fax 93 456 90 32  
 info@salvadorescoda.com  
 www.salvadorescoda.com

MUNDO  CLIMA®

### BARCELONA - T. BCN Centro:

Rosselló, 430-432 bjs.  
 08025 Barcelona  
 Tel. 93 446 20 25  
 Fax 93 446 21 91

### BADALONA - T. BCN Norte:

Industria 608-612  
 08918 Badalona  
 Tel. 93 460 75 56  
 Fax 93 460 75 71

### HOSPITALET - Tienda BCN Sur:

Av. Mare de Déu de Bellvitge, 246-252 -  
 08907 L'Hospitalet Ll.  
 Tel. 93 377 16 75  
 Fax 93 377 72 12

### BARBERÀ - Tienda Vallès:

Marconi, 23  
 08210 Barberà del Vallès  
 Tel. 93 718 68 26  
 Fax 93 729 24 66

### MATARÓ - Tienda Maresme:

Polígono Ind. Plà d'en Boet  
 Carrasco i Formiguera, 29-35  
 08302 Mataró  
 Tel. 93 798 59 83

### ALBACETE - Delegación:

Pol. Campollano, D, p. 8-10  
 02007 Albacete  
 Tel. 967 19 21 79  
 Fax 967 19 22 46

### ALICANTE 1 - Delegación:

Artes Gráficas, 10-12  
 03008 Alicante  
 Tel. 96 511 23 42  
 Fax 96 511 57 34

### ALICANTE 2 - Delegación:

c/. Metal-lurgia, Pol. Les Galgues  
 03750 Pedreguer (Alicante)  
 Tel. 96 645 67 55  
 Fax 96 645 70 14

### ALMERÍA - Delegación:

c/. Carrera del Doctoral, 22  
 ALMERÍA  
 Próxima apertura  
 Marzo 2007

### CÁDIZ - Delegación:

Pol. El Portal, c/. Sudáfrica s/nº  
 P. E. Mª Eugenia, 1. 11408 Jerez  
 Tel. 956 35 37 85  
 Fax 956 35 37 89

### CASTELLÓN - Delegación:

Av. Enrique Gimeno, 24  
 Pol. C. Transporte. CP 12006  
 Tel. 96 424 72 11  
 Fax 96 424 72 03

### CÓRDOBA - Delegación:

Juan Bautista Escudero, 219 C  
 Pol. Las Quemadas. CP 14014  
 Tel. 957 32 27 30  
 Fax 957 32 26 26

### GIRONA - Delegación:

c/. Alacant, 47 nave B  
 Pol. Can Xirgú - 17005 Girona  
 Tel. 972 40 64 65  
 Fax 972 40 64 70

### GRANADA - Delegación:

Pol. Juncaril, c/. Lanjarón, 10  
 18220 Albolote (Granada)  
 Tel. 958 49 10 50  
 Fax 958 49 10 51

### JAÉN - Delegación:

Pol. Olivares, Cazalilla, p. 527  
 23009 Jaén  
 Tel. 953 28 03 01  
 Fax 953 28 03 46

### LLEIDA - Delegación:

Pol. Segrià, N-230, km 7,4  
 25123 Torrefarrera (Lleida)  
 Tel. 973 75 06 90  
 Fax 973 75 06 95

### MADRID 1 - Delegación:

Av. de Castilla, 26 naves 10-11  
 28830 S. Fernando de Henares  
 Tel. 91 675 12 29  
 Fax 91 675 12 82

### MADRID 2 - Delegación:

Fragua, 8 - Pol. Ind. Cantueña  
 28944 Fuenlabrada (Madrid)  
 Tel. 91 642 35 50  
 Fax 91 642 35 55

### MADRID 3 - Tienda:

Av. Emperatriz Isabel, 19  
 28019 Madrid  
 Tel. 91 469 14 52  
 Fax 91 469 10 36

### MÁLAGA - Delegación:

c/. Brasilia, 16 - Pol. El Viso  
 29006 Málaga  
 Tel. 952 04 04 08  
 Fax 952 04 15 70

### MURCIA 1 - Delegación:

Cuatro Caminos, 56  
 30007 Murcia  
 Tel. 968 23 65 28  
 Fax 968 20 43 91

### MURCIA 2 - Delegación:

Pol. Oeste, Principal, p. 21/10  
 30169 San Ginés (Murcia)  
 Tel. 968 88 90 02  
 Fax 968 88 90 41

### PALMA DE MALLORCA - Del.:

c/. Gremi de Boneters  
 Pol. Son Castelló - CP 07009  
 Tel. 971 43 27 62  
 Fax 971 43 65 35

### REUS - Delegación:

Víctor Català, 46  
 43206 Reus (Tarragona)  
 Tel. 977 32 85 68  
 Fax 977 32 85 61

### SEVILLA 1 - Delegación:

Joaquín S. de la Maza, PICA  
 p. 170, m. 6-7-8. CP 41007  
 Tel. 95 499 97 49  
 Fax 95 499 99 14

### SEVILLA 2 - Delegación:

PIBO, Av. Valencina p. 124-125  
 41110 Bollullos Mitación  
 Tel. 95 577 69 33  
 Fax 95 577 69 35

### TARRAGONA - Delegación:

c/. del Ferro, 18-20  
 Pol. Riu Clar. 43006 Tarragona  
 Tel. 977 20 64 57  
 Fax 977 20 64 58

### VALENCIA 1 - Delegación:

Río Eresma, s/n.º  
 46026 Valencia  
 Tel. 96 395 62 64  
 Fax 96 395 62 74

### VALENCIA 2 - Delegación:

P. I. nº 7, c/. Brosquil, n. III-IV  
 46540 El Puig (Valencia)  
 Tel. 96 147 90 75  
 Fax 96 147 90 52

### VALENCIA 3 - Delegación:

Parque Empresarial Tàctica  
 c/. 2A, nº 10. 46980 Paterna  
 Tel. 96 134 52 47  
 Fax 96 134 52 48

### ZARAGOZA - Delegación:

Polígono Argualas, nave 51  
 50012 Zaragoza  
 Tel. 976 35 67 00  
 Fax 976 35 88 12

### REPRESENTACIONES:

Asturias 985 36 21 28  
 Mérida 924 33 07 18  
 Pontevedra 986 86 07 76

# Owner's manual

# MUNDO CLIMA<sup>®</sup>

## HF Series

Thank you very much for purchasing our air conditioner, please read this owner's manual carefully before using your air conditioner.

# ÍNDICE

1. SAFETY PRECAUTION.....	2
2. NOTE BEFORE OPERATION.....	3
3. PARTS IDENTIFICATION	
A. FOUR-WAY CASSETTE TYPE.....	4
B. CELLING-FLOOR TYPE.....	4
C. DUCT/CEILING TYPE.....	5
D. THIN DUCT/CEILING TYPE.....	5
4. OPERATION.....	6
5. ADJUSTING THE AIR FLOW DIRECTION.....	6
6. MAINTENANCE.....	7
7. MAINTENANCE OF THE OUTDOOR UNIT.....	8
8. IF YOU DON'T PLAN TO USE THE UNIT FOR A LONG TIME.....	8
9. SOLUTIONS.....	9

## 1. SAFETY PRECAUTION

Please thoroughly read this manual to operate the air-conditioner correctly and safely to prevent the damage of the property and the personal hurt. Before you come to the text, please be familiar with the following markers, and comply with the precautions.

### Markers



**WARNING:** The sign shows the risk of death or serious injury will be caused due to the wrong operation.



**CAUTION:** The sign shows the risk of injury or the damage to the property will be caused due to the wrong operation.

### NOTE

Injury means causing from the harm, burn and electrical shock, but not hospitalization. The damage of material means the disrepair of property and material.

### INSTALLATION WARNING

- Installation commitment: Please entrust the professional person to do the installation. Users can't install the units by themselves, or electrical shock or fire may be caused.
- Please use the specified product: Accessories must be specified. Humidifier and other accessories must be specified, water leakage, electrical shock or fire may be caused.
- Take measure to prevent the refrigerant leakage from the asphyxial accident: When installing in a small room, actions should be taken in case the thickness of refrigerant exceeding proper range. Otherwise, it will cause people asphyxia. Please contact the dealer to avoid the asphyxial accident.
- Grounding: Ensure grounding correctly. Defective grounding may cause electrical shock.

### USING WARNING

- Do not face the cool wind for a long time: Too low temp. will do harm to the health.
- Never put hands or objects into the air conditioner: The fan with the high speed will cause serious injury.
- In any abnormal cases, stop the operation, turn off the power and consult the dealer: In the abnormal cases, if keeping on the operation, the fire and electrical shock will be caused.

### MOVING WARNING

- Please entrust the dealer or professional person to move and reinstall the air-conditioner: Incorrect installation will cause water leakage, electrical shock or fire.
- Do not maintain the unit by yourself. Incorrect maintenance will cause water leakage, electrical shock or fire.

### INSTALLATION CAUTION

- Ensure if the drain pipe can drain the water well. Incorrect installation will cause water leakage and humidify the furniture.
- Ensure the installation of creepage protection switch. The creepage protection switch must be installed.
- Never install the air-conditioner in the place where the flammable gas is easy to leak: If the leakage of flammable gas happens, the fire will be caused around the indoor unit.

### USER CAUTION

- Ventilation should be operated regularly when using with the flammable appliance: Insufficient ventilation will cause the lack of oxygen.
- Do not put the flammable appliance near the air outlet: It will cause the flammable appliance burn incompletely.
- Ensure the installation bracket: Ensure whether the installation bracket has been worn out after being used for a long time. In the case of abrasion to put the unit on the bracket will cause the unit falling and cause people injured.
- Do not wash the air conditioner with water. Electric shock will be caused.
- Do not put animal or plant near the air outlet. It is harm to the animal and plant.
- Do not put the flammable sprayer near the air conditioner or spray the air conditioner directly. The fire will be caused.
- Do not put the container with water on the air conditioner. Immersion of water will reduce the ability of insulation and the electric shock will be caused.
- Do not operate the switch with wet hand. The electric shock will be caused.
- The air conditioner can not be used to conserve food, plant, precision instrument and artworks etc. It will get the quality worse.
- Disconnect the power and stop the operation when repairing. High speed fan will cause injury.
- Do not use the fuse whose capacity exceeds the defined value. Using the iron wire or brass wire as fuse can cause the fire and malfunction.

## 2. NOTE BEFORE OPERATION

### Confirm Before Operation

Make sure that the ground wire is not broken or fallen off.

Make sure the air filter is installed.

Turn on the power switch for 12 hours before the operation.

### About Heating Capacity

Heating is that the outdoor unit absorbs the outdoor heat then transmit the heat to the indoor unit.

When the heating pump starts, the outdoor unit blows the cold air and the outdoor temp. fall.

### Defrosting during the Heating Operation

Under the heating mode, when frost generating on the outdoor unit the air conditioner starts defrosting automatically. (About 2~10minutes)  
Indoor/Outdoor fan stops the running during the defrosting.

### About 3 Minutes Protection

The outdoor unit would not run within 3 minutes during restarting. This is self-protection of the unit.

### About Power Off

All the operations will stop if there is a power off. The buzzer of the display will make a sound and the operation indicator will flash when the power is on after a failure.

Press ON/OFF button to restart the unit.

### About Protection Device

When starting the unit compulsorily while the unit does not prepare for the starting, the on/off indicator lights, the protection device is activated and the unit stops.

### When the Protection Device is Activated Cooling Operation

The air Intake and the air outlet of the outdoor unit are blocked. Strong wind outside is blowing into the air outlet of the outdoor unit.

### Heating Operation

The air filter is too dirty. The air intake and the air outlet of the indoor unit are blocked.

### Fan Runs after the Indoor Unit Stopped

To protect the machine, one of the indoor units, which stops the running while the other indoor units are still running, will run its fan at low speed for 3 minutes every 1 hour on cooling operation or every 4 hours on heating operation.



### CAUTION

Confirm the air filter is installed. The heat exchanger would accumulate dust or leak water without the air filter.

One indoor unit can run alone, or run with other indoor units, but can not run under heating mode while others run under cooling mode.



### CAUTION

- **Do not disconnect the power**

Do not disconnect the power when the unit is in operation. Please control it with the remote controller.

- **Put the louver horizontally when cooling**

There will be water condensing on the louvers if setting the louvers down when cooling.

(Cassette type only)

- **Connect to the power 12 hours before starting the unit**

To protect the compressor, please turn on the power switch 12 hours before starting the unit.

- **Place it away from TV or radio**

Put the TV or radio away from the air conditioner at least 1 meter, or signal will be interfered

- **One of the indoor units can not run on the cooling mode while the other indoor units run on the heating mode**

Please run every indoor unit on the same mode.

### 3.PARTS IDENTIFICATION

#### a.Four-Way Cassette Type

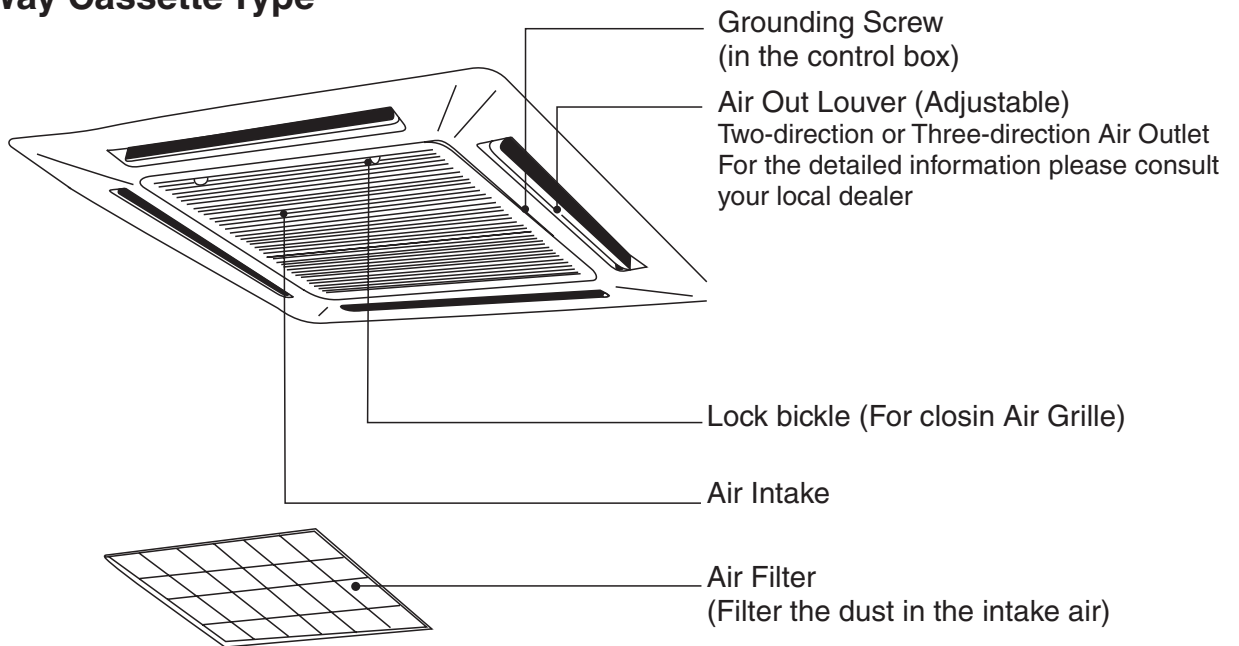

#### b.Celling-Floor Type

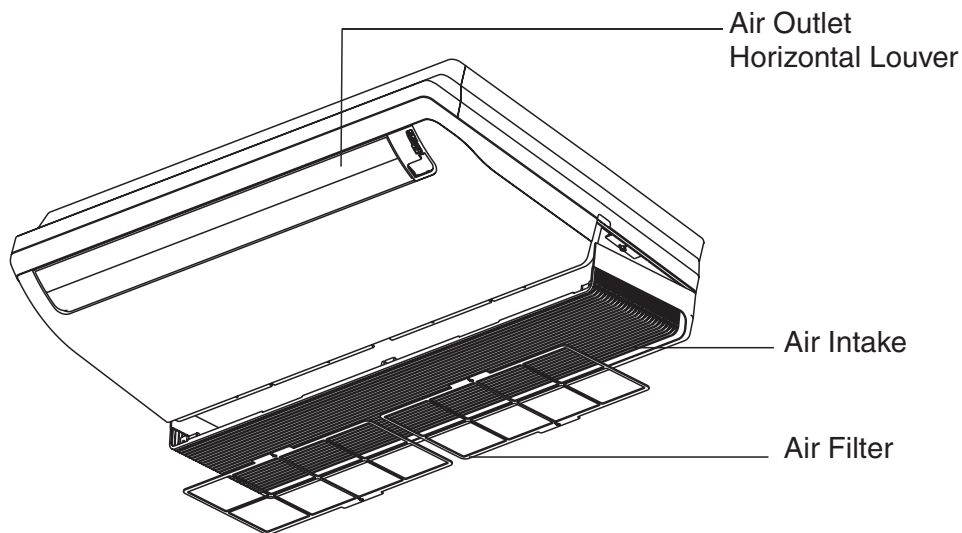



### 3. PARTS IDENTIFICATION

#### c. Duct/Ceiling Type

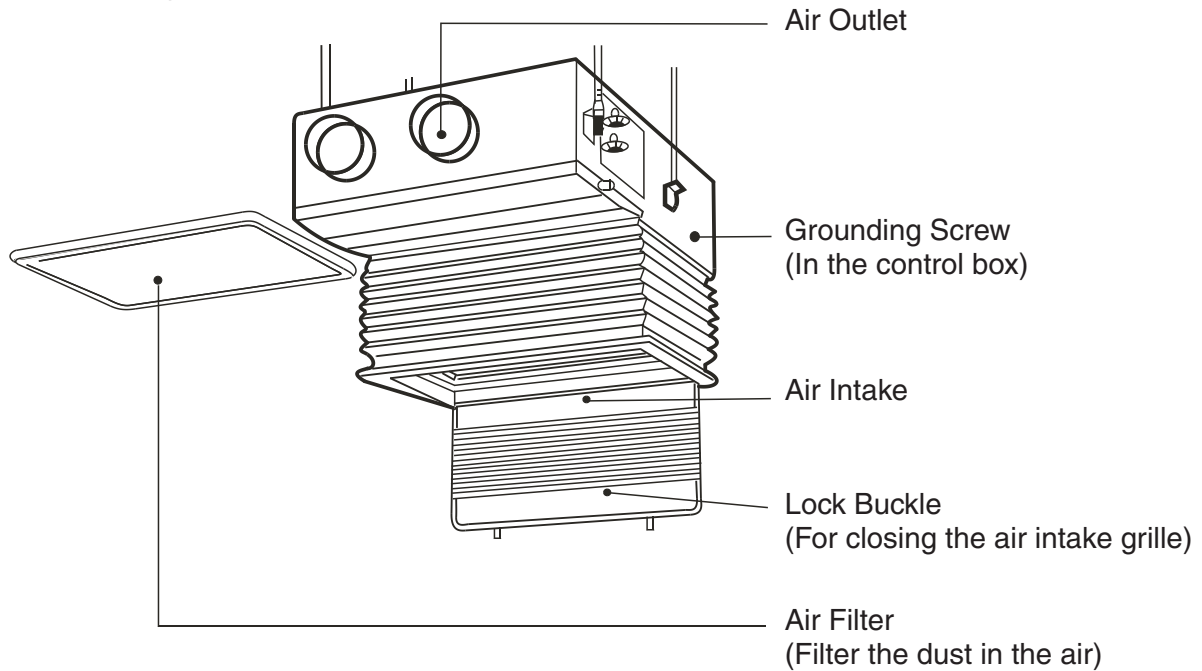

#### d. Thin Duct/Ceiling Type

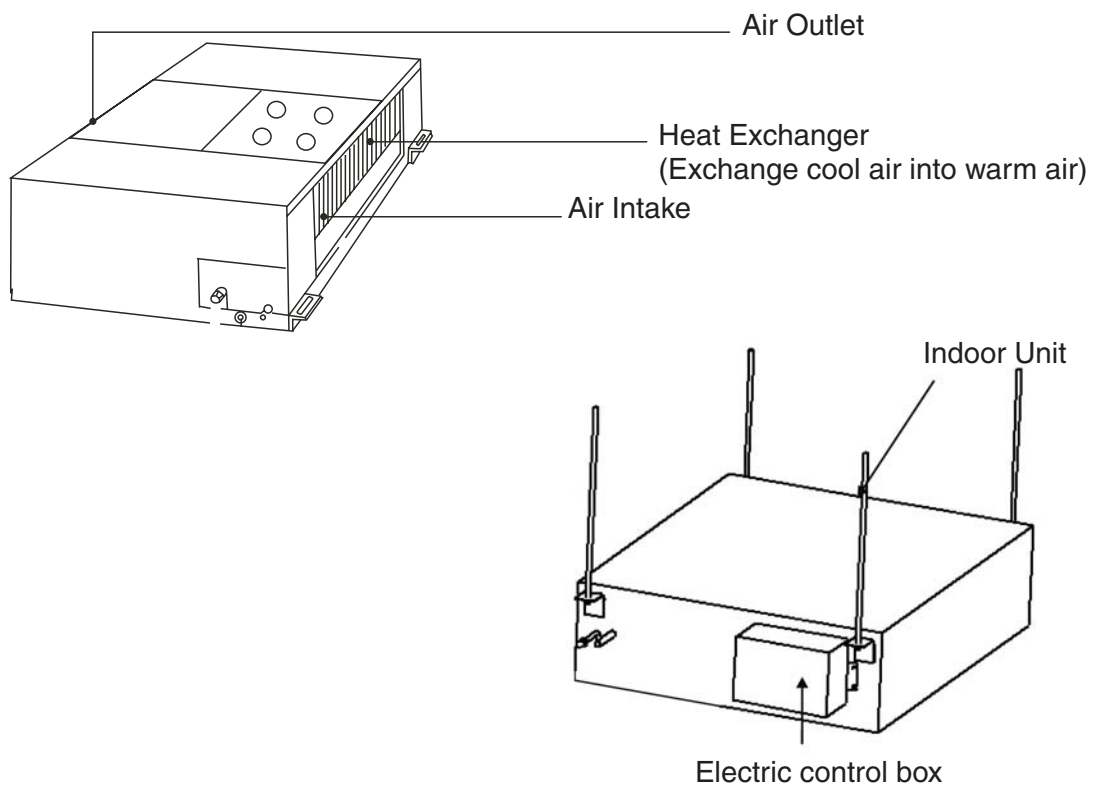

## 4. OPERATION

Please note the following correct operation for saving energy and achieve the quick and comfortable cooling/heating effects:

- Clean the air filter regularly
- The blocked air filter will reduce cooling/heating effects.
- Close the door/window
- Do not let the heat/cool air leak from the door/widow.
- Do not overcool or overheat

### ⚠WARNING

Do not expose you to the cool wind for a long time. Over-cool is harm to your health.

### Meet the following requirements to use the air conditioner correctly

#### Cooling

Outdoor Temperature: -5°C to 43°C  
 Indoor Temperature: 21°C to 32°C  
 Indoor Humidity: below 80%  
 80% humidity or above will cause the machine surface condensing dew

#### Heating

Outdoor Temperature: -15°C to 21°C  
 Indoor Temperature: below 28°C

Protection device will be activated and the unit stops when the above conditions can not satisfy.

## 5. ADJUSTING THE AIR FLOW DIRECTION

Because cold air flow down and hot air flow up, to improve the cooling and heating effect, please adjust air flow louver direction, in result the temperature of the room will be natural and equal and you will fell more comfortable.

### NOTE

The heating operation with horizontal air out let will increase the difference of the room temperature.

Choose horizontal outlet mode when cooling operation  
 When the cooling operation,the air flow down will cause condensing dew on the air outlet and louver surface.

## A. FOUR-WAY CASSETTE TYPE



### Cooling operation

Adjust the louver horizontally

### Heating operation

Adjust the louver down



When using the panel with auto louver, press SWING button, the auto louver will swing automatically and the best cooling (heating) effects will be achieved.

## B. CEILING-FLOOR TYPE

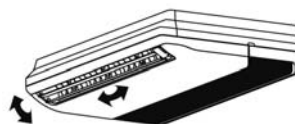

### Auto-swing

Press SWING button, the louver will swing up and down(left and right) automatically.

### Manual Swing

Adjust the louver to achieve better cooling/heating effects when cooling/heating.

### When cooling

Adjust the louver horizontally.

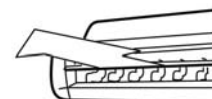

### When heating

Adjust the louver downwards (vertically).

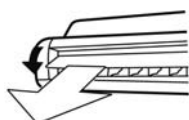

## C.DUCT-CEILING TYPE

The following is how to adjust the air flow direction when the air outlet parts (sold separately) is used with the indoor unit.

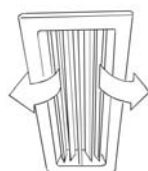

### Cooling

To effectively cool the whole room, please adjust the louver horizontally.

### Heating

To effectively heat the bottom of the room please set the louver downwards.



## 6. MAINTENANCE



### CAUTION

Only the specialized maintenance person can perform the maintenance work.  
The main power switch must be turned off before doing electrical connection or cleaning the air filter.  
Do not use water or air of temperature above 50 to clean the air filter or the panel.

### METHOD FOR CLEANING THE AIR FILTER

The air filter can prevent the dust or other particles from going inside. In case of blockage of the filter, the working efficiency of the air conditioner may greatly decrease. Therefore, the filter must be cleaned once two weeks during long time using. If the air conditioner is positioned in a dust place, the cleaning frequency of the air filter must be increased.

If the accumulated dust is too heavy to be cleaned, please replace the filter with a new one (the replaceable air filter is an optional fitting).

1. Take out the air-in grill Four- Way Cassette Type  
Push the grill switches towards the middle simultaneously as indicated in sketch A. Then pull down the air-in grill. Take out the air-in grill (together with the air filter shown in Sketch B). Pull the air-in grill down at 45 and lift it up to take out the grill.



### CAUTION

The control box cables, which are originally connected with the main body electrical terminators must be pulled off before doing as indicated above.

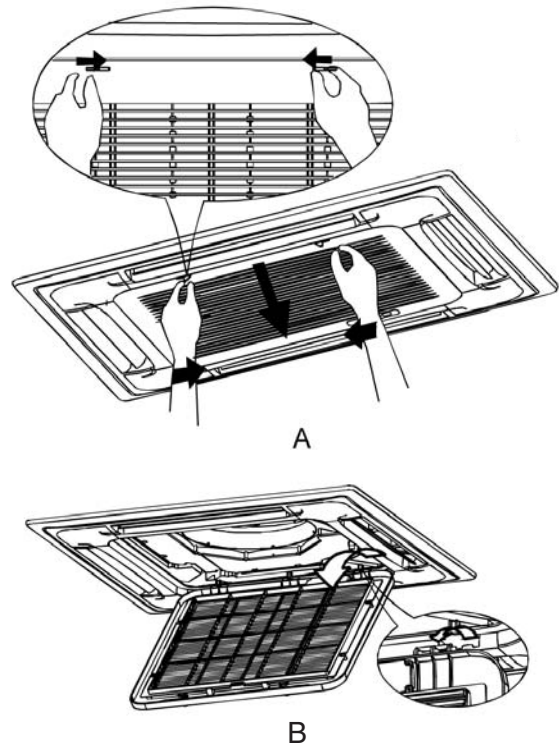

### FOR DUCT/CEILING TYPE

Push the grill switches to the arrow directions, then open the air-in grill downwards. Turn back the air filter fixing block, then take out the air-in grill.

Dismantle the air filter:

Clean the air filter (vacuum cleaner or pure water may be used to clean the air filter. If the dust accumulation is too heavy, please use soft brush and mild detergent to clean it and dry out in the cool place).

### MAINTENANCE

The air-in side should face up when using vacuum cleaner.

The air-in side should face down when using water.



### CAUTION

Do not dry out the air filter under direct sunshine or with fire.

For the one-way cassette type, the air filter should be installed before the unit body installation.

Re-install the air filter.

5. Install and close the air-in grill in the reverse orders of step 1 and 2 and connect the control box cables to the corresponding terminators of the main body.

**CLEANING THE AIR OUTLET AND THE PANEL**

Use a dry and soft cloth to wipe it.

Pure water or mild detergent may be used if it is very dirty.

**CAUTIONS**

Do not use benzene, thinner, polishing power, or similar solvents for cleaning. These may cause the surface to crack or deform.

To avoid the risk of electrical shock or fire, do not let water fall into the indoor unit.

Never wipe the air flow louver violently.

An air conditioner without air filter can not expel the dust out of the room, which would cause malfunctions by accumulation.

**7. MAINTENANCE OF THE OUTDOOR UNIT**

1. Injures may happen by improper operations because of the sharp blade of some plates and the freezer.
2. Check the air outlet and the air inlet of the outdoor unit regularly to ensure that they are not choked by filth or soot.
3. The coil and other parts of the outdoor unit should also be checked regularly. Please contact with your local dealer.

**8. IF YOU DO NOT PLAN TO USE THE UNIT FOR A LONG TIME**

Operate the fan for about half a day to dry the inside of the unit.

Turn off the unit with the ON/OFF button on the remote controller, then disconnect the power.

**NOTE**

When the power switch is connected, some energy will be consumed, even if the unit is not in operation. So please disconnect the power to save energy.

A degree of filth will be accumulated due to certain performance after several seasons of operation. So special maintenance is advised.

Take out of the batteries from the remote controller.

**RESTART AFTER A LONG TIME****1. Check before operation**

Check the air outlets or inlets of the indoor/outdoor unit are not blocked.

Check the grounding wire is not broken off and is connected well.

**2. Restore the air filter and the front panel**

The air filter and the front panel must be fixed to the original position after having been cleaned.

**3. Connect the main power switch**

To protect the air conditioner, power should be provided 12 hours before operation. Then the OPERATION lamp on the control box of the indoor unit will flash once a second.

**MIDEA AIR-CONDITIONER AUXILIARY HEATING EQUIPMENT**

In winter, due to the difference of the area and building construction, please purchase the indoor unit with auxiliary heating to enlarge the heating capacity. When turning to the heat mode the air-conditioner with auxiliary heating will run at the set temp. It's no need to install auxiliary heating equipments on site for 4-way cassette type and duct/ceiling type (with auxiliary heating)

## 9. SOLUTIONS

### TROUBLES

- White cold fog and condensing dew
  - Hiss and poop are heard
- 
- Hiss for once
  - Hiss and poop are heard
  - Abnormal smell blown out
  - Operation lamp flashes
  - Noise, hydrometeor and cold air appear when the running stops
  - Ksha can be heard when start

### CAUSES

- Fan function stop automatically to defrost. It is the start and stop sound of the electromagnetic valve
- 
- At the beginning and ending of the running process, sounds like water flow in valve appears, and be enhanced at the first 2~3 minutes, this is refrigerant flow sound
  - Slight hiss and poop are caused by mild flexing of the heat exchanger as temperature changes
  - Pieces of the wall, carpet, furniture, cloth, cigarette and cosmetics adhere to the unit
  - Connect to the power after the power cut
  - Other equipments heating process stops the cooling operation
  - The operator sets an opposite mode against the fixed cooling and heating mode
  - The refrigerant will suddenly move to avoid resorting in the indoor unit, then caused kak sounds. Hydrometeor or cold air appears when other indoor unit is heating or cooling
  - The sound of the expansion valve when supplied power

- Stop running automatically

- If the timer reached the set time

- No operation

- If no power
- If the fuse is blown
- If starting the protection device (the operation lamp lights)
- If the timer is on the set time
- If choosing the cooling and heating simultaneously

- Insufficient coolingn
- Insufficient heating

- If the outdoor unit air inlet or outlet is blocked
- If the doors and windows are open
- If the dust filter is choked by collective dust
- If the air louver is in the right place
- If the fan speed is shifted in low or if the shift is under FAN mode
- If the setting temperature is appropriate

If the air- conditioner is found any failures as mentioned below, please turn off the power immediately. Then contact the local dealer.

- ON/OFF operation is not valid.
- Fuse or leakage protector frequently blown.
- Some matter or water falls into the unit.
- Still no operation after checking the protector(P4).
- Quite different from other indoor unit or ordinary state

**EN**

**Owner's Manual**



**SALVADOR ESCODA S.A.®**

MUND  CLIMA®

**BARCELONA**

**Head Office:**

Provença, 392, pl 1 & 2  
08025 BARCELONA

**Export Department:**

[export@salvadorescoda.com](mailto:export@salvadorescoda.com)

Tel. + 34 93 446 27 81

Fax + 34 93 446 27 96