

MUNDO CLIMA®

Aire Acondicionado Portátil

MUPO 07 CF

Manual de Usuario



**Gracias por elegir este producto.
Por favor lea este manual cuidadosamente antes de utilizarlo.
Ante cualquier duda contacte con un profesional**

INDICE

INDICE	1
PRECAUCIONES	3
INSTALACIÓN	5
ELEMENTOS	7
PANEL DE CONTROL Y FUNCIONAMIENTO	9
DESCARGA AGUA	10
MANTENIMIENTO	11
RESOLUCIÓN DE PROBLEMAS	12
ENGLISH VERSION	

PRECAUCIONES

POR FAVOR LEA ESTE MANUAL CUIDADOSAMENTE ANTES DE UTILIZAR LA UNIDAD

Asegúrese de que la tensión de alimentación mostrada en la placa de características corresponde con la suministrada por su compañía. Cualquier error en la conexión del equipo invalida la garantía.

La unidad no está diseñada para ser utilizada por niños sin la supervisión adecuada de una persona responsable, que pueda asegurar que la unidad se está utilizando correctamente

Utilice este equipo única y exclusivamente en ámbitos domésticos y siempre tal y como se indica en este manual.

No utilice la unidad con otros propósitos.

No deje la unidad sin supervisión cuando se esté utilizando.

Apague la unidad cuando no vaya a utilizarla

Periódicamente, compruebe el cable de alimentación. Nunca utilice el cable de alimentación cuando detecte alguna anomalía.

La longitud del cable es la adecuada para que éste no sufra daños. No utilice este producto con alargaderas si no han estado supervisadas por personal cualificado.

No utilice la unidad en exteriores y colóquelo siempre en lugares secos

Nunca tire del cable para mover la unidad.

Nunca utilice accesorios que no hayan sido suministrados por el fabricante. La utilización de éstos, puede dañar seriamente la unidad.

Aleje la unidad de fuentes de calor y evite la exposición solar.

Nunca sumerja la unidad en agua o líquido alguno bajo ningún concepto.

Evite que la unidad pueda ser salpicada.

Evite que la unidad pueda ensuciarse de grasas.

Respete las instrucciones de limpieza.

No inserte objetos puntiagudos ni los dedos por las salidas de aire. Prevenga a los menores de este uso.

Siempre apague la unidad antes de desconectarla de la red.

Desconecte la unidad de la red antes de limpiarla o de cambiar algún recambio cuando se esté utilizando.

Nunca repare usted mismo la unidad. Todas las intervenciones realizadas por personal no cualificado son muy peligrosas y anularán la garantía. También un cambio del cable de alimentación ha de ser realizado por personal cualificado.

Recomendaciones especiales:

La máxima temperatura de funcionamiento es Frío: : 35°C/24°C
(Dry bulb /Wet bulb).

La mínima temperatura de funcionamiento es Frío: 21°C/15°C
(Dry bulb /Wet Bulb).

La unidad debe instalarse de acuerdo a la normativa local vigente.

La unidad no puede ser instalada en una lavandería.

Si el cable de alimentación está dañado, debe ser reemplazado por personal cualificado.

Instale el aire acondicionado portátil en una superficie plana, sin obstáculos.

Deje al menos 50cm mínimo como espacio entre la unidad y la pared. La dimensión del espacio ha de facilitar el movimiento de libremente de la unidad.

El cable debe estar siempre accesible después de la instalación.

Siempre coloque la unidad en posición vertical, a efectos de mantener el compresor funcionando de una forma correcta.

No utilice la unidad cerca de fuentes de gas o líquidos inflamables.

Mantenga la unidad retirada de la TV o radio a efectos de evitar interferencias electromagnéticas.

No bloquee las salidas o entradas de aire.

No utilice spray (insecticidas o pinturas) cerca de la unidad dado que el plástico podría deformarse. La unidad puede sufrir daños eléctricos

Fuente de alimentación

El enchufe tiene que estar bien fijado y no dañado.

No conecte la unidad con un adaptador.

Primero introduzca la clavija en el enchufe y luego accione el equipo.

**EL FABRICANTE NO ASUMIRA NINGUNA RESPONSABILIDAD POR EL
INCUMPLIMIENTO DE ESTAS INSTRUCCIONES.
CONSERVE ESTE MANUAL**

INSTALACIÓN

Localización de la instalación

Instale la unidad en una superficie plana en un lugar seco.

Deje al menos 50 cm alrededor de la unidad (fig. 1)



Fig 1

Instalación

Ajuste el tubo de descarga en el adaptador por un lado y en la salida de aire de la unidad por el otro (en sentido anti-horario).

Fije el adaptador en el kit de ventana y ajuste el ancho correspondiente. La longitud puede variar.

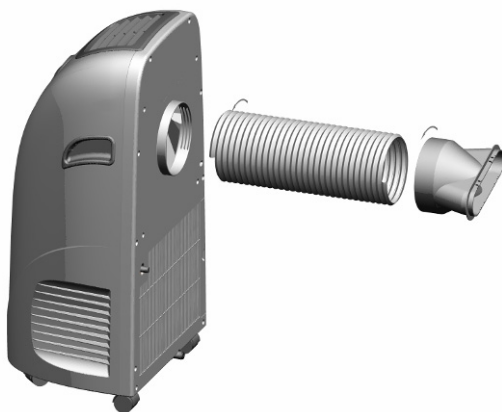

Fig 2



Fig 3

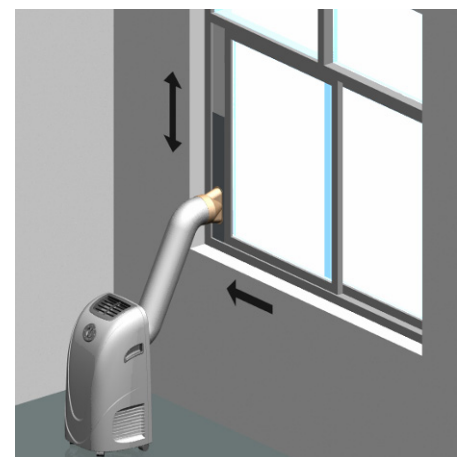

Fig 4

Montaje incorrecto

Preste especial atención a la curvatura del tubo de descarga. Si el montaje es incorrecto provocará un funcionamiento defectuoso de la unidad.

- a) Evite que el tubo tenga giros bruscos.
- b) El aire debe circular libremente

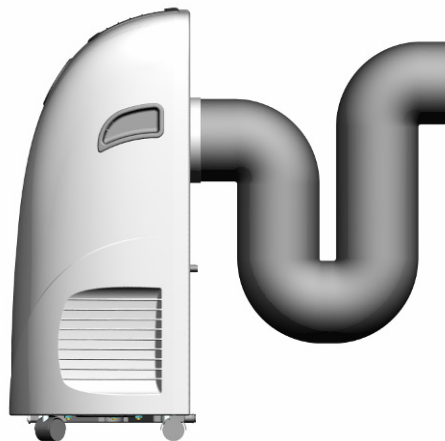

Fig 5

ATENCIÓN

La longitud del tubo de descarga está especialmente diseñada según las especificaciones de este producto. No lo sustituya ni lo prolongue con otro tubo ya que podría provocar un funcionamiento incorrecto.

CUIDADO: La longitud máxima es de 1.200mm. Use la longitud más corta posible. Recomendamos mantener una posición horizontal del tubo de descarga durante el montaje. Tape el agujero cuando no esté en uso.

ELEMENTOS

Parte frontal

1. Salida aire
2. Lamas
3. Panel de control
4. Botón de control
5. Ruedas
6. Asa



Fig 6

Parte trasera

7. salida aire extracción
8. cable alimentación
9. filtro grande
10. filtro pequeño
11. bajante inferior agua
12. bajante superior agua

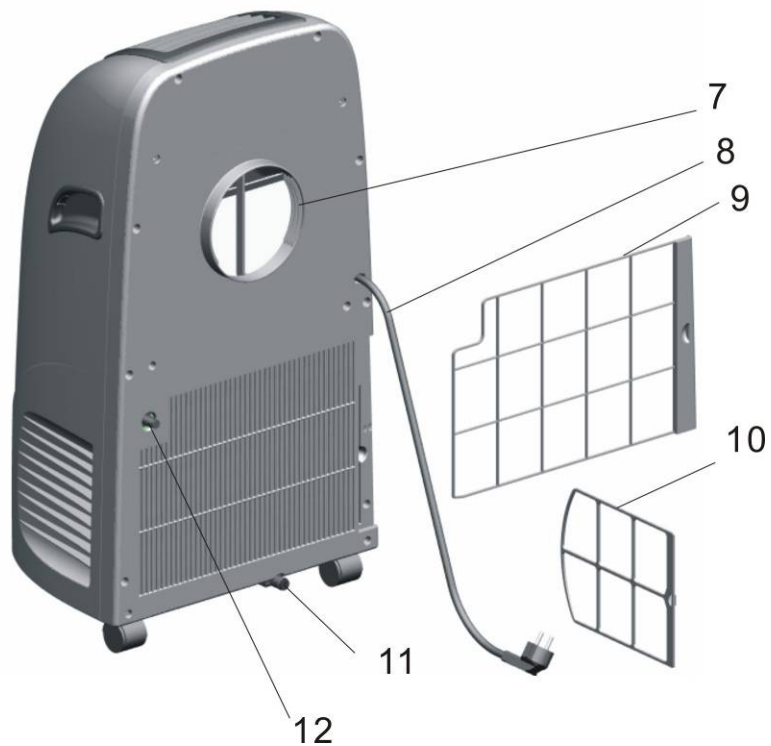

Fig 7

Compruebe que todos los accesorios están incluidos y siga las instrucciones de instalación para su uso.

Accesorios

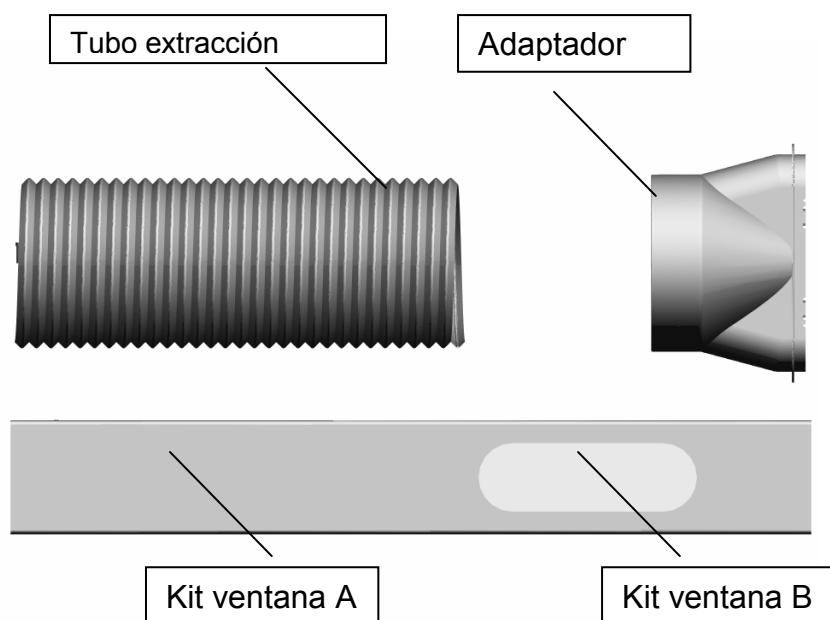

Fig 8

PANEL DE CONTROL Y FUNCIONAMIENTO

Panel de control

1. OFF- Apagado
2. Velocidad ventilador (alta)
3. Velocidad ventilador (baja)
4. Frío (alto)
5. Frío (bajo)
6. Indicador llenado agua
7. Indicador encendido
8. Indicador funcionamiento

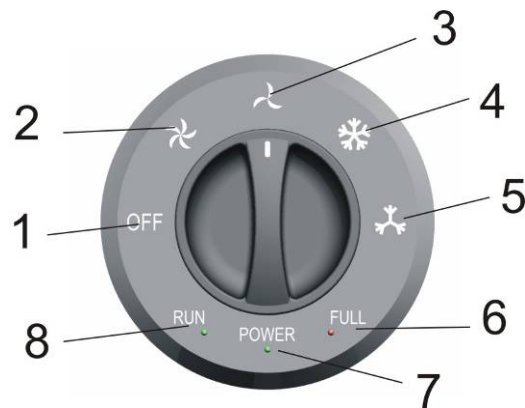

Fig 9

Funcionamiento

1. Antes de encender la unidad el botón debe estar en OFF. Cuando lo posicione en POWER se encenderá la luz roja.
2. Gire el botón hasta la posición correspondiente a la función que desee y la luz cambiará a verde.
3. Antes del apagado, coloque de nuevo el botón en posición OFF.

ATENCIÓN

Cuando cambie de Frío (alto/bajo) a otra función deberá esperar 3 minutos para volver al modo Frío. Si apaga la unidad después de usar el modo Frío deberá esperar 3 minutos antes de volver a usarlo.

DESCARGA AGUA

Esta unidad tiene un sistema de auto-evaporación. El agua condensada se recicla para enfriar el condensador. De esta manera se mejora la eficacia de enfriamiento y al mismo tiempo se favorece el ahorro energético.

- si el agua está llena el indicador de llenado de agua se iluminará en color rojo y el compresor parará
- apague la unidad y llévela a un lugar donde pueda drenar el agua, desconecte el agujero de descarga de agua. Después de la descarga puede enchufarlo de nuevo y la unidad volverá a funcionar.



Fig 10

MANTENIMIENTO

NOTA: A fin de evitar descargas eléctricas apague y desconecte la unidad antes de llevar a cabo cualquier tarea de mantenimiento o reparación.

Limpieza

- Desconecte la unidad
- Limpie la carcasa con un paño húmedo. No use disolventes químicos (como alcohol, gasolina, benceno) ya que podría dañar la superficie o deformar la carcasa.
- Evite que la unidad entre en contacto directo con agua.

Filtro de aire

- Limpie el filtro de aire cada 2 semanas ya que si está bloqueado con polvo reducirá la eficacia de la unidad.
- Extraiga la cubierta del filtro de aire y a continuación el filtro.
- Lave el filtro dejándolo en remojo durante 40 minutos en agua caliente con un detergente neutro. Después aclárelo y déjelo secar a la sombra.

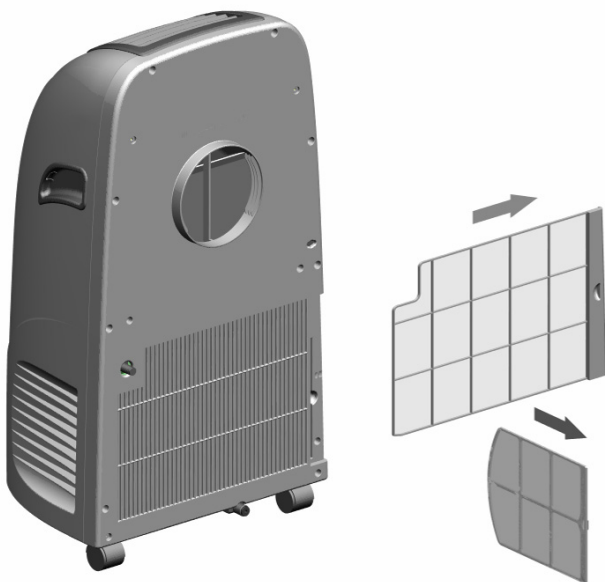

Fin de temporada

- Proceda a la descarga de agua
- Seque la unidad manteniéndola encendida durante varias horas en modo ventilación.
- Apague la unidad y desconéctela
- Limpie el filtro de aire y después de secarlo cuidadosamente instálelo de nuevo.
- Extraiga el tubo de descarga y guárdelo
- Proteja la unidad con una funda de plástico y manténgala en un lugar seco.

RESOLUCIÓN DE PROBLEMAS

Problema	Causa	Solución
El aire acondicionado no funciona	No hay corriente	Conecte la unidad a la corriente y enchúfela.
	El indicador de llenado de agua está en rojo.	Descargue el agua.
El aire acondicionado se reinicia frecuentemente	Luz solar directa	Cierre cortinas
	Ventana o puerta abierta, mucha gente o fuente de calor en la sala	Cierre la ventana o puerta, retire la fuente de calor
	Filtro sucio	Limpie o cambie el filtro
	Entrada o salida de aire bloqueada	Elimine el bloqueo
La unidad hace mucho ruido	La unidad no está en una superficie plana	Colóquela en una superficie lisa y plana (con menos vibraciones)

PRECAUCIÓN: Si nota cualquier anomalía desenchufe y desconecte la unidad inmediatamente y contacte con un instalador cualificado.

APÉNDICE

Fusibles

Tipo: FSD

Voltaje: 250V

Corriente: 3.15 A

Eliminación: este producto debe desecharse según la normativa vigente para su tratamiento especial.

Diagrama de principio de funcionamiento del aire acondicionado

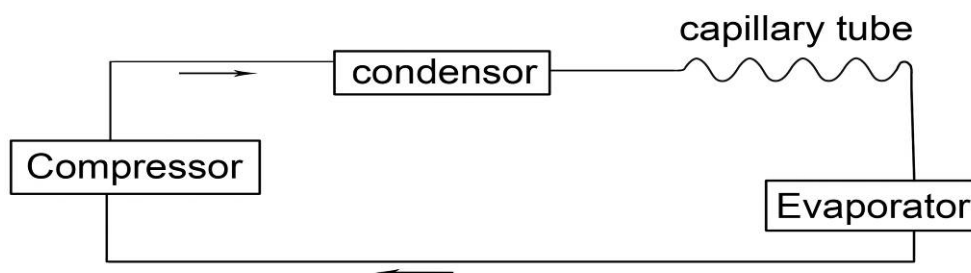

Compresor

Condensador

Tubo capilar

Evaporador

Tipo de aceite en el compresor: RB68EP 300 cc.



Oficinas y Central Ventas:
 Provença, 392 pl. 1 y 2. 08025 Barcelona
 Tel. 93 446 27 80. Fax 93 456 90 32

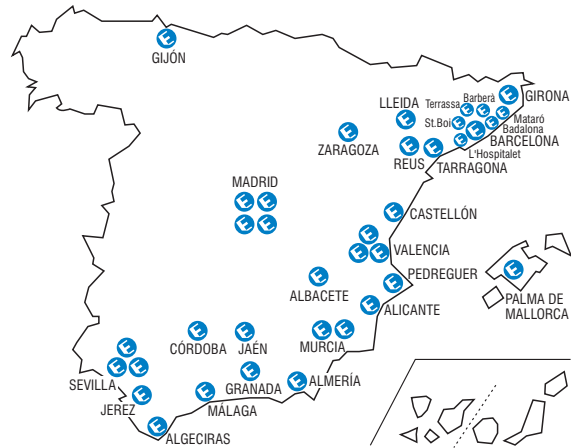

www.salvadorescoda.com

RED COMERCIAL ÁREA BARCELONA:

BARCELONA:
 Rosselló, 430-432 bjs.
 08025 Barcelona
 Tel. 93 446 20 25
 Fax 93 446 21 91

BADALONA:
 Industria 608-612
 08918 Badalona
 Tel. 93 460 75 56
 Fax 93 460 75 71

HOSPITALET:
 Av. Mare de Déu de Bellvitge,
 246-252 - 08907 L'Hospitalet LI.
 Tel. 93 377 16 75
 Fax 93 377 72 12

BARBERÀ:
 Marconi, 23
 08210 Barberà del Vallès
 Tel. 93 718 68 26
 Fax 93 729 24 66

TERRASSA:
 Pol. Can Petit. Av. del Vallès,
 724B. 08227 Terrassa
 Tel. 93 736 98 89
 Fax 93 784 47 30

MATARÓ:
 Carrasco i Formiguera, 29-35
 Pol. Ind. Pla d'en Boet. CP 08302
 Tel. 93 798 59 83
 Fax 93 798 64 77

ALBACETE:
 Pol. Campollano, D, p. 8-10
 02007 Albacete
 Tel. 967 19 21 79
 Fax 967 19 22 46

ALICANTE 1:
 Artes Gráficas, 10-12
 03008 Alicante
 Tel. 96 511 23 42
 Fax 96 511 57 34

ALICANTE 2:
 c/. Metal-lurgia, Pol. Les Galgues
 03750 Pedreguer
 Tel. 96 645 67 55
 Fax 96 645 70 14

ALMERÍA:
 Carrera Doctoral, 22
 04006 Almería
 Tel. 950 62 29 89
 Fax 950 62 30 09

ASTURIAS:
 Benjamin Franklin, 371
 33211 Gijón
 Tel. 985 30 70 86
 Fax 985 30 71 04

CÁDIZ 1:
 Pol. El Portal, c/. Sudáfrica s/nº
 P. E. Mª Eugenia, 1. 11408 Jerez
 Tel. 956 35 37 85
 Fax 956 35 37 89

CÁDIZ 2:
 Av. Caetaria, par. 318
 11206 Algeciras
 Tel. 956 62 69 30
 Fax 956 62 69 41

CASTELLÓN:
 Av. Enrique Gimeno, 24
 Pol. C. Transporte. CP 12006
 Tel. 96 424 72 11
 Fax 96 424 72 03

CÓRDOBA:
 Juan Bautista Escudero, 219 C
 Pol. Las Quemadas. CP 14014
 Tel. 957 32 27 30
 Fax 957 32 26 26

GIRONA:
 c/. Alacant, 47 nave B
 Pol. Can Xirgú - 17005 Girona
 Tel. 972 40 64 65
 Fax 972 40 64 70

GRANADA:
 Pol. Juncaril, c/. Lanjarón, 10
 18220 Albolote
 Tel. 958 49 10 50
 Fax 958 49 10 51

JAÉN:
 Pol. Olivares, Cazalilla, p. 527
 23009 Jaén
 Tel. 953 28 03 01
 Fax 953 28 03 46

LLEIDA:
 Pol. Ind. Els Frares. Fase 3,
 par. 71 nave 5-6. 25190 Lleida
 Tel. 973 75 06 90
 Fax 973 75 06 95

MADRID 1:
 Av. de Castilla, 26 naves 10-11
 28830 S. Fernando de Henares
 Tel. 91 675 12 29
 Fax 91 675 12 82

MADRID 2:
 Av. Emperatriz Isabel, 19
 28019 Madrid
 Tel. 91 469 14 52
 Fax 91 469 10 36

MADRID 3:
 Fragua, 8 - Pol. Ind. Cantueña
 28944 Fuenlabrada
 Tel. 91 642 35 50
 Fax 91 642 35 55

MADRID 4:
 c/. Beatriz Galindo, 4
 28521 Rivas-Vaciamadrid
 Tel. 91 499 09 87
 Fax 91 499 09 44

MÁLAGA:
 c/. Brasília, 16 - Pol. El Viso
 29006 Málaga
 Tel. 952 04 04 08
 Fax 952 04 15 70

MURCIA 1:
 Cuatro Caminos, 56
 30007 Murcia
 Tel. 968 23 65 28
 Fax 968 20 43 91

MURCIA 2:
 Pol. Oeste, Principal, p. 21/10
 30169 San Ginés
 Tel. 968 88 90 02
 Fax 968 88 90 41

PALMA DE MALLORCA:
 c/. Gremi de Boneters, 15
 Pol. Son Castelló - CP 07009
 Tel. 971 43 27 62
 Fax 971 43 65 35

REUS:
 Víctor Català, 46
 43206 Reus (Tarragona)
 Tel. 977 32 85 68
 Fax 977 32 85 61

SEVILLA 1:
 Joaquín S. de la Maza, PICA
 p. 170, m. 6-7-8. CP 41007
 Tel. 95 499 99 15
 Fax 95 499 99 16

SEVILLA 2:
 PIBO, Av. Valencina p. 124-125
 41110 Bollullos de la Mitación
 Tel. 95 577 69 33
 Fax 95 577 69 35

SEVILLA 3:
 Pol. Ctra. Isla, c/. Río Viejo, R-20
 41703 Dos Hermanas
 Tel. 95 499 97 49
 Fax 95 499 99 14

TARRAGONA:
 c/. del Ferro, 18-20
 Pol. Riu Clar. 43006 Tarragona
 Tel. 977 20 64 57
 Fax 977 20 64 58

VALENCIA 1:
 Río Eresma, s/n.º
 46026 Valencia
 Tel. 96 395 62 64
 Fax 96 395 62 74

VALENCIA 2:
 P. I. nº 7, c/. Brosquil, n. III-IV
 46540 El Puig
 Tel. 96 147 90 75
 Fax 96 147 90 52

VALENCIA 3:
 P. E. Tactica, c/. Corretger,
 parcela 6-2A. 46980 Paterna
 Tel. 96 147 90 75
 Fax 96 147 90 52

ZARAGOZA:
 Polígono Argualas, nave 51
 50012 Zaragoza
 Tel. 976 35 67 00
 Fax 976 35 88 12



Portable Air Conditioner

MUPO 07 CF

User's manual



Thank you for selecting super quality air conditioner.
Please be sure to read this manual carefully before using it.
Any question, please contact the professional service for help.

CONTENT

CONTENT	1
CAUTIONS	2
INSTALLATION	4
PARTS NAME	6
CONTROL PANEL AND OPERATING METHOD	8
WATER DRAINAGE	9
MAINTENANCE	10
TROUBLESHOOTING	11

CAUTIONS

PLEASE READ ALL THESE INSTRUCTIONS CAREFULLY BEFORE USING THIS APPLIANCE.

- Make sure that the voltage rating on the type plate corresponds to your main voltage. Any error in connecting the appliance invalidates the guarantee. The appliance is not intended for use by young children or infirm persons unless they have been adequately supervised by a responsible person to ensure that they can use the unit safely.
- Only use this appliance for domestic purposes and in the way indicate in these instructions. Never use for any other purposes.
- Never let the appliance unsupervised when in use.
- Switch off the appliance if you have to go away even a short time.
- From time to time, check the cord. Never use the cord, the plug or the appliance when they show any sign of damage.
- The cord length of this product has been selected to reduce the possibility of being injured. Do not use your appliance with an extension cord unless it has been checked and tested by a qualified electrician or electrical supplier.
- Do not use the appliance outside and always place it in a dry environment.
- Never pull the cord to unplug or move the appliance.
- Never use accessories non delivered by the supplier. This could be dangerous and could damage the appliance.
- Keep the appliance far from hot sources and direct sunlight.
- Never immerse the appliance in water or any other liquid for any reason.
- Keep the appliance far from water splashes.
- Do not place the appliance in a place where it can have fat splashes.
- Respect the instructions for cleaning.
- Do not insert sharp metallic objects or fingers in the air swinging fins of the appliance. Prevent your children from this danger.
- Always switch off the appliance before unplugging it.
- Unplug the appliance before cleaning or changing any parts of the appliance or when it's not in use.
- Never repair the appliance yourself. All interventions made by a non-qualified person can be dangerous; in this case guarantee conditions would cancel. As well as the change of the cord has to be done by a qualified electrician.

Special recommendations:

- The Max operation temperature for the air conditioner Cooling : 35°C/24°C (Dry bulb /Wet bulb).
- The Min operation temperature for the air conditioner Cooling: 21°C/15°C (Dry bulb /Wet Bulb).
- The appliance shall be installed in accordance with national wiring regulations.
- The appliance shall not be installed in the laundry.
- If the supply cord is damaged, it must be replaced by the manufacturer or its service agent or a similarly qualified person in order to avoid a hazard.
- Install the portable air conditioner on a flat location with a large space, without obstacles. Let a 50cm minimum space between the unit and the wall. The dimension of the space necessary for the correct installation of the appliance including the minimum permissible distance to adjacent structure..
- The plug shall be always accessible after its install.
- Always place the appliance in a vertical position, in order to maintain the compressor in good working conditions.
- Do not use the appliance near gas or other inflammable liquids.
- Keep the unit far from TV sets or radios in order to avoid electromagnetic interferences.
- Do not block the air outlet and inlet ventilation.
- Do not use spray (insecticides, painting) or any other inflammable products near the appliance as the plastic case may be deformed. The unit can have electric damages.

Power sources

The plug has to be well fixed and should not be damaged.

Do not plug the appliance with an adaptor.

Plug into the wall socket before switch on the appliance then press on the ON/OFF button.

The unit is running.

**THE MANUFACTURER WILL NOT ASSUME ANY RESPONSIBILITY IN CASE
OF NON ADHERENCE TO THESE INSTRUCTIONS.
SAVE THIS USER MANUAL CAREFULLY.**

INSTALLATION

Selection of installation location

Install the unit on a flat and dry place.

Leave at least 50cm space all around the unit (Fig 1) 。



Fig 1

Installation

Fix the exhaust pipe into the adapter, and then fix the other side of the exhaust pipe into the air outlet vent of the unit. (counter-clockwise) (Fig 2) 。

Fix the adapter into the window slider kit, then half open the window to meet the width of the window slider kit. The length of the window slider kit is adjustable.

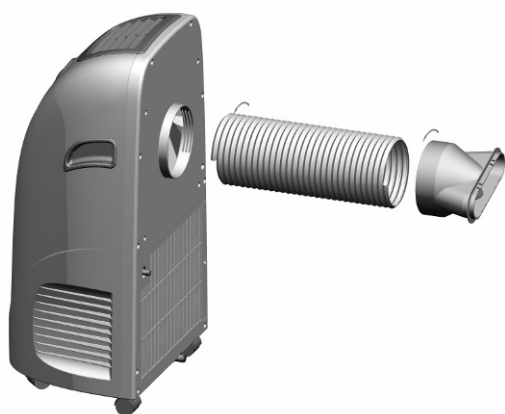

Fig 2

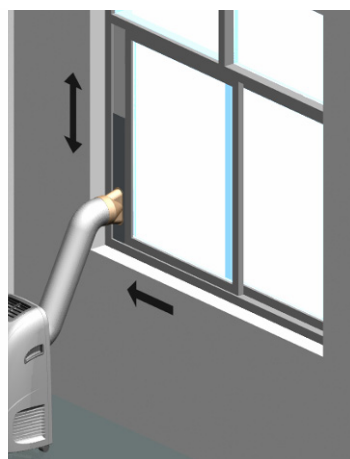

Fig 3



Fig 4

Wrong mounting

The bend of the exhaust pipe is very important. Wrong mounting can occur wrong working of the machine.

- a) Take care to prevent any sharp bow or bend of the exhaust pipe.
- b) The exhaust air must flow freely.

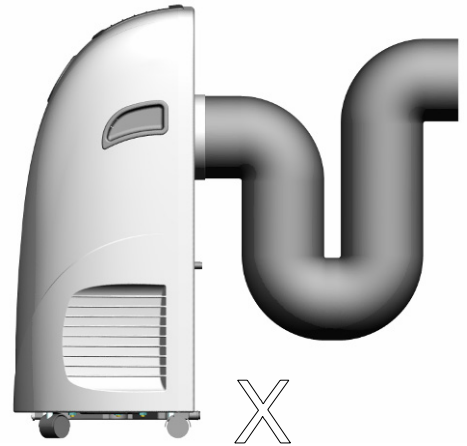

Fig 5

WARNING

·The length of the exhaust pipe is specially designed according to the specification of this product.
Do not replace or prolong it with your own private hose as this could cause malfunction.

BE CAREFUL: The maximum length of the exhaust pipe is 1200mm. Use the shortest possible length. When mounting, we advise to keep the exhaust pipe in a horizontal position.

When the hole is not in use, use the cap to cover the hole.

PART NAME

Front part

1. air outlet vent
2. louver
3. control panel
4. control knob
5. castor
6. handle



Fig 6

Back part

7. exhaust air outlet vent
8. power cord
9. big filter
10. small filter
11. down waterspout
12. up waterspout

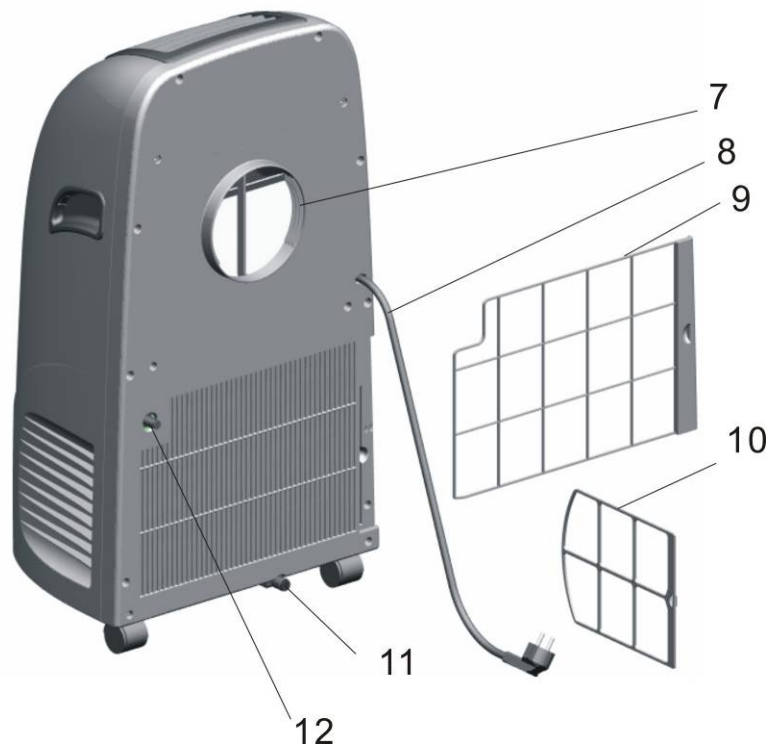
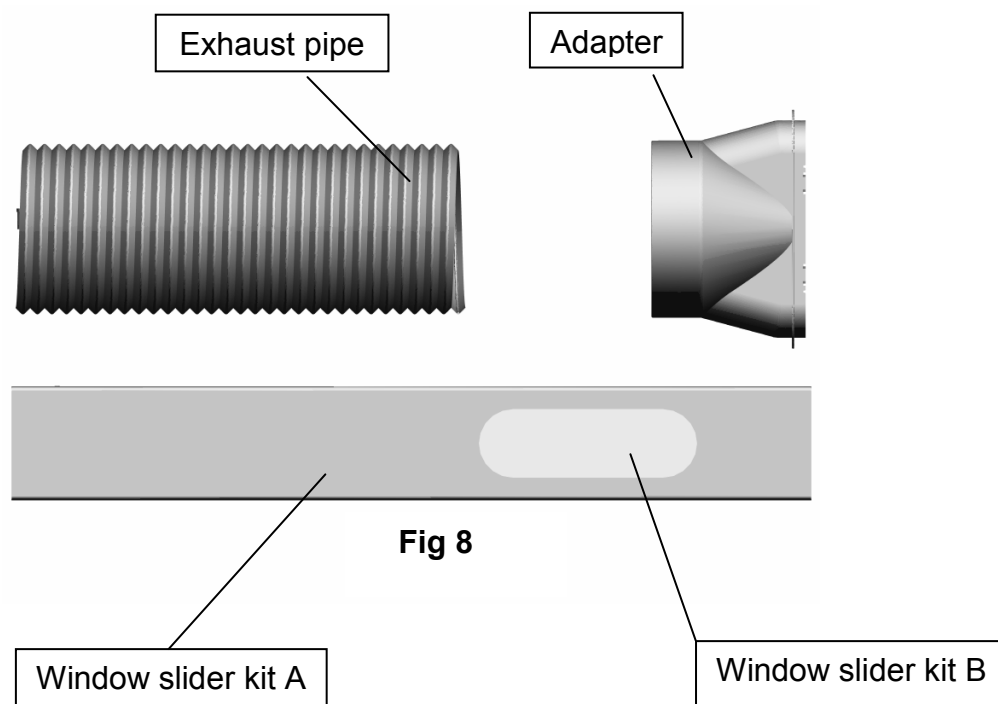

Fig 7

Check all the accessories included in the package and please refer to the installation instructions for their usage.

Accessory



CONTROL PANEL AND OPERATING METHOD

Control panel

1. Turn off
2. Fan speed (high)
3. Fan speed (low)
4. Cool (high)
5. Cool (low)
6. Water full indicator
7. Power indicator
8. Running indicator

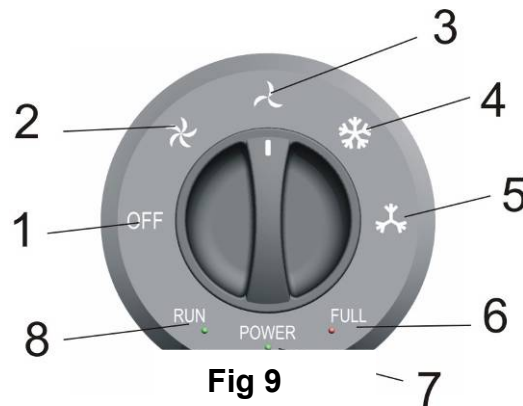

Fig 9

Operation method

1. The knob will turn to "OFF" before the power is on ; After powering on "POWER" light will turn red.
2. Turn the control knob to the function you like, "RUN" will turn green.
3. Make the knob turn to "OFF" before power is off.

Attention :

1. When you turn from cool (high/low) to other function, turning back to cooling mode in three minutes is not allowed.
2. If you turn off the machine after cooling function , it is not allowed to use this function again within 3 minutes

WATER DRAINAGE

This product has a self-evaporative system. The condensing water will be recycled to cool the condenser. This can not only improve cooling efficiency, but also save energy for you.

- if the inside water is full , the water full indicator will turn red, and the compressor will stop running.

- Please turn off the machine and move it to the place where can drain water, then unplug the water-draining hole. After drainage, you can plug it and the machine will run again.



MAINTENANCE

Note: Turn off the unit and unplug it before any maintenance or repair begins to avoid electric shock.

Cleaning

- Unplug the unit before any cleaning.
- Clean the housing with a soft moisture cloth. Do not use chemical solvent (such as benzene, alcohol, gasoline). The surface may be damaged or even the whole case may be deformed.
- Do not sprinkle water on the unit.

Air filter

- Clean the air filter every 2 weeks. If the air filter is blocked with dust, the efficiency will reduce.
- Open the air filter cover upwards, then take out the air filter.
- Wash the air filter by immersing it gently into warm (about 40°C) water with a neutral detergent, rinse it and dry it thoroughly in a shaded place.



Fig 11

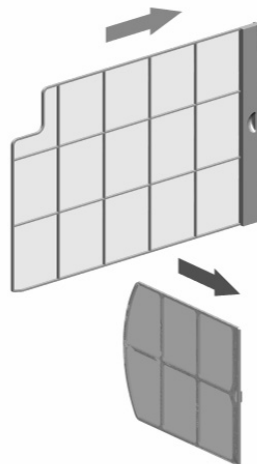

End of season

- Firstly drain the water.
- Then keep the unit running in Fan mode for several hours until the inside of the unit is dry.
- Turn off the unit and unplug it.
- Clean the air filter and after dry it thoroughly, reinstall it.
- Remove the exhaust pipe and keep them carefully.
- Wrap the unit with the plastic bag and keep it in a dry place.

TROUBLE SHOOTING

Before contacting professional service, check it first yourself referring to the followings:

Problem	Cause	Solution
The air conditioner does not function.	No power supply.	Connect to power supply outlet and switch on.
	Water full indicator “FULL”turns red	Drain water
The air conditioner restart frequently	In direct sunlight.	Close curtains.
	Windows or doors open, many people or a heat source in the room.	Close doors and windows, remove the heat source.
	Dirty filter.	Clean or replace the filter(s).
	Air inlet or air outlet blocked.	Remove the blockage.
The unit is too noisy	Unit stands uneven.	Place on an even, solid surface (less vibrations).



Cautions: Switch off the unit and unplug it immediately if anything abnormal happens. Then contact a qualified electrician.

Appendix

1. Fuse Parameter

Type: FSD

Voltage: 250V

Current: 3,15A



■ Disposal: Do not dispose this product as unsorted municipal waste.

Collection of such waste separately for special treatment is necessary.

The working principium diagram of the air conditioner.

The type of the oil in the compressor:RB68EP 300 cc.



SALVADOR ESCODA S.A.[®]

Supplies for Air Conditioning, Ventilation,
Heating, Refrigeration
and Insulation Installations

BARCELONA
Head Office:
Provença, 392, pl. 1 & 2
08025 BARCELONA

Export Department:
export@salvadorescodas.com
Phone +34 93 446 27 81
Fax +34 93 446 27 96